

## ИНФОРМАЦИОННОЕ СООБЩЕНИЕ

Департамент имущественных и земельных отношений администрации Ханты-Мансийского района, являющийся организатором торгов, объявляет о проведении аукциона, открытого по составу участников и по форме подачи заявок, по продаже права на заключение договоров аренды земельных участков.

Аукцион организован на основании распоряжения администрации Ханты-Мансийского района от 29.04.2020 № 406-р «О проведении аукциона, открытого по составу участников, с открытой формой подачи предложений по продаже права на заключение договоров аренды земельных участков» и состоится 1 июня 2020 года в 11 часов 30 минут по местному времени по адресу: Тюменская область, Ханты-Мансийский автономный округ – Югра, г. Ханты-Мансийск ул. Гагарина, 214, конференц-зал (здание администрации Ханты-Мансийского района).

Предметом аукциона являются:

ЛОТ 1: право на заключение сроком на 5 лет договора аренды, на земельный участок, с кадастровым номером 86:02:1213001:1166, расположенный по адресу: Ханты-Мансийский автономный округ – Югра, Ханты-Мансийский район, п. Бобровский, ул. Школьная, б/н, общей площадью 16000 кв. метр, относящийся к категории земель «Земли населенных пунктов», с видом разрешенного использования: склады. Использование земельного участка не предусматривает возможность строительства зданий, сооружений.

Земельный участок полностью расположен в границах зоны с реестровым 10.12.2019, дата решения: 19.07.2019, номер решения: № 114, наименование ОГВ/ОМСУ: Федеральное агентство водных ресурсов (Росводоресурсы) Нижне-Обское БВУ г. Тюмень. Вид ограничения (обременения): Ограничения прав на земельный участок, предусмотренные статьями 56, 56.1 Земельного кодекса Российской Федерации; Срок действия: с 18.12.2019; Реквизиты документа-основания: Приказ об определении границ зон затопления, подтопления территории, прилегающей к р. Конда, р. Иртыш, р. Обь, р. Назым, р. Ягурия, р. Пырьях и р. Согом Ханты-Мансийского района Ханты-Мансийского автономного округа-Югры от 19.07.2019 № № 114. Границы земельного участка указаны в кадастровом паспорте.

Начальный размер годовой арендной платы за земельный участок составляет 99 тыс. 00 рублей.

Задаток – в размере 19 тыс. 800 рублей – 20 процентов от начального размера годовой арендной платы за земельный участок.

Шаг аукциона – 2000 рублей – 2,02 процента от начального размера годовой арендной платы за земельный участок.

ЛОТ 2: право на заключение сроком на 5 лет договора аренды, на земельный участок, с кадастровым номером 86:02:1211001:149, расположенный по адресу: Ханты-Мансийский автономный округ – Югра, Ханты-Мансийский район, п. Горноправдинск, ул. Производственная, 11, общей площадью 18194 кв. метра, относящийся к категории земель «Земли населенных пунктов», с видом разрешенного использования: склады.

Ограничения (обременения) права не зарегистрированы. Границы земельного участка указаны в кадастровом паспорте.

В соответствии с «Правилами технологического присоединения энерго-принимающих устройств потребителей электрической энергии, а также объектов электросетевого хозяйства, принадлежащих сетевым организациям и иным лицам, к электрическим сетям», утвержденными Постановлением Правительства РФ № 861 от 27.12.2004г. технические условия для технологического присоединения к электрическим сетям будут выданы ресурсоснабжающей организацией при заключении договора об осуществлении технологического присоединения Правообладателю земельного участка. Конкретные мероприятия по строительству электрических сетей будут определены на момент заключения договора об осуществлении технологического присоединения. Размер платы за технологическое присоединение будет определен по тарифам, на момент заключения договоров об осуществлении технологического присоединения.

Проектом застройки предусмотрено подключение объекта к сетям водоснабжения и газораспределения. Плата за подключение к сетям инженерно-технического обеспечения не установлена.

С параметрами разрешенного строительства, процентом застройки в границах земельного участка, иными показателями установлены градостроительным планом земельного участка и техническими условиями подключения объекта к сетям инженерно-технического обеспечения можно ознакомиться по адресу: г. Ханты-Мансийск, ул. Гагарина, 214, каб. № 120.

Начальный размер годовой арендной платы за земельный участок составляет 252 тыс. 200 рублей.

Задаток – в размере 50 тыс. 440 рублей – 20 процентов от начального размера годовой арендной платы за земельный участок.

Шаг аукциона – 5000 рублей – 1,98 процента от начального размера годовой арендной платы за земельный участок.

ЛОТ 3: право на заключение сроком на 5 лет договора аренды, земельный участок, с кадастровым номером 86:02:1211001:150, расположенный по адресу: Ханты-Мансийский автономный округ – Югра, Ханты-Мансийский район, п. Горноправдинск, ул. Производственная, 13, общей площадью 13142 кв. метра, относящийся к категории земель «Земли населенных пунктов», с видом разрешенного использования: склады.

Ограничения (обременения) права не зарегистрированы. Границы земельного участка указаны в кадастровом паспорте.

В соответствии с «Правилами технологического присоединения энерго-принимающих устройств потребителей электрической энергии, а также объектов электросетевого хозяйства, принадлежащих сетевым организациям и иным лицам, к электрическим сетям», утвержденными Постановлением Правительства РФ № 861 от 27.12.2004г. технические условия для технологического присоединения к электрическим сетям будут выданы ресурсоснабжающей организацией при заключении договора об осуществлении технологического присоединения Правообладателю земельного участка. Конкретные мероприятия по строительству электрических сетей будут определены на момент заключения договора об осуществлении технологического присоединения. Размер платы за технологическое присоединение будет определен по тарифам, на момент заключения договоров об осуществлении технологического присоединения.

Проектом застройки предусмотрено подключение объекта к сетям тепло-водоснабжения и газораспределения. Плата за подключение к сетям инженерно-технического обеспечения не установлена.

С параметрами разрешенного строительства, процентом застройки в границах земельного участка, иными показателями установлены градостроительным планом земельного участка и техническими условиями подключения объекта к сетям инженерно-технического обеспечения можно ознакомиться по адресу: г. Ханты-Мансийск, ул. Гагарина, 214, каб. № 120.

Начальный размер годовой арендной платы за земельный участок составляет 193 тыс. 800 рублей.

Задаток – в размере 38 тыс. 760 рублей – 20 процентов от начального размера годовой арендной платы за земельный участок.

Шаг аукциона – 5000 рублей – 2,57 процента от начального размера годовой арендной платы за земельный участок.

ЛОТ 4: право на заключение сроком на 5 лет договора аренды, на земельный участок, с кадастровым номером 86:02:1211005:4648, расположенный по адресу: Ханты-Мансийский автономный округ – Югра, Ханты-Мансийский район, п. Горноправдинск, переулок Школьный, общей площадью 5338 кв. метров, относящийся к категории земель «Земли населенных пунктов», с видом разрешенного использования: малоэтажная многоквартирная жилая застройка.

Части земельного участка с кадастровым номером 86:02:1211005:4648 общей площадью 687 кв. метров имеют ограничения: предусмотренные статьями 56, 56.1 Земельного кодекса Российской Федерации; Срок действия: с 18.03.2020; Реквизиты документа-основания: Постановление Правительства РФ от 24.02.2009 № 160 выдан: Правительство РФ; Договор аренды имущества от 01.02.2016 № 1-ио-6635-ар/16 выдан: Администрация сельского поселения Горноправдинск; Доверенность от 19.09.2016 № 109/16; Письмо от 28.11.2016 № 218; Границы земельного участка и его частей указаны в кадастровом паспорте.

С ограничениями и обременениями на земельный участок можно ознакомиться по адресу: г. Ханты-Мансийск, ул. Гагарина, 214, каб. № 120.

В соответствии с «Правилами технологического присоединения энерго-принимающих устройств потребителей электрической энергии, а также объектов электросетевого хозяйства, принадлежащих сетевым организациям и иным лицам, к электрическим сетям», утвержденными Постановлением Правительства РФ № 861 от 27.12.2004г. технические условия для технологического присоединения к электрическим сетям будут выданы ресурсоснабжающей организацией при заключении договора об осуществлении технологического присоединения Правообладателю земельного участка. Конкретные мероприятия по строительству электрических сетей будут определены на момент заключения договора об осуществлении технологического присоединения. Размер платы за технологическое присоединение будет определен по тарифам, на момент заключения договоров об осуществлении технологического присоединения.

лю земельного участка. Конкретные мероприятия по строительству электрических сетей будут определены на момент заключения договора об осуществлении технологического присоединения. Размер платы за технологическое присоединение будет определен по тарифам, на момент заключения договоров об осуществлении технологического присоединения.

Проектом застройки предусмотрено подключение объекта к сетям водоснабжения, водоотведения и газораспределения. Плата за подключение к сетям инженерно-технического обеспечения не установлена.

С параметрами разрешенного строительства, процентом застройки в границах земельного участка, иными показателями установлены градостроительным планом земельного участка и техническими условиями подключения объекта к сетям инженерно-технического обеспечения можно ознакомиться по адресу: г. Ханты-Мансийск, ул. Гагарина, 214, каб. № 120.

Начальный размер годовой арендной платы за земельный участок составляет 198 тыс. 700 рублей.

Задаток – в размере 39 тыс. 740 рублей – 20 процентов от начального размера годовой арендной платы за земельный участок.

Шаг аукциона – 5000 рублей – 2,51 процента от начального размера годовой арендной платы за земельный участок.

ЛОТ 5: право на заключение сроком на 5 лет договора аренды, на земельный участок, с кадастровым номером 86:02:1211004:933, расположенный по адресу: Ханты-Мансийский автономный округ – Югра, Ханты-Мансийский район, п. Горноправдинск, ул. Киевская, общей площадью 7268 кв. метров, относящийся к категории земель «Земли населенных пунктов», с видом разрешенного использования: малоэтажная многоквартирная жилая застройка. В соответствии с чертежом градостроительного плана земельного участка необходимо предусмотреть вынос инженерных сетей с письменного согласия балансодержателя сетей согласно техническим условиям. Вынос инженерных сетей из зоны строительства должен произвести за счет собственных средств победитель аукциона.

Земельный участок частично расположен в границах зоны с реестровым номером 86:02-6.802 от 13.04.2017, дата решения: 24.02.2009, номер решения: 160, наименование ОГВ/ОМСУ: Правительство РФ, дата решения: 01.02.2016, номер решения: 1-ио-6635-ар/16, наименование ОГВ/ОМСУ: Администрация

сельского поселения Горноправдинск, дата решения: 28.03.2017, номер решения: 18, наименование ОГВ/ОМСУ: -, дата решения: 07.04.2017, номер решения: 43/17, наименование ОГВ/ОМСУ: -, дата решения: 31.01.2017, номер решения: Б/Н, наименование ОГВ/ОМСУ: ООО «Юграгеосервис». Земельный участок частично расположен в границах зоны с реестровым номером 86:02-6.18 от 25.08.2014, индивидуальное обозначение: б/н, дата решения: 26.02.2015, номер решения: 72 НЛ № 421342 от 04.12.2009. Границы земельного участка и его частей указаны в кадастровом паспорте.

С ограничениями и обременениями на земельный участок можно ознакомиться по адресу: г. Ханты-Мансийск, ул. Гагарина, 214, каб. № 120.

В соответствии с «Правилами технологического присоединения энерго-принимающих устройств потребителей электрической энергии, а также объектов электросетевого хозяйства, принадлежащих сетевым организациям и иным лицам, к электрическим сетям», утвержденными Постановлением Правительства РФ № 861 от 27.12.2004г. технические условия для технологического присоединения к электрическим сетям будут выданы ресурсоснабжающей организацией при заключении договора об осуществлении технологического присоединения Правообладателю земельного участка. Конкретные мероприятия по строительству электрических сетей будут определены на момент заключения договора об осуществлении технологического присоединения. Размер платы за технологическое присоединение будет определен по тарифам, на момент заключения договоров об осуществлении технологического присоединения.

Проектом застройки предусмотрено подключение объекта к сетям водоснабжения, водоотведения и газораспределения. Плата за подключение к сетям инженерно-технического обеспечения не установлена.

С параметрами разрешенного строительства, процентом застройки в границах земельного участка, иными показателями установлены градостроительным планом земельного участка и техническими условиями подключения объекта к сетям инженерно-технического обеспечения можно ознакомиться по адресу: г. Ханты-Мансийск, ул. Гагарина, 214, каб. № 120.

Начальный размер годовой арендной платы за земельный участок составляет 259 тыс. 200 рублей.

Задаток – в размере 51 тыс. 840 рублей – 20 процентов от начального размера годовой арендной платы за земельный участок.

Шаг аукциона – 5000 рублей – 1,92 процента от начального размера годовой арендной платы за земельный участок.

ЛОТ 6: право на заключение сроком на 5 лет договора аренды, на земельный участок, с кадастровым номером 86:02:0704001:1514, расположенный по адресу: Ханты-Мансийский автономный округ – Югра, Ханты-Мансийский район, п. Луговской, ул. Гагарина, д.32, общей площадью 3718 кв. метров, относящийся к категории земель «Земли населенных пунктов», с видом разрешенного использования: малоэтажная многоквартирная жилая застройка.

Части земельного участка с кадастровым номером 86:02:0704001:1514 общей площадью 60 кв. метров имеют ограничения: Ограничения прав на земельный участок, предусмотренные статьями 56, 56.1 Земельного кодекса Российской Федерации; Срок действия: с 11.03.2015; Реквизиты документа-основания: Свидетельство о государственной регистрации права № 86-АБ № 253515 от 28.05.2011. Срок действия: с 18.04.2017; Реквизиты документа-основания: Постановление Правительства РФ от 24.02.2009 № 160 выдан: Правительство РФ. Границы земельного участка и его частей указаны в кадастровом паспорте.

С ограничениями и обременениями на земельный участок можно ознакомиться по адресу: г. Ханты-Мансийск, ул. Гагарина, 214, каб. № 120.

В соответствии с «Правилами технологического присоединения энерго-принимающих устройств потребителей электрической энергии, а также объектов электросетевого хозяйства, принадлежащих сетевым организациям и иным лицам, к электрическим сетям», утвержденными Постановлением Правительства РФ № 861 от 27.12.2004г. технические условия для технологического присоединения к электрическим сетям будут выданы ресурсоснабжающей организацией при заключении договора об осуществлении технологического присоединения Правообладателю земельного участка. Конкретные мероприятия по строительству электрических сетей будут определены на момент заключения договора об осуществлении технологического присоединения. Размер платы за технологическое присоединение будет определен по тарифам, на момент заключения договоров об осуществлении технологического присоединения.

Проектом застройки предусмотрено подключение объекта к сетям тепло-водоснабжения и газораспределения. Плата за подключение к сетям инженерно-технического обеспечения не установлена.

С параметрами разрешенного строительства, процентом застройки в границах земельного участка, иными показателями установлены градостроительным планом земельного участка и техническими условиями подключения объекта к сетям инженерно-технического обеспечения можно ознакомиться по адресу: г. Ханты-Мансийск, ул. Гагарина, 214, каб. № 120.

Начальный размер годовой арендной платы за земельный участок составляет 101 тыс. 800 рублей.

Задаток – в размере 20 тыс. 360 рублей – 20 процентов от начального размера годовой арендной платы за земельный участок.

Шаг аукциона – 3000 рублей – 2,4 процента от начального размера годовой арендной платы за земельный участок.

ЛОТ 7: право на заключение сроком на 20 лет договора аренды, на земельный участок, с кадастровым номером 86:02:1101001:567, расположенный по адресу: Ханты-Мансийский автономный округ – Югра, Ханты-Мансийский район, д. Согом, ул. Песчаная, д.3, общей площадью 1025 кв. метров, относящийся к категории земель «Земли населенных пунктов», с видом разрешенного использования: для индивидуального жилищного строительства.

На земельный участок с кадастровым номером 86:02:1101001:567 имеются ограничения: Земельный участок полностью расположен в границах зоны с реестровым номером 86:02-8.135 от 10.05.2018, дата решения: 20.04.2018, номер решения: PVD-0029/2018-8428-1, дата решения: 30.01.2018, номер решения: 05, дата решения: 20.04.2018, дата решения: 02.02.2009, номер решения: 677948 Земельный участок полностью расположен в границах зоны с реестровым номером 86:02-8.144 от 25.12.2018, дата решения: 30.03.2018, номер решения: 4-нп, наименование ОГВ/ОМСУ: Служба государственной охраны объектов культурного наследия ХМАО-Югры Земельный участок частично расположен в границах зоны с реестровым номером 86:02-6.1317 от 05.02.2020, дата решения: 19.07.2019, номер решения: № 114, наименование ОГВ/ОМСУ: Фе-

деральное

агентство водных ресурсов (Росводресурсы) Нижне-Обское БВУ г. Тюмень Границы земельного участка и его частей указаны в кадастровом паспорте.

С ограничениями и обременениями на земельный участок можно ознакомиться по адресу: г. Ханты-Мансийск, ул. Гагарина, 214, каб. № 120.

В соответствии с «Правилами технологического присоединения энерго-принимающих устройств потребителей электрической энергии, а также объектов электросетевого хозяйства, принадлежащих сетевым организациям и иным лицам, к электрическим сетям», утвержденными Постановлением Правительства РФ № 861 от 27.12.2004г. технические условия для технологического присоединения к электрическим сетям будут выданы ресурсоснабжающей организацией при заключении договора об осуществлении технологического присоединения. Правообладателю земельного участка. Конкретные мероприятия по строительству электрических сетей будут определены на момент заключения договора об осуществлении технологического присоединения. Размер платы за технологическое присоединение будет определен по тарифам, на момент заключения договоров об осуществлении технологического присоединения.

С параметрами разрешенного строительства, процентом застройки в границах земельного участка, иными показателями установлены градостроительным планом земельного участка и техническими условиями подключения объекта к сетям инженерно-технического обеспечения можно ознакомиться по адресу: г. Ханты-Мансийск, ул. Гагарина, 214, каб. № 120.

Начальный размер годовой арендной платы за земельный участок составляет 9 тыс. 900 рублей.

Задаток – в размере 1 тыс. 980 рублей – 20 процентов от начального размера годовой арендной платы за земельный участок.

Шаг аукциона – 200 рублей – 2,02 процента от начального размера годовой арендной платы за земельный участок.

Для участия в аукционе претендент предоставляет организатору торгов заявку и описание прилагаемых документов (приложение 1 к настоящему извещению) в двух экземплярах, один из которых остается у организатора аукциона, другой у претендента.

Перечень документов к заявке на участие в аукционе юридического лица:

1. Документ, подтверждающий внесение задатка.  
2. Надлежащим образом заверенный перевод на русский язык документов о государственной регистрации юридического лица в соответствии с законодательством иностранного государства в случае, если заявителем является иностранное юридическое лицо.

Перечень документов к заявке на участие в аукционе граждан и индивидуальных предпринимателей

1. Копия документа, удостоверяющего личность, - для физического лица.  
2. Документ, подтверждающий внесение задатка.

Заявка с прилагаемыми к ней документами регистрируется организатором аукциона в журнале приема заявок.

Заявки и необходимые документы на участие в аукционе принимаются организатором торгов в рабочие дни с 9 часов 00 минут до 17 часов 00 минут местного времени с 30 апреля 2020 года по 27 мая 2020 года в здании администрации Ханты-Мансийского района, по адресу: Тюменская область, Ханты-Мансийский автономный округ - Югра, г. Ханты-Мансийск, ул. Гагарина, 214, каб. 120.

Заявка на участие в аукционе, поступившая по истечении срока ее приема, возвращается в день ее поступления заявителю.

Рассмотрение заявок и определение участников аукциона состоится 29 мая 2020 года в 10 часов 00 минут по местному времени в здании администрации Ханты-Мансийского района, по адресу: Тюменская область, Ханты-Мансийский автономный округ – Югра, г. Ханты-Мансийск, ул. Гагарина, 214, каб. 120.

Для участия в аукционе претендент вносит задаток в размере (20 % от начального размера годовой арендной платы за земельный участок) на счет организатора торгов путем безналичного перечисления.

Сумма задатка возвращается лицам не ставшим победителями аукциона, в течение 3-х дней со дня подписания протокола о результатах аукциона.

Внесенный победителем аукциона задаток засчитывается в счет годового размера арендной платы за земельный участок.

Реквизиты организатора торгов для перечисления задатка:

Полное наименование: департамент имущественных и земельных отношений администрации Ханты-Мансийского района

Сокращенное наименование: депимущества района  
Юридический адрес: 628002, Тюменская обл., ХМАО-Югра, г. Ханты-Мансийск, ул. Гагарина, 214

Контактные телефоны: (3467) 352-810, 352-814, т/ф. (3467) 352-811

ИНН 8601026093 КПП 860101001 ОКПО 78198687

Свидетельство о постановке на учет МРИ ФНС России №1 по ХМАО-Югре 86 № 001600277 выдано 03.08.05г.

ОГРН 1058600090196 ГРН 2138601022250

Свидетельство о внесении изменений в ЕГРЮЛ серия 86 №002384746 выдано 08.07.2013 г. Межрайонной инспекции ФНС № 1 по ХМАО-Югре

Банковские реквизиты: РКЦ г. Ханты-Мансийск г. Ханты-Мансийск, расчетный счет 40302810965773500145, БИК 047162000

Получатель: УФК по Ханты-Мансийскому автономному округу - Югре (депимущества района) л/сч 05873033340

По вопросу осмотра земельных участков на местности ответственные лица: Цепляев Алексей Викторович, тел.: 8(3467) 35-28-19;

Половкин Алексей Сергеевич, тел.: 8(3467) 35-28-15.

Существенные условия Договора указаны в проекте договора аренды земельного участка (приложение 3).

Победителем торгов признается участник, предложивший наибольший размер годовой арендной платы за конкретный земельный участок.

Итоги аукциона подводятся в день проведения – 1 июня 2020 года и оформляются протоколом о результатах аукциона, который подписывается организатором аукциона и победителем в день проведения аукциона.

Договор аренды на земельный участок заключается с победителем аукциона не ранее, чем через десять дней со дня размещения информации о результатах аукциона в средствах массовой информации.

Получить информацию о проведении аукциона и документацию об аукционе можно на официальном сайте Российской Федерации в сети "Интернет" www.torgi.gov.ru, на официальном сайте администрации Ханты-Мансийского района <http://hmn.ru/> в разделе «Официально», «Муниципальное имущество» и непосредственно у организатора торгов по адресу: 628002, Ханты-Мансийский автономный округ – Югра г. Ханты-Мансийск, ул. Гагарина 214, каб. 120 контактный телефон: (факс): 8 (3467) 35-27-56, 8 (3467) 35-28-19.

Ответственные лица: Цепляев Алексей Викторович, Бродач Вероника Евгеньевна.

Приложение 1  
к извещению о проведении аукциона  
по продаже прав на заключение  
договора аренды земельного участка

Директору Департамента  
имущественных и земельных отношений  
В.А. Попову

#### ЗАЯВКА

на участие в торгах (аукционе, конкурсе) по продаже  
земельных участков или права на заключение договоров  
аренды земельных участков

Ханты-Мансийский район " " г.

(полное наименование юридического лица, с указанием

организационно-правовой формы, номер и дата свидетельства

о государственной регистрации юридического лица; фамилия, имя,

отчество физического лица, с указанием паспортных данных)

в лице \_\_\_\_\_, действующего на

основании \_\_\_\_\_

(дата, номер, наименование документа)

в соответствии с \_\_\_\_\_

(дата, номер решения уполномоченного органа

юридического лица о совершении сделки)

заявляет о своем желании принять участие в торгах (аукционе, конкурсе), проводимых согласно информационному сообщению в \_\_\_\_\_

(наименование периодического издания, веб-ресурса)

от " " г. для приобретения права

(собственности или аренды)

на земельный участок \_\_\_\_\_

(местоположение, кадастровый номер)

с условиями проведения торгов, указанными в информационном сообщении, ознакомлен.

Приложение:

- документ, подтверждающий внесение задатка;

- копия документа, удостоверяющего личность, - для физического лица.

- надлежащим образом заверенный перевод на русский язык документов о государственной регистрации юридического лица в соответствии с законодательством иностранного государства в случае, если заявителем является иностранное юридическое лицо.

Юридический адрес (местожительство) и банковские реквизиты счета для возврата задатка:

(подпись, печать)

Заявка принята Департаментом имущественных и земельных отношений администрации Ханты-Мансийского района

в \_\_\_\_ час. \_\_\_\_ мин. " " г. № \_\_\_\_

(подпись уполномоченного лица)

Приложение 2  
к извещению о проведении аукциона  
по продаже прав на земельный участок

Порядок проведения аукциона:

- участникам аукциона выдаются пронумерованные билеты, которые они поднимают после оглашения аукционистом начального размера арендной платы приобретаемого в аренду земельного участка и каждого очередного размера арендной платы в случае, если готовы заключить договор аренды земельного участка в соответствии с этим размером арендной платы;

- каждый последующий размер арендной платы приобретаемого в аренду земельного участка аукционист назначает путем увеличения текущего размера арендной платы на "шаг аукциона". После объявления очередного размера арендной платы приобретаемого в аренду земельного участка аукционист называет номер билета участника аукциона, который первым поднял билет, и указывает на этого участника аукциона. Затем аукционист объявляет следующий размер арендной платы в соответствии с "шагом аукциона";

- при отсутствии участников аукциона, готовых заключить договор аренды в соответствии с названным аукционистом размером арендной платы, аукционист повторяет этот размер арендной платы 3 раза.

Если после троекратного объявления очередного размера арендной платы ни один из участников аукциона не поднял билет, аукцион завершается. Победителем аукциона признается тот участник аукциона, номер билета которого был назван аукционистом последним;

- по завершению аукциона аукционист объявляет о продаже права на заключение договора аренды земельного участка, называет размер арендной платы и номер билета победителя аукциона.

Сумма задатка возвращается лицам, участвовавшим в аукционе, но не ставшим победителями аукциона, в течение 3-х дней со дня подписания итогового протокола.

Внесенный победителем аукциона задаток засчитывается в счет суммы годовой арендной платы за земельный участок.

Итоги аукциона подводятся в день проведения – 1 июня 2020 года и оформляются протоколом о результатах аукциона, который подписывается организатором аукциона и победителем в день проведения аукциона.

Протокол о результатах аукциона является основанием для заключения с победителем аукциона договора аренды земельного участка. Договор аренды на земельный участок заключается с победителем аукциона не ранее, чем через десять дней со дня размещения информации о результатах аукциона в средствах массовой информации.

Годовой размер арендной платы перечисляется на расчетный счет организатора аукциона до подписания договора аренды земельного участка.

Приложение 3  
к извещению о проведении аукциона  
по продаже прав на заключение  
договора аренды земельного участка

ПРОЕКТ

Договор № \_\_\_\_\_  
аренды земельного участка

г. Ханты-Мансийск

« \_\_\_\_\_ » \_\_\_\_\_ 2020 г.

Департамент имущественных и земельных отношений администрации Ханты-Мансийского района, в лице Директора департамента Попова Владимира Александровича, действующего на основании Положения, именуемый в дальнейшем «Арендодатель», с одной стороны и \_\_\_\_\_, в лице \_\_\_\_\_, действующего на основании \_\_\_\_\_, именуемое в дальнейшем «Арендатор», с другой стороны, заключили настоящий договор о нижеследующем:

#### 1. ПРЕДМЕТ ДОГОВОРА

1.1. На основании Распоряжения администрации Ханты-Мансийского района № \_\_\_\_ от « \_\_\_\_ » \_\_\_\_\_ 2020 года и протокола о результатах аукциона № \_\_\_\_ от \_\_\_\_\_ 2020 г. Арен-

додатель сдает, а Арендатор принимает в аренду земельный участок, относящийся к категории, с кадастровым номером \_\_\_\_\_, общей площадью \_\_\_\_\_ га, расположенный по адресу: \_\_\_\_\_ для \_\_\_\_\_, в границах, указанных в кадастровом паспорте.

1.2. Настоящий договор заключен сроком на \_\_\_\_\_ год (лет) с « \_\_\_\_\_ » \_\_\_\_\_ 2020 г. по « \_\_\_\_\_ » \_\_\_\_\_ 20\_\_ г.

1.3. Земельный участок свободен от прав третьих лиц.

**2. АРЕНДНАЯ ПЛАТА**

2.1. Сумма ежегодной арендной платы за отведенный земельный участок составляет: \_\_\_\_\_ рублей.

2.2. Арендная плата за 1 (первый) год аренды (за период с « \_\_\_\_\_ » \_\_\_\_\_ 20\_\_ г. по « \_\_\_\_\_ » \_\_\_\_\_ 20\_\_ г. (пункт 2.1 договора) вносится Арендатором до подписания договора на счет \_\_\_\_\_

2.3. Арендная плата за земельный участок за второй и последующие годы аренды, вносится арендатором путем перечисления денежных средств ежеквартально, до десятого числа месяца, следующего за истекшим кварталом, за четвертый квартал календарного года - до десятого числа последнего месяца текущего календарного года, за квартал, в котором прекращается договор аренды земельного участка, - не позднее дня прекращения договора аренды земельного участка. Арендатор вправе вносить платежи за аренду земельного участка досрочно.

**3. ПРАВА И ОБЯЗАННОСТИ СТОРОН**

3.1. Арендатор имеет право:

3.1.1. Использовать земельный участок на условиях, предусмотренных настоящим договором.

3.1.2. Проектировать и возводить на арендуемом земельном участке \_\_\_\_\_ на основании разрешения на строительство, выданного в установленном порядке.

3.2. Арендатор обязан:

3.2.1. Использовать земельный участок в соответствии с целью, указанной в п. 1.1 договора.

3.2.2. Не передавать свои права и обязанности по договору аренды земельного участка третьим лицам, в том числе отдавать арендные права земельного участка в залог и вносить их в качестве вклада в уставный капитал хозяйственного товарищества или общества, либо паевого взноса в производственный кооператив, а также сдавать арендуемый земельный участок или его часть в субаренду.

3.2.3. Не нарушать прав смежных землепользователей и не совершать действий, приводящих к ухудшению экологической и санитарной обстановки на земельном участке и прилегающей к нему территории в результате проектирования и строительства \_\_\_\_\_.

3.2.4. Возмещать Арендодателю и смежным землепользователям убытки в полном объеме в связи с ухудшением качества земель, санитарного состояния территории и экологической обстановки, возникшими в результате его хозяйственной деятельности.

3.2.5. Вносить арендную плату в размере и сроки установленные договором.

3.2.6. Производить благоустройство, содержание в надлежащем порядке арендуемого земельного участка и прилегающей к нему территории, а также нежилых строений, расположенных на нем.

3.2.7. Обеспечивать полномочным представителям Арендодателя и органов государственного контроля за использованием и охраной земель беспрепятственный доступ на земельный участок. Выполнять в соответствии с требованиями коммунальных служб условия эксплуатации наземных и подземных коммуникаций, сооружений, дорог и проездов, расположенных на земельном участке. При необходимости проведения на земельном участке службами и организациями аварийно-ремонтных работ обеспечить им беспрепятственный доступ на земельный участок и представлять информацию в отношении арендуемого земельного участка Арендодателю.

3.2.8. Разработать и согласовать со всеми заинтересованными службами проектно – сметную документацию на проектирование и строительство \_\_\_\_\_, получить разрешение на строительство и приступить к строительству в течение 1 года с момента подписания договора.

3.2.9. Без разрешения соответствующих компетентных органов (архитектурно-градостроительных, пожарных, санитарных, природоохранных и других органов) не осуществлять на земельном, участке работы, для проведения которых требуется соответствующее разрешение.

3.2.10. Осуществить проектирование и завершить строительство \_\_\_\_\_ не позднее \_\_\_\_\_ года (лет) со дня подписания настоящего договора. При этом сроки, необходимые для утверждения проектно - сметной документации на проектирование и строительство, получение всех необходимых согласований и разрешений на строительство, а также оформление документов по сдаче \_\_\_\_\_ в установленном порядке в эксплуатацию входят в указанный срок.

3.2.11. Выполнять технические условия, требования inspectирующих служб.

3.2.12. Письменно в десятидневный срок уведомить Арендодателя об изменении своего адреса (местонахождения). При невыполнении данной обязанности все письма, повестки и другие документы, отправленные по адресу, указанному в договоре, считаются врученными Арендатору.

3.3. Арендодатель имеет право:

3.3.1. Осуществлять контроль за использованием и охраной земель Арендатором, за соблюдением им условий настоящего договора.

3.3.2. Требовать досрочного расторжения договора в случаях, предусмотренных настоящим договором и действующим законодательством Российской Федерации.

3.3.3. На беспрепятственный доступ на территорию арендуемого земельного участка с целью его осмотра на предмет соблюдения условий договора.

3.3.4. На возмещение убытков, причиненных ухудшением качества земельного участка и экологической обстановки в результате хозяйственной деятельности Арендатора, а также по иным основаниям, предусмотренным законодательством Российской Федерации.

3.4. Арендодатель обязан:

3.4.1. Выполнять в полном объеме условия договора.

3.4.2. Не вмешиваться в хозяйственную деятельность Арендатора, если она не наносит ущерба окружающей среде и не нарушает прав и законных интересов других лиц, не противоречит условиям договора и требованиям действующего законодательства Российской Федерации.

**4. ПОРЯДОК ИЗМЕНЕНИЯ УСЛОВИЙ И ПРЕКРАЩЕНИЯ ДОГОВОРА**

4.1. Изменение условий договора производится по соглашению сторон.

4.2. Соглашение об изменении или расторжении договора совершается в той же форме, что и договор.

4.3. Вносимые дополнения и изменения к договору рассматриваются сторонами в месячный срок со дня получения предложений и оформляются дополнительным соглашением.

4.4. По требованию Арендодателя Договор может быть досрочно расторгнут в случаях, когда Арендатор:

- использует земельный участок не в соответствии с его целевым назначением, предусмотренным п. 1.1 договора, и принадлежностью к той или иной категории земель;

- использует земельный участок, способами, которые приводят к значительному ухудшению экологической и санитарной обстановки;

- не использует земельный участок в указанных в договоре целях в течение одного года за исключением времени, в течение которого земельный участок не мог быть использован по назначению из-за стихийных бедствий или иных обстоятельств, исключающих такое использование;

- не выполняет обязанности, предусмотренные пунктами 3.2.1, 3.2.2, 3.2.9, 3.2.10, 3.2.11, 3.2.12 договора;

- в иных случаях, предусмотренных законодательством Российской Федерации.

**5. ОТВЕТСТВЕННОСТЬ СТОРОН. ПОРЯДОК РАЗРЕШЕНИЯ СПОРОВ**

5.1. За нарушение условий договора стороны несут ответственность в соответствии с договором и действующим законодательством Российской Федерации.

5.2. За нарушение срока внесения арендной платы по договору Арендатор уплачивает Арендодателю пени из расчета одной трехсотой ставки рефинансирования от размера невнесенной арендной платы за каждый календарный день просрочки.

5.3. Уплата пени и других штрафов не освобождает Арендатора от устранения допущенных нарушений и не является основанием, для уменьшения арендной платы или освобождением от нее.

5.4. При невыполнении обязательств, предусмотренных пунктами 3.2.8., 3.2.9, 3.2.10, 3.2.11 договора Арендатор уплачивает Арендодателю штраф в размере в размере 1/300 ставки рефинансирования Центрального банка Российской Федерации на день просрочки за каждый день просрочки исполнения обязательств.

5.5. Споры, связанные с исполнением, изменением, расторжением договора, разрешаются в судебном порядке.

**6. ЗАКЛЮЧИТЕЛЬНЫЕ ПОЛОЖЕНИЯ**

6.1. Настоящий договор вступает в силу с момента проведения государственной регистрации договора в соответствии с действующим законодательством.

6.2. Настоящий договор заключен в трех экземплярах, имеющих одинаковую юридическую силу, один экземпляр для Арендодателя, один экземпляр для Арендатора, один экземпляр для органа, осуществляющего государственную регистрацию прав.

6.3. К договору прилагается кадастровый паспорт земельного участка (Приложение № 1), являющийся неотъемлемой частью настоящего договора.

**7. ЮРИДИЧЕСКИЕ АДРЕСА, РЕКВИЗИТЫ И ПОДПИСИ СТОРОН**

Арендодатель:

Департамент имущественных и земельных отношений администрации Ханты-Мансийского района

628002 Тюменская обл. ИНН 8601026093 КПП 860101001

г. Ханты-Мансийск, ул. Гагарина, 214 ОКПО 78198687

Тел. 35-28-10 факс 35-28-11 ОКATO 71131000000 БИК 047162000

Р/С 40204810900000000002

РКЦ Ханты-Мансийска, г.Ханты-Мансийск

Директор департамента \_\_\_\_\_ В.А.Попов

Арендатор:

Представитель Арендатора по доверенности \_\_\_\_\_

МУНИЦИПАЛЬНОЕ ОБРАЗОВАНИЕ ХАНТЫ-МАНСИЙСКИЙ РАЙОН Ханты-Мансийский автономный округ – Югра

**ГЛАВА ХАНТЫ-МАНСИЙСКОГО РАЙОНА**

**РАСПОРЯЖЕНИЕ**

от 23.04.2020 № 6-рг  
г. Ханты-Мансийск

О внесении изменений в распоряжение главы Ханты-Мансийского района от 21.02.2019 № 3-рг «О плане комплексных мероприятий по профилактике терроризма на территории Ханты-Мансийского района на 2019 – 2020 годы»

В целях уточнения объемов финансирования мероприятий Плана комплексных мероприятий по профилактике терроризма на территории Ханты-Мансийского района на 2019 – 2020 годы:

1. Внести в распоряжение главы Ханты-Мансийского района от 21.02.2019 № 3-рг «О плане комплексных мероприятий по профилактике терроризма на территории Ханты-Мансийского района на 2019 – 2020 годы» изменения, изложив приложение к распоряжению в новой редакции:

«Приложение к распоряжению администрации Ханты-Мансийского района от 21.02.2019 № 3-рг

**ПЛАН комплексных мероприятий по профилактике терроризма на территории Ханты-Мансийского района на 2019 – 2020 годы**

№ п/п	Мероприятия плана	Исполнитель	Источники финансирования	Срок исполнения	Финансовые затраты на реализацию (тыс. рублей)			Ожидаемые результаты
					всего	в том числе по годам		
						2019	2020	
<b>1. Совершенствование правовой базы и организационно-методического обеспечения профилактики терроризма</b>								
1.1.	Подготовка распоряжения администрации Ханты-Мансийского района (далее – район) об организации дежурства и обеспечении комплексной безопасности в период проведения мероприятий, посвященных государственным праздникам Российской Федерации	МКУ Ханты-Мансийского района «Управление гражданской защиты»	средства, предусмотренные на финансирование основной деятельности исполнителя	по мере необходимости	-	-	-	совершенствование нормативной правовой базы автономного округа, регулирующей вопросы профилактики терроризма

1.2.	Корректировка плана действий органов местного самоуправления Ханты-Мансийского района при установлении уровней террористической опасности на территории (отдельных участках территории, объектах) Ханты-Мансийского района	аппарат АТК города Ханты-Мансийского района; Оперативная группа города Ханты-Мансийска и Ханты-Мансийского района	средства, предусмотренные на финансирование основной деятельности исполнителя	до 25 декабря 2019 года; до 25 декабря 2020 года (по результатам проведения антитеррористических учений (тренировок) или получения дополнительных указаний)	-	-	-	совершенствование нормативной правовой базы автономного округа, регулирующей вопросы профилактики терроризма
1.3.	Разработка комплексного плана мероприятий по информационному противодействию терроризму в Ханты-Мансийском районе и реализации плана противодействия идеологии терроризма в Российской Федерации на 2019 – 2020 годы	отдел по организации профилактики правонарушений администрации района	средства, предусмотренные на финансирование основной деятельности исполнителя	февраль 2019 года	-	-	-	совершенствование нормативной правовой базы автономного округа, регулирующей вопросы профилактики терроризма
1.4.	Обобщение материалов и доклад в АТК ХМАО – Югры об исполнении мероприятий по информационно-пропагандистскому сопровождению антитеррористической деятельности на территории Ханты-Мансийского района	отдел по организации профилактики правонарушений администрации района	средства, предусмотренные на финансирование основной деятельности исполнителя	июнь, декабрь 2019 – 2020 годов	-	-	-	организационно-методическое обеспечение профилактики терроризма
1.5.	Обобщение материалов и доклад в Аппарат АТК ХМАО – Югры о деятельности АТК Ханты-Мансийского района по итогам отчетного года	отдел по организации профилактики правонарушений администрации района	средства, предусмотренные на финансирование основной деятельности исполнителя	июнь, октябрь 2019 – 2020 годов	-	-	-	организационно-методическое обеспечение профилактики терроризма
1.6.	Обобщение материалов и доклад в Аппарат АТК ХМАО – Югры о реализации Плана комплексных мероприятий по профилактике терроризма и реализации на территории Ханты-Мансийского автономного округа – Югры Концепции противодействия терроризму в Российской Федерации на 2018 – 2020 годы, утвержденного распоряжением Губернатора ХМАО – Югры от 29.05.2014 № 297-рг	отдел по организации профилактики правонарушений администрации района	средства, предусмотренные на финансирование основной деятельности исполнителя	июнь, октябрь 2019 – 2020 годов	-	-	-	организационно-методическое обеспечение профилактики терроризма
Итого по разделу			всего	2019 – 2020 годы	-	-	-	-
2. Проведение заседаний коллегиальных совещательных органов по профилактике терроризма								
2.1.	Подготовка и проведение заседаний АТК Ханты-Мансийского района, в том числе совместных с Оперативной группой города Ханты-Мансийска и Ханты-Мансийского района	аппарат АТК Ханты-Мансийского района	средства, предусмотренные на финансирование основной деятельности исполнителя	ежеквартально 2019 – 2020 годы	-	-	-	организация взаимодействия с территориальными органами федеральных органов исполнительной власти и Оперативной группой города Ханты-Мансийска и Ханты-Мансийского района, предприятиями, учреждениями, организациями и общественными объединениями при проведении единой государственной политики в сфере противодействия терроризму, а также при принятии согласованных мер реагирования на кризисные ситуации
2.2.	Организация работы постоянно действующих рабочих групп АТК Ханты-Мансийского района	руководители постоянно действующих рабочих групп АТК Ханты-Мансийского района	средства, предусмотренные на финансирование основной деятельности исполнителя	ежеквартально 2019 – 2020 годы	-	-	-	организация взаимодействия с территориальными органами федеральных органов исполнительной власти и Оперативной группой города Ханты-Мансийска и Ханты-Мансийского района, предприятиями, учреждениями, организациями и общественными объединениями при проведении единой государственной политики в сфере противодействия терроризму, а также при принятии согласованных мер реагирования на кризисные ситуации
Итого по разделу			всего	2019 – 2020 годы	-	-	-	-
3. Повышение уровня профессиональной подготовки должностных лиц и подготовка граждан при угрозе совершения (совершении) террористического акта и ликвидации его последствий								
3.1.	Организация и проведение курсов повышения квалификации для сотрудников органов местного самоуправления, занимающихся вопросами антитеррористической безопасности на территории Ханты-Мансийского района	отдел кадровой работы и муниципальной службы администрации района; администрации сельских поселений	средства, предусмотренные на финансирование основной деятельности исполнителя	2019 – 2020 годы	-	-	-	повышение уровня профессиональной подготовки должностных лиц
3.2.	Участие в ежегодном организационно-методическом семинаре с работниками аппаратов Антитеррористических комиссий муниципальных образований ХМАО – Югры по вопросам профилактики терроризма	аппарат АТК Ханты-Мансийского района	средства, предусмотренные на финансирование основной деятельности исполнителя	2019 – 2020 годы	-	-	-	повышение уровня профессиональной подготовки должностных лиц
3.3.	Проведение тренировочных занятий по эвакуации учащихся, воспитанников и работников общеобразовательных организаций, объектов культуры и спорта в случае возникновения чрезвычайной ситуации	комитет по образованию администрации района; МКУ Ханты-Мансийского района «Комитет по культуре, спорту и социальной политике»; администрации сельских поселений	средства, предусмотренные на финансирование основной деятельности исполнителя	2019 – 2020 годы	-	-	-	минимизация последствий террористических актов, снижение количества пострадавших
3.4.	Проведение учений и тренировок по отработке действий при угрозе и совершении террористических актов	Оперативная группа города Ханты-Мансийска и Ханты-Мансийского района; МОМВД России «Ханты-Мансийский»; МКУ Ханты-Мансийского района «Управление гражданской защиты»; аппарат АТК Ханты-Мансийского района	средства, предусмотренные на финансирование основной деятельности исполнителя	2019 – 2020 годы (в соответствии с планом работы Оперативной группы города Ханты-Мансийска и Ханты-Мансийского района)	-	-	-	повышение готовности органов управления и личного состава группировки сил и средств к проведению КТО на объектах различных категорий
Итого по разделу			всего	2019 – 2020 годы	-	-	-	-
4. Организация мероприятий по повышению эффективности работы органов местного самоуправления Ханты-Мансийского района по профилактике терроризма								
4.1.	Корректировка списка объектов, входящих в Реестр объектов возможных террористических посягательств, расположенных на территории Ханты-Мансийского автономного округа – Югры	аппарат АТК Ханты-Мансийского района; руководители постоянно действующих рабочих групп АТК Ханты-Мансийского района; пользователи (собственники) объектов	средства, предусмотренные на финансирование основной деятельности исполнителя	до 1 апреля 2019 года; до 1 апреля 2020 года	-	-	-	достоверность и своевременная актуализация данных об объектах, включенных в Реестр
4.2.	Корректировка Перечня мест массового пребывания людей, расположенных в пределах территории Ханты-Мансийского района	аппарат АТК Ханты-Мансийского района; руководители постоянно действующих рабочих групп АТК Ханты-Мансийского района; пользователи (собственники) объектов	средства, предусмотренные на финансирование основной деятельности исполнителя	до 1 апреля 2019 года; до 1 апреля 2020 года	-	-	-	достоверность и своевременная актуализация данных об объектах, включенных в Перечень
4.3.	Актуализация паспортов безопасности действующих объектов в порядке, предусмотренном для их составления	органы администрации района, в ведомстве которых находятся объекты; администрации сельских поселений; пользователи (собственники) объектов	средства, предусмотренные на финансирование основной деятельности исполнителя	до 31 декабря 2019 года; до 31 декабря 2020 года (при необходимости, в определенных нормативными правовыми актами случаях)	-	-	-	достоверность и своевременная актуализация данных об объектах, внесенных в Паспорта
4.4.	Реализация мероприятий по антитеррористической защищенности объектов (территорий), возможных террористических посягательств, мест массового пребывания людей, расположенных на территории Ханты-Мансийского района, в соответствии с дифференцированными требованиями к антитеррористической защищенности, установленными Правительством Российской Федерации	органы администрации района, в ведомстве которых находятся объекты; администрации сельских поселений; пользователи (собственники) объектов, мест, территорий	средства, предусмотренные на финансирование основной деятельности исполнителя	до 31 декабря 2019 года; до 31 декабря 2020 года	-	-	-	обеспечение антитеррористической защищенности объектов (территорий) возможных террористических посягательств, мест массового пребывания людей

4.5.	Проведение мониторинга в образовательных организациях по определению степени распространения идей и настроений террористического характера, подготовка соответствующих рекомендаций по совершенствованию учебно-воспитательного процесса	комитет по образованию администрации района	средства, предусмотренные на финансирование основной деятельности исполнителя	до 31 декабря 2019 года; до 31 декабря 2020 года	-	-	-	предотвращение преступлений террористического характера с участием молодежи
4.6.	Осуществление мониторинга печатных и электронных средств массовой информации на предмет выявления публикаций, направленных на пропаганду терроризма, и представление результатов мониторинга в уполномоченные органы, ведомства для исключения случаев тиражирования и распространения данных публикаций	аппарат АТК Ханты-Мансийского района	средства, предусмотренные на финансирование основной деятельности исполнителя	до 31 декабря 2019 года; до 31 декабря 2020 года	-	-	-	исключение пропаганды терроризма
4.7.	Осуществление мониторинга официального сайта администрации района на предмет выявления публикаций, направленных на пропаганду терроризма	управление по информационным технологиям администрации района	средства, предусмотренные на финансирование основной деятельности исполнителя	до 31 декабря 2019 года; до 31 декабря 2020 года	-	-	-	исключение пропаганды терроризма
Итого по разделу				всего	2019 – 2020 годы	-	-	-
5. Обеспечение антитеррористической безопасности потенциально опасных, критически важных объектов, объектов жизнеобеспечения и мест массового пребывания людей, расположенных на территории Ханты-Мансийского района								
5.1.	Проведение комплексных обследований состояния инженерно-технической укреплённости и антитеррористической защищённости объектов, расположенных на территории Ханты-Мансийского района, включённых в Реестр объектов возможных террористических посягательств, расположенных на территории Ханты-Мансийского автономного округа – Югры, в том числе объектов, включённых в список мест массового пребывания людей, расположенных на территории Ханты-Мансийского района	межведомственная комиссия по обследованию мест массового пребывания людей, расположенных на территории Ханты-Мансийского района; постоянно действующие рабочие группы АТК Ханты-Мансийского района	средства, предусмотренные на финансирование основной деятельности исполнителя	до 31 декабря 2019 года; до 31 декабря 2020 года в соответствии с планом контрольных мероприятий	-	-	-	оценка фактического состояния инженерно-технической укреплённости и антитеррористической защищённости объектов различных категорий, выявление нарушений установленных требований
5.2.	Проведение комплексных обследований использования и соблюдения правил содержания чердачных и подвальных помещений, расположенных в жилищном фонде многоквартирных домов в автономном округе, в том числе состояния антитеррористической защищённости указанных помещений	МО МВД России Ханты-Мансийский (по согласованию); департамент строительства, архитектуры и ЖКХ администрации района; администрации сельских поселений	средства, предусмотренные на финансирование основной деятельности исполнителя	до 31 декабря 2019 года; до 31 декабря 2020 года в соответствии с планами контрольных мероприятий	-	-	-	повышение качества предупредительно-профилактических мер, направленных на обеспечение безопасности граждан
5.3.	Проведение мониторинга текущего состояния инженерно-технической укреплённости и антитеррористической защищённости объектов (территорий): образования, здравоохранения, спорта, культуры, кинематографии и образования в сфере культуры, социального обслуживания, гостиничной сферы, торговых объектов и иных мест массового пребывания граждан, находящихся на территории Ханты-Мансийского района, на соответствие требованиям федерального законодательства	комитет по образованию администрации района; комитет экономической политики администрации района; МКУ Ханты-Мансийского района «Комитет по культуре, спорту и социальной политике»; БУ ХМАО – Югры «Ханты-Мансийская районная больница»; администрации сельских поселений; пользователи (собственники) объектов, мест, территорий	средства, предусмотренные на финансирование основной деятельности исполнителя	до 31 мая и до 30 ноября 2019 года; до 31 мая и до 30 ноября 2020 года	-	-	-	своевременное выявление факторов, оказывающих негативное влияние на состояние антитеррористической защищённости объектов
5.4.	Проведение мониторинга текущего состояния инженерно-технической укреплённости и антитеррористической защищённости объектов жилищно-коммунального комплекса, водоснабжения и водоотведения, находящихся на территории Ханты-Мансийского района, на соответствие требованиям федерального законодательства	департамент строительства, архитектуры и ЖКХ администрации района; администрации сельских поселений; пользователи (собственники) объектов	средства, предусмотренные на финансирование основной деятельности исполнителя	до 31 мая и до 30 ноября 2019 года; до 31 мая и до 30 ноября 2020 года	-	-	-	своевременное выявление факторов, оказывающих негативное влияние на состояние антитеррористической защищённости объектов
5.5.	Проведение мониторинга текущего состояния инженерно-технической укреплённости и антитеррористической защищённости объектов топливно-энергетического комплекса, находящихся на территории Ханты-Мансийского района, на соответствие требованиям федерального законодательства	департамент строительства, архитектуры и ЖКХ администрации района; пользователи (собственники) объектов	средства, предусмотренные на финансирование основной деятельности исполнителя	до 31 мая и до 30 ноября 2019 года; до 31 мая и до 30 ноября 2020 года	-	-	-	своевременное выявление факторов, оказывающих негативное влияние на состояние антитеррористической защищённости объектов
5.6.	Оснащение (дооснащение) объектов культуры средствами инженерной защиты, инженерно-техническими средствами охраны	МКУ Ханты-Мансийского района «Комитет по культуре, спорту и социальной политике»; администрации сельских поселений	средства, предусмотренные на финансирование основной деятельности исполнителя	2019 – 2020 годы	9576,7	4049,7	5527,0	снижение факторов риска совершения террористических актов на объектах культуры
5.7.	Укрепление материально-технической базы учреждений спорта, обеспечение комплексной безопасности в учреждениях спорта	МКУ Ханты-Мансийского района «Комитет по культуре, спорту и социальной политике»	средства, предусмотренные на финансирование основной деятельности исполнителя	2019 – 2020 годы	5056,1	-	5056,1	снижение факторов риска совершения террористических актов на объектах спорта
5.8.	Обеспечение комплексной безопасности образовательных организаций	комитет по образованию администрации района	муниципальная программа «Развитие образования в Ханты-Мансийском районе на 2019 – 2022 годы»	2019 – 2020 годы	20798,9	13861,7	6937,2	снижение факторов риска совершения террористических актов на объектах образовательных организаций
5.9.	Приобретение технических средств и оборудования для обеспечения антитеррористической защищённости населения	департамент имущественных и земельных отношений	муниципальная программа «Профилактика правонарушений в сфере обеспечения общественной безопасности в Ханты-Мансийском районе на 2019 – 2022 годы»	2019 – 2020 годы	650,4	650,4	0	снижение факторов риска совершения террористических актов в местах массового пребывания людей
Итого по разделу				всего	2019 – 2020 годы	36082,1	18561,8	17520,3
6. Укрепление оснащённости подразделений, привлекаемых для минимизации и ликвидации последствий террористических актов								
6.1.	Создание и поддержание в постоянной готовности материальных ресурсов (запасов) резерва для ликвидации чрезвычайных ситуаций	МКУ Ханты-Мансийского района «Управление гражданской защиты»	муниципальная программа «Безопасность жизнедеятельности в Ханты-Мансийском районе на 2019 – 2022 годы»	2019 – 2020 годы	875,1	100	775,1	обеспечение мероприятий в сфере защиты от чрезвычайных ситуаций, в том числе минимизации и ликвидации последствий террористических актов
6.2.	Создание аппаратно-программного комплекса «Безопасный город»	МКУ Ханты-Мансийского района «Управление гражданской защиты»	муниципальная программа «Безопасность жизнедеятельности в Ханты-Мансийском районе на 2019 – 2022 годы»	2019 – 2020 годы	20323,4	13695,9	6627,5	повышение качества предупредительно-профилактических мер, направленных на обеспечение безопасности граждан
Итого по разделу				всего	2019 – 2020 годы	21198,5	13795,9	7402,6
Итого по плану				всего	2019 – 2020 годы	57280,6	32357,7	24922,9

2. Опубликовать настоящее распоряжение в газете «Наш район» и разместить на официальном сайте администрации Ханты-Мансийского района.

3. Контроль за выполнением распоряжения оставляю за собой.

Глава Ханты-Мансийского района

К.Р.Минулин



**МУНИЦИПАЛЬНОЕ ОБРАЗОВАНИЕ  
ХАНТЫ-МАНСЙСКИЙ РАЙОН**  
Ханты-Мансийский автономный округ – Югра

**АДМИНИСТРАЦИЯ ХАНТЫ-МАНСЙСКОГО РАЙОНА**

**ПОСТАНОВЛЕНИЕ**

от 27.04.2020 № 106  
*г. Ханты-Мансийск*

О внесении изменений в постановление администрации Ханты-Мансийского района от 12.11.2018 № 321 «О муниципальной программе Ханты-Мансийского района «Развитие агропромышленного комплекса и традиционной хозяйственной деятельности коренных малочисленных народов Севера Ханты-Мансийского района на 2019 – 2022 годы»

Руководствуясь Бюджетным кодексом Российской Федерации, постановлением администрации Ханты-Мансийского района от 07.09.2018 № 246 «О модельной муниципальной программе Ханты-Мансийского района, порядке принятия решения о разработке муниципальных программ Ханты-Мансийского района, их формирования, утверждения и реализации», в целях создания благоприятных условий для развития агропромышленного комплекса и традиционной хозяйственной деятельности коренных малочисленных народов Севера Ханты-Мансийского района:

1. Внести в постановление администрации Ханты-Мансийского района от 12.11.2018 № 321 «О муниципальной программе Ханты-Мансийского района «Развитие агропромышленного комплекса и традиционной хозяйственной деятельности коренных малочисленных народов Севера Ханты-Мансийского района на 2019 – 2022 годы» изменения, изложив приложение к постановлению в новой редакции:

«Приложение  
к постановлению администрации  
Ханты-Мансийского района  
от 12.11.2018 № 321

2

Паспорт муниципальной программы  
Ханты-Мансийского района  
(далее – муниципальная программа)

Наименование муниципальной программы	«Развитие агропромышленного комплекса и традиционной хозяйственной деятельности коренных малочисленных народов Севера Ханты-Мансийского района на 2019 – 2022 годы»
Дата утверждения муниципальной программы	постановление администрации Ханты-Мансийского района от 12.11.2018 № 321 «О муниципальной программе Ханты-Мансийского района «Развитие агропромышленного комплекса и традиционной хозяйственной деятельности коренных малочисленных народов Севера Ханты-Мансийского района на 2019 – 2022 годы»
Ответственный исполнитель муниципальной программы	администрация Ханты-Мансийского района (комитет экономической политики администрации Ханты-Мансийского района)
Соисполнители муниципальной программы	департамент строительства, архитектуры и ЖКХ администрации Ханты-Мансийского района (далее – департамент строительства, архитектуры и ЖКХ)
Цель муниципальной программы	устойчивое развитие агропромышленного комплекса и сельских территорий, традиционной хозяйственной деятельности коренных малочисленных народов Севера на территории Ханты-Мансийского района
Задачи муниципальной программы	1. Поддержка сельскохозяйственного производства и традиционных видов хозяйственной деятельности 2. Обеспечение стабильной благополучной эпизоотической обстановки, включая защиту населения от болезней, общих для человека и животных 3. Содействие развитию экономики традиционных форм хозяйствования коренных малочисленных народов
Подпрограммы	подпрограмма 1 «Развитие отрасли растениеводства»; подпрограмма 2 «Развитие отрасли животноводства»; подпрограмма 3 «Поддержка рыбохозяйственного комплекса»; подпрограмма 4 «Поддержка системы заготовки и переработки дикоросов»; подпрограмма 5 «Обеспечение стабильной благополучной эпизоотической обстановки в Ханты-

3

Мансийском районе и защита населения от болезней, общих для человека и животных»; подпрограмма 6 «Развитие традиционной хозяйственной деятельности коренных малочисленных народов Севера»	
Портфели проектов, просекты, входящие в состав муниципальной программы, в том числе направленные на реализацию в Ханты-Мансийском районе национальных проектов (программ) Российской Федерации, параметры их финансового обеспечения	
Целевые показатели муниципальной программы	1. Увеличение производства скота и птицы на убой в хозяйствах всех категорий (в живом весе) с 1000 до 1150 тонн 2. Увеличение производства молока в хозяйствах всех категорий с 6130 до 6250 тонн 3. Увеличение производства картофеля в хозяйствах всех категорий с 6150 до 6210 тонн 4. Увеличение производства овощей в хозяйствах всех категорий с 3000 до 3950 тонн 5. Увеличение добычи (вылова) рыбы с 3000 до 3400 тонн 6. Увеличение объемов заготовки дикоросов с 120 до 155 тонн 7. Увеличение объема валовой продукции сельского хозяйства на 10 тыс. человек – с 880 до 960 млн. рублей 8. Увеличение количества работающих в отрасли сельского хозяйства – с 380 до 430 человек 9. Увеличение количества построенных (реконструированных) сельскохозяйственных объектов до 3 единиц 10. Увеличение количества национальных общин и организаций с 40 до 46 единиц

4

Сроки реализации муниципальной программы	2019 – 2022 годы
Параметры финансового обеспечения муниципальной программы	общий объем финансирования муниципальной программы составляет 545 761,6 тыс. руб., в том числе по годам: 2019 год – 184 962,1 тыс. руб.; 2020 год – 143 857,9 тыс. руб.; 2021 год – 113 128,3 тыс. руб.; 2022 год – 103 813,3 тыс. руб.

Раздел 1. О стимулировании инвестиционной и инновационной деятельности, развитие конкуренции и негосударственного сектора экономики

1.1. Формирование благоприятной деловой среды.  
Формирование благоприятной деловой среды – мера, связанная с созданием благоприятных условий для быстрого становления малых форм хозяйствования, осуществляющих деятельность в сфере сельскохозяйственного производства.  
Основой развития агропромышленного комплекса Ханты-Мансийского района на долгосрочную перспективу будет развитие малых форм хозяйствования – крестьянских (фермерских) хозяйств, как наиболее динамично развивающейся категории хозяйствующих субъектов.  
В рамках формирования благоприятной деловой среды для развития малых форм хозяйствования, стимулирования к созданию и применению инновационных технологий, привлечения негосударственных организаций к осуществлению предпринимательской деятельности в сфере сельскохозяйственного производства Ханты-Мансийского района муниципальной программой за счет средств бюджета автономного округа предусмотрена поддержка на совершенствование материально-технической базы, в том числе:  
предоставление субсидий на возмещение части затрат за приобретение сельскохозяйственной техники, строительство (модернизацию) сельскохозяйственных объектов, внедрение ресурсосберегающих и инновационных технологий;  
строительство высокотехнологичных сельскохозяйственных объектов.

5

В целях формирования положительных тенденций развития сельского хозяйства в Ханты-Мансийском районе следует развивать кадровый потенциал и социальную инфраструктуру, для чего необходимо максимально использовать эффективные направления государственной поддержки, в том числе гранты начинающим предпринимателям и предоставление субсидий на развитие материально-технической базы.

1.2. Инвестиционные проекты.  
В сфере растениеводства защищенного грунта планируется осуществить строительство Тепличного комплекса второй очереди площадью 5,35 га в д. Ярки. Введение в эксплуатацию запланировано до 31.12.2020, что позволит создать до 100 дополнительных рабочих мест. Производительность составит до 4000 тонн овощей защищенного грунта в год.

1.3. Развитие конкуренции.  
Основными мерами по сохранению и развитию конкурентной способности сельскохозяйственной продукции являются:  
модернизация основных фондов;  
внедрение передовых технологий, развитие племенного животноводства;  
повышение занятости населения и улучшение кадрового обеспечения;  
взаимодействие сельхозтоваропроизводителей и предприятий розничной торговли.  
В целях развития конкуренции и содействия импортозамещению в рамках мероприятий муниципальной программы за счет средств бюджета автономного округа предоставляется государственная поддержка на: производство и реализацию сельскохозяйственной продукции; развитие системы заготовки и переработки дикоросов; на поддержку рыбодобычи и рыбопереработки.  
Механизм реализации мероприятий муниципальной программы направлен на развитие конкуренции и содействие импортозамещению в сфере сельскохозяйственного производства района, в том числе на создание современных комплексов по производству сельскохозяйственной продукции, внедрению ресурсосберегающих технологий бережливого производства, что способствует повышению производительности труда и улучшению и увеличению производства сельскохозяйственной продукции. Обозначенные меры способствуют снижению себестоимости продукции, произведенной на территории района, повышению ее качества, что позволяет ей конкурировать с аналогичной продукцией из соседних регионов, а также реализации за пределами автономного округа.

Раздел 2. Механизм реализации муниципальной программы  
Комплексное управление муниципальной программой и распоряжение средствами местного бюджета и бюджета автономного

6

округа в объеме бюджетных ассигнований, утвержденных в бюджете района на реализацию муниципальной программы на очередной финансовый год, осуществляет администрация Ханты-Мансийского района (комитет экономической политики).

Соисполнителем муниципальной программы является департамент строительства, архитектуры и ЖКХ.  
Ответственный исполнитель и соисполнитель муниципальной программы несут ответственность за ее реализацию и конечные результаты, целевое и эффективное использование выделяемых на ее выполнение средств, уточняют сроки реализации мероприятий муниципальной программы и объемы их финансирования.  
Ответственный исполнитель муниципальной программы выполняет свои функции во взаимодействии с заинтересованными исполнительными органами государственной власти автономного округа, органами местного самоуправления сельских поселений, субъектами, занятыми в сфере сельского хозяйства.  
При текущем управлении реализацией муниципальной программы ответственный исполнитель выполняет следующие основные задачи:  
разработку и принятие нормативных правовых актов, необходимых для выполнения муниципальной программы;  
анализ эффективности выполнения программных мероприятий; корректировку мероприятий муниципальной программы по источникам и объемам финансирования, по перечню предлагаемых к реализации задач при принятии бюджета района и уточнение возможных объемов финансирования из других источников;  
ежегодный мониторинг выполнения показателей муниципальной программы, сбор оперативной отчетной информации, подготовку и представление в установленном порядке отчетов о ходе реализации муниципальной программы;  
информирование общественности о ходе и результатах реализации муниципальной программы, финансировании программных мероприятий, в том числе путем размещения информации на едином официальном сайте администрации района.  
Соисполнитель муниципальной программы в пределах своей компетенции:  
участвует в разработке предложений по внесению изменений в муниципальную программу;  
обеспечивает качественное и своевременное исполнение мероприятий муниципальной программы, за реализацию которых он отвечает;  
предоставляет ответственному исполнителю отчетность о ходе реализации мероприятий муниципальной программы.  
Мероприятия, предусмотренные пунктами 1.1, 2.1, 2.2, 2.3, 3.1, 4.1 основных программных мероприятий, реализуются в соответствии с

7

установленными пунктами 17 – 20, установленных постановлением Правительства Ханты-Мансийского автономного округа – Югры от 05.10.2018 № 344-п «О государственной программе Ханты-Мансийского автономного округа – Югры «Развитие агропромышленного комплекса».

Мероприятие, предусмотренное пунктом 5.1. основных программных мероприятий, реализуется в соответствии с Порядком, установленным постановлением администрации Ханты-Мансийского района от 13.09.2017 № 236 «Об утверждении Порядка предоставления субсидий на возмещение затрат по осуществлению отлова, транспортировки, учета, содержания, умерщвления, утилизации безнадзорных и брошенных животных на территории Ханты-Мансийского района».

Мероприятие, предусмотренное пунктом 6.1. основных программных мероприятий, реализуется в соответствии с условиями пунктов 4 – 7, 10, установленных постановлением Правительства Ханты-Мансийского автономного округа – Югры от 05.10.2018 № 350-п «О государственной программе Ханты-Мансийского автономного округа – Югры «Устойчивое развитие коренных малочисленных народов Севера»; в соответствии с постановлением Правительства Ханты-Мансийского автономного округа – Югры от 13.04.2013 № 119-п «О конкурсе профессионального мастерства среди оленеводов Ханты-Мансийского автономного округа – Югры на кубок Губернатора Ханты-Мансийского автономного округа – Югры».

В целях исполнения плана мероприятий («дорожной карты») по реализации Концепции «Бережливый регион» в Ханты-Мансийском районе, утвержденного распоряжением администрации Ханты-Мансийского района от 04.05.2018 № 424-р, внедрение технологий бережливого производства планируется осуществлять путем стандартизации работы при исполнении государственных полномочий по предоставлению субсидий получателям государственной поддержки.

8

Таблица 1  
Целевые показатели муниципальной программы

№ индикатора	Наименование целевых показателей	Единица измерения	Значение показателя по годам					Целевое значение на момент окончания муниципальной программы	Ресурс показателей
			2019 год	2020 год	2021 год	2022 год	итого		
1	Производство скота и птицы на убой в хозяйствах всех категорий, тонн	тонн	1010	1020	1100	1150	1150	производство скота и птицы в хозяйствах всех категорий, тонна	
2	Производство молока в хозяйствах всех категорий, тонн	тонн	6140	6150	6200	6250	6250	расчетная отбивка от общего значения по разделу «Производство скота и птицы на убой в хозяйствах всех категорий»	

9

№ индикатора	Наименование целевых показателей	Единица измерения	Значение показателя по годам					Целевое значение на момент окончания муниципальной программы	Ресурс показателей
			2019 год	2020 год	2021 год	2022 год	итого		
3	Производство картофеля в хозяйствах всех категорий, тонн	тонн	6170	6180	6200	6210	6210	производство картофеля в хозяйствах всех категорий, тонна	
4	Производство овощей в хозяйствах всех категорий, тонн	тонн	3500	3600	3900	3950	3950	расчетная отбивка от общего значения по разделу «Производство овощей в хозяйствах всех категорий»	
5	Добыча (вылов) рыбы в хозяйствах всех категорий, тонн	тонн	3100	3200	3300	3400	3400	расчетная отбивка от общего значения по разделу «Добыча (вылов) рыбы в хозяйствах всех категорий»	
6	Объем валовой продукции сельского хозяйства, млн. руб.	млн. руб.	130	140	150	155	155	объем валовой продукции сельского хозяйства, млн. руб.	

Таблица 4  
Сводные показатели муниципальных заданий\*

№ п/п	Наименование муниципальных услуг (работ)	Наименование показателей объема (единицы измерения)	Значения показателей за год								
			2019 год	2020 год	2021 год	2022 год	2023 год	2024 год	2025 год	2026 год	
1.	2	3	4	5	6	7	8	9	10	11	12

Таблица 5

Перечень возможных рисков при реализации муниципальной программы и мер по их преодолению

№	Описание риска	Меры по преодолению риска
1.	Сокращение бюджетного финансирования на выполнение бюджетных обязательств, перенос сроков государственной программы с точки зрения их сокращения или снижения ожидаемых результатов от их решения	параллельно омиаемых результатов путем их сокращения или снижения
2.	Уменьшение числа получателей субсидий	формирование конкурентной среды в сфере сельского хозяйства района

Таблица 6

Перечень объектов капитального строительства\*

№ п/п	Наименование объекта	Мощность	Срок строительства, проектирования	Источник финансирования
1.	Объект строительства	3	3	5

Таблица 7

Перечень объектов социально-культурного и коммузально-бытового назначения, масштабные инвестиционные проекты (далее – инвестиционные проекты)

№	Наименование инвестиционного проекта	Объем финансирования инвестиционного проекта	Эффект от реализации инвестиционного проекта (показатели)
1.	Строительство второй очереди тепличного комплекса площадью 5,3 га д. Ярыг Хагты-Манайского района	1 317,5 млн. рублей	создание 100 рабочих мест

Таблица 8

Предложения граждан по реализации национальных проектов Российской Федерации в Хагты-Манайском районе, учтенные в муниципальной программе\*

№ п/п	Предложение	Номер, наименование проекта или мероприятия (таблица 2)	Наименование целевого мероприятия (таблица 1)	Описание механизма реализации (таблица 1)	Отчетственный исполнитель
-------	-------------	---	---	---	---------------------------

Таблица 9  
План мероприятий, направленных на достижение значений (уровней) показателей оценки эффективности деятельности исполнительных органов государственной власти Хагты-Манайского автономного округа – Югры, на 2019 – 2024 годы\*

№ п/п	Наименование мероприятия (таблица 2)	Меры, направленные на достижение значений (уровней) показателей	Наименование поручения, проекта, мероприятия на национальных и федеральных проектах Российской Федерации	Ответственный исполнитель/соисполнитель (промежуточный результат)	Контрольное событие (промежуточный результат)
1	2	3	4	5	6

Муниципальной программой не предусмотрены мероприятия, направленные на достижение значений (уровней) показателей оценки эффективности деятельности исполнительных органов государственной власти Хагты-Манайского автономного округа – Югры. Администрация Хагты-Манайского района. 3. Контроль за исполнением постановления возложить на заместителя главы Хагты-Манайского района, курирующего деятельность комитета экономической политики.

Глава Хагты-Манайского района

К.Р. Минуллин

3.1.	Основное мероприятие «Развитие рыбохозяйственного комплекса» (показатель 5)	Администрация Хагты-Манайского района (КСИ)	24	13 372,20	4 221,00	3 569,00	3 221,00	3 221,00
4.1. <td>Основное мероприятие «Развитие системы аквакультуры и переработки продукции животного происхождения» (показатель 6)</td> <td>Администрация Хагты-Манайского района (КСИ)</td> <td>10 <td>3 000,00</td> <td>2 559,00</td> <td>2 281,60</td> <td>2 161,00</td> <td>2 161,00</td> </td>	Основное мероприятие «Развитие системы аквакультуры и переработки продукции животного происхождения» (показатель 6)	Администрация Хагты-Манайского района (КСИ)	10 <td>3 000,00</td> <td>2 559,00</td> <td>2 281,60</td> <td>2 161,00</td> <td>2 161,00</td>	3 000,00	2 559,00	2 281,60	2 161,00	2 161,00
6.1. <td>Основное мероприятие «Развитие системы аквакультуры и переработки продукции животного происхождения» (показатель 12)</td> <td>Администрация Хагты-Манайского района (КСИ)</td> <td>10 <td>3 000,00</td> <td>2 559,00</td> <td>2 281,60</td> <td>2 161,00</td> <td>2 161,00</td> </td>	Основное мероприятие «Развитие системы аквакультуры и переработки продукции животного происхождения» (показатель 12)	Администрация Хагты-Манайского района (КСИ)	10 <td>3 000,00</td> <td>2 559,00</td> <td>2 281,60</td> <td>2 161,00</td> <td>2 161,00</td>	3 000,00	2 559,00	2 281,60	2 161,00	2 161,00

6.1.1.	Поддержка и развитие аквакультуры	Администрация Хагты-Манайского района (КСИ)	18	5 878,00	4 313,50	4 313,50	4 313,50
6.1.2. <td>Поддержка и развитие переработки продукции аквакультуры</td> <td>Администрация Хагты-Манайского района (КСИ)</td> <td>18 <td>5 878,00</td> <td>4 313,50</td> <td>4 313,50</td> <td>4 313,50</td> </td>	Поддержка и развитие переработки продукции аквакультуры	Администрация Хагты-Манайского района (КСИ)	18 <td>5 878,00</td> <td>4 313,50</td> <td>4 313,50</td> <td>4 313,50</td>	5 878,00	4 313,50	4 313,50	4 313,50
6.1.3. <td>Поддержка и развитие системы аквакультуры и переработки продукции животного происхождения</td> <td>Администрация Хагты-Манайского района (КСИ)</td> <td>18 <td>5 878,00</td> <td>4 313,50</td> <td>4 313,50</td> <td>4 313,50</td> </td>	Поддержка и развитие системы аквакультуры и переработки продукции животного происхождения	Администрация Хагты-Манайского района (КСИ)	18 <td>5 878,00</td> <td>4 313,50</td> <td>4 313,50</td> <td>4 313,50</td>	5 878,00	4 313,50	4 313,50	4 313,50
6.1.4. <td>Организация и проведение мероприятий по развитию на территории района аквакультуры и переработки продукции животного происхождения</td> <td>Администрация Хагты-Манайского района (КСИ)</td> <td>18 <td>5 878,00</td> <td>4 313,50</td> <td>4 313,50</td> <td>4 313,50</td> </td>	Организация и проведение мероприятий по развитию на территории района аквакультуры и переработки продукции животного происхождения	Администрация Хагты-Манайского района (КСИ)	18 <td>5 878,00</td> <td>4 313,50</td> <td>4 313,50</td> <td>4 313,50</td>	5 878,00	4 313,50	4 313,50	4 313,50

В том числе:	Бюджет автономного округа	10	2 132,50	2 935,00	2 935,00	2 935,00
Прочие расходы	Бюджет автономного округа	8	184 962,10	143 857,90	113	100
Итого по подпрограмме 6	Бюджет автономного округа	18	186 994,60	145 991,40	113	100

Таблица 3

Мероприятия, реализуемые на принципах проектного управления, направленные в том числе на исполнение национальных и федеральных проектов (программ) Российской Федерации

№ п/п	Наименование проекта или мероприятия	Номер мероприятия	Цель	Срок реализации	Источники финансирования	Параметры финансового обеспечения, тыс. рублей
1	2	3	4	5	6	7

7.	Объем валовой продукции сельского хозяйства (в сопоставимых ценах 10 тыс. человек, чел. в год)	880,0	900,0	950,0	960
8.	Количество работников в сфере сельского хозяйства, человек	380	390	400	430
9.	Количество построенных сельхозагостиниц, единиц	0	1	1	3
10.	Количество национальных общин и организаций	40	42	43	46

11.	Количество пользователей территории традиционного природопользования, человек	306	310	313	320	322
12. <td>Количество специализированных и франчайзинговых компаний</td> <td>190</td> <td>127</td> <td>133</td> <td>167</td> <td>167</td>	Количество специализированных и франчайзинговых компаний	190	127	133	167	167

Таблица 2

Распределение финансовых ресурсов муниципальной программы

№	Основное мероприятие	Объем финансирования (исключительно)	Источники финансирования	Финансирование в 2019 году	2020 год	2021 год	2022 год
---	----------------------	--------------------------------------	--------------------------	----------------------------	----------	----------	----------

1.1.	Основное мероприятие «Развитие рыбохозяйственного комплекса» (показатель 5, 7)	Администрация Хагты-Манайского района (КСИ)	124	40 646,00	37 185,00	24	21
2.	Основное мероприятие «Развитие системы аквакультуры и переработки продукции животного происхождения» (показатель 6, 9)	Администрация Хагты-Манайского района (КСИ)	356	1 196 560,00	91 259,10	74	69
2.1.	Поддержка и развитие аквакультуры	Администрация Хагты-Манайского района (КСИ)	360	1 079 966,00	78 669,40	61	56
2.2.	Поддержка и развитие переработки продукции аквакультуры	Администрация Хагты-Манайского района (КСИ)	883,40	1 079 966,00	78 669,40	369,70	158,30
2.3.	Поддержка и развитие системы аквакультуры и переработки продукции животного происхождения	Администрация Хагты-Манайского района (КСИ)	739,10	1 196 560,00	91 259,10	74	69
Итого по подпрограмме 2	Бюджет автономного округа	356	1 196 560,00	91 259,10	74	69	



МУНИЦИПАЛЬНОЕ ОБРАЗОВАНИЕ  
ХАНТЫ-МАНСИЙСКИЙ РАЙОН  
Ханты-Мансийский автономный округ – Югра

АДМИНИСТРАЦИЯ ХАНТЫ-МАНСИЙСКОГО РАЙОНА

ПОСТАНОВЛЕНИЕ

от 27.04.2020  
г. Ханты-Мансийск

№ 107

О внесении изменений в постановление администрации Ханты-Мансийского района от 12.11.2018 № 336 «О муниципальной программе Ханты-Мансийского района «Развитие спорта и туризма на территории Ханты-Мансийского района на 2019 – 2022 годы»

В соответствии со статьями 179 Бюджетного кодекса Российской Федерации, Указом Президента Российской Федерации от 07.05.2018 № 204 «О национальных целях и стратегических задачах развития Российской Федерации на период до 2024 года», постановлением администрации Ханты-Мансийского района от 07.09.2018 № 246 «О модельной муниципальной программе Ханты-Мансийского района, порядке принятия решения о разработке муниципальных программ Ханты-Мансийского района, их формирования, утверждения и реализации», на основании пункта 10.1 части 1 статьи 27, статей 32, 47.1 Устава Ханты-Мансийского района:

1. Внести в постановление администрации Ханты-Мансийского района от 12.11.2018 № 336 «Об утверждении муниципальной программы «Развитие спорта и туризма на территории Ханты-Мансийского района на 2019 – 2022 годы» изменения, изложив приложение к постановлению в следующей редакции:

«Приложение к постановлению администрации Ханты-Мансийского района от 12.11.2018 № 336

Паспорт муниципальной программы Ханты-Мансийского района (далее – муниципальная программа)

2

Наименование муниципальной программы	«Развитие спорта и туризма на территории Ханты-Мансийского района на 2019 – 2022 годы»
Дата утверждения муниципальной программы	постановление администрации Ханты-Мансийского района от 12.11.2018 № 336 «О муниципальной программе Ханты-Мансийского района «Развитие спорта и туризма на территории Ханты-Мансийского района на 2019 – 2022 годы»
Ответственный исполнитель муниципальной программы	муниципальное казенное учреждение Ханты-Мансийского района «Комитет по культуре, спорту и социальной политике» (далее – комитет по культуре, спорту и социальной политике)
Соисполнители муниципальной программы	департамент строительства, архитектуры и ЖКХ (муниципальное казенное учреждение «Управление капитального строительства и ремонта» (далее – МКУ «УКСиР»); комитет по культуре, спорту и социальной политике (муниципальное бюджетное образовательное учреждение дополнительного образования детей «Детско-юношеская спортивная школа Ханты-Мансийского района» (далее – МБУ ДО «ДЮСШ ХМР»); комитет по культуре, спорту и социальной политике (муниципальное бюджетное учреждение «Досуговый центр «Имитэй» (далее – МБУ «ДЦ «Имитэй»)
Цели муниципальной программы	1. Создание условий, ориентирующих граждан на здоровый образ жизни, в том числе на занятия физической культурой и спортом, увеличение количества жителей района, занимающихся физической культурой и спортом 2. Создание условий для повышения спортивного мастерства среди различных групп населения Ханты-Мансийского района
Задачи муниципальной программы	1. Формирование мотивации к занятиям физической культурой и спортом, выявление лучших спортсменов и команд, повышение профессионального мастерства кадрового состава, пропаганда здорового образа жизни 2. Развитие спортивной и туристической инфраструктуры, обеспечение комплексной безопасности и комфортных условий на спортивных сооружениях района

3

Подпрограммы	отсутствуют
Портфели проектов, проекты, входящие в состав муниципальной программы, в том числе направленные на реализацию в Ханты-Мансийском районе национальных проектов (программ) Российской Федерации, параметры их финансового обеспечения	портфель проектов «Демография», региональный проект «Спорт – норма жизни» – 49 656,5 тыс. рублей
Целевые показатели муниципальной программы	1. Увеличение количества организованных районных мероприятий с 12 до 23 единиц 2. Увеличение количества всероссийских и окружных мероприятий, в которых приняли участие представители Ханты-Мансийского района, с 17 до 41 единиц 3. Увеличение доли населения, систематически занимающегося физической культурой и спортом, от общей численности проживающих в районе с 39 до 48 % 4. Увеличение доли граждан среднего возраста, систематически занимающихся физической культурой и спортом, в общей численности граждан среднего возраста с 34,2 до 44,4 % 5. Увеличение доли граждан старшего возраста, систематически занимающихся физической культурой и спортом, в общей численности граждан старшего возраста с 4 до 8,8 % 6. Увеличение доли детей и молодежи, систематически занимающихся физической культурой и спортом, в общей численности детей и молодежи с 69 до 81,2 % 7. Увеличение доли лиц с ограниченными возможностями здоровья и инвалидов, систематически занимающихся физической культурой и спортом, в общей численности данной категории населения с 14,5 до 20 % 8. Уровень обеспеченности населения

4

спортивными сооружениями, исходя из единовременной пропускной способности, от общей суммы спортивных сооружений – 69 %	9. Увеличение удельного веса спортсменов, имеющих спортивные разряды, с 3,4 до 4,4 %
10. Ежегодное сохранение уровня удовлетворенности населения качеством предоставляемых услуг в сфере туризма, физической культуры и спорта – 70 % от числа опрошенных	11. Увеличение доли населения, выполняющего нормативы Всероссийского физкультурно-спортивного комплекса «Готов к труду и обороне» (ГТО), от общей численности населения, принявшего участие в сдаче нормативов ГТО, с 30 до 41 %, из них учащихся – с 40% до 71%
Сроки реализации муниципальной программы	2019 – 2022 годы
Параметры финансового обеспечения муниципальной программы	общий объем финансирования муниципальной программы составляет 411 385,2 тыс. рублей, в том числе: 2019 год – 113 472,4 тыс. рублей; 2020 год – 99 303,4 тыс. рублей; 2021 год – 99 303,4 тыс. рублей; 2022 год – 99 306,0 тыс. рублей

Раздел 1. О стимулировании инвестиционной и инновационной деятельности, развитие конкуренции и негосударственного сектора экономики

1.1. Формирование благоприятного инвестиционного климата.

В целях формирования благоприятного инвестиционного климата, привлечения в муниципалитет заинтересованного предпринимательского сообщества в отрасли физической культуры и спорта формируется взаимосвязанный комплекс организационных факторов, определяющих условия инвестиционной привлекательности района.

Для формирования идентичности и уникального образа Ханты-Мансийского района, обладающего значительным потенциалом, регулярно проводятся спортивные мероприятия районного уровня. Проведение мероприятий оказывает свое особое влияние на формирование благоприятного инвестиционного климата и открывает новые перспективы для сотрудничества субъектов малого и среднего бизнеса.

Развитие направления сотрудничества с некоммерческими

5

организациями обеспечит расширение спектра предоставляемых услуг населению в сфере физической культуры и, как следствие, приведет к увеличению охвата населения услугами физической культуры и спорта.

1.2. Улучшение конкурентной среды.

С целью развития конкуренции на территории Ханты-Мансийского района разработан и реализуется План мероприятий («дорожная карта») по содействию развитию конкуренции в Ханты-Мансийском районе на приоритетных и социально значимых рынках товаров и услуг, утвержденный распоряжением администрации Ханты-Мансийского района от 02.09.2015 № 1160-р.

В целях повышения качества и доступности услуг в социальной сфере распоряжением администрации Ханты-Мансийского района утвержден план мероприятий («дорожная карта») по поддержке доступа негосударственных организаций (коммерческих, некоммерческих) к предоставлению услуг в социальной сфере.

1.3. Создание благоприятных условий для ведения предпринимательской деятельности, повышение доступности финансирования для субъектов малого и среднего предпринимательства. Исполнение программных мероприятий осуществляется на основе муниципальных контрактов на приобретение товаров (оказание услуг, выполнение работ) для муниципальных нужд, заключаемых соисполнителями муниципальной программы с исполнителями в установленном законодательством Российской Федерации порядке.

Реализация отдельных мероприятий муниципальной программы, создающих здоровую и полноценную конкуренцию, в перспективе служит основой для достижения поставленных целей и решения задач в полном объеме.

Комитетом по культуре, спорту и социальной политике разрабатываются и внедряются новые подходы и финансово-экономические механизмы, обеспечивающие негосударственным организациям доступ к бюджетному финансированию, в том числе дополнительного образования детей, осуществляется организационно-методическая и консультационная помощь субъектам малого и среднего предпринимательства, в том числе социально ориентированным некоммерческим организациям.

1.4. Повышение производительности труда.

Повышение производительности труда осуществляется путем проведения мероприятий, направленных на улучшение условий и охраны труда в учреждениях спорта в Ханты-Мансийском районе, формирование культуры бережливых процессов, повышения квалификации работников учреждений физической культуры и спорта, применения энергосберегающих технологий.

Раздел 2. Механизм реализации муниципальной программы

6

Для достижения поставленных целей и решения задач муниципальной программы определен организационно-правовой механизм, предусматривающий взаимодействие между ответственным исполнителем и соисполнителями муниципальной программы.

Ответственным исполнителем муниципальной программы является комитет по культуре, спорту и социальной политике.

Система управления реализацией муниципальной программы предполагает локальное нормативное закрепление ответственности за выполнение мероприятий за ответственным исполнителем и соисполнителями.

Общее управление, координацию работ, текущее управление и контроль над исполнением муниципальной программы осуществляет комитет по культуре, спорту и социальной политике под руководством директора:

разрабатывает в пределах своих полномочий проекты нормативных правовых актов, необходимых для выполнения муниципальной программы;

вправе передать соисполнителям муниципальной программы в соответствии с действующим законодательством реализацию отдельных мероприятий муниципальной программы;

осуществляет координацию деятельности соисполнителей муниципальной программы по реализации программных мероприятий;

осуществляет контроль и несет ответственность за своевременную и качественную реализацию муниципальной программы, осуществляет управление, обеспечивает эффективное использование средств, выделяемых на ее реализацию;

организует размещение в средствах массовой информации и сети Интернет освещение хода реализации муниципальной программы.

Соисполнители муниципальной программы:

участвуют в разработке и реализации программных мероприятий; представляют ответственному исполнителю информацию, необходимую для проведения оценки эффективности реализации подпрограмм и (или) основных мероприятий муниципальной программы;

представляют ответственному исполнителю копии актов, подтверждающих сдачу и прием в эксплуатацию объектов, строительство которых завершено, актов выполнения работ и иных документов, подтверждающих исполнение обязательств по заключенным муниципальным контрактам.

Руководители органов администрации Ханты-Мансийского района, учреждений Ханты-Мансийского района – ответственные исполнители муниципальной программы, несут предусмотренную федеральными законами и законами автономного округа ответственность (дисциплинарную, гражданско-правовую и административную), в том

7

числе за:  
- несоблюдение показателей, предусмотренных соглашениями о предоставлении субсидии из бюджета автономного округа бюджету муниципального образования;  
- несоблюдение целевых показателей муниципальной программы, а также конечных результатов ее реализации;  
- несвоевременную и некачественную реализацию муниципальной программы.

Соисполнители муниципальной программы несут ответственность за целевое и эффективное использование выделяемых на ее выполнение средств, уточняют сроки реализации мероприятий, соисполнителями которых являются, и объемы их финансирования.

Оценка результатов и показателей выполнения основных мероприятий подпрограмм, их эффективности, информация о ходе реализации муниципальной программы осуществляется в порядке и сроки, установленные постановлением администрации Ханты-Мансийского района от 07.09.2018 № 246 «О модельной муниципальной программе Ханты-Мансийского района, порядке принятия решения о разработке муниципальных программ Ханты-Мансийского района, их формирования, утверждения и реализации».

В целях реализации плана мероприятий («дорожная карта») по реализации Концепции «Бережливый регион» в Ханты-Мансийском районе, утвержденного распоряжением администрации Ханты-Мансийского района от 04.05.2018 № 424-р, проводится работа по внедрению технологий бережливого производства, обучение сотрудников принципам бережливого производства, сохранение расходов на содержание специалистов путем снижения объема затрат на приобретение бумаги и материально-техническое снабжение, мониторинг и регулярный контроль качества муниципальных услуг.

Реализация муниципальной программы представляет собой скоординированные по срокам и направлениям действия соисполнителей конкретных мероприятий, субъектов финансового планирования и бюджет осуществляется путем заключения муниципальных контрактов (договоров), направленных на реализацию конкретных мероприятий, в соответствии с законодательством Российской Федерации, передачи денежных средств сельским поселениям Ханты-Мансийского района в рамках заключенных соглашений, а также предоставления субсидий юридическим лицам, некоммерческим организациям, не являющимся казенными учреждениями, в соответствии со статьями 78, 78.1 Бюджетного кодекса Российской Федерации.

8

Таблица 1

Целевые показатели муниципальной программы

№ индикатора	Наименование целевых показателей	Базовый показатель реализации муниципальной программы	Значение показателя				Качество показателя
			2019 год	2020 год	2021 год	2022 год	
1.	Количество организованных районных мероприятий	12	8	5	5	5	количество мероприятий в отчетном году, показатель может определять количество проведенных мероприятий в отчетном году.
2.	Количество всероссийских и окружных мероприятий, в которых приняли участие представители Ханты-Мансийского района в соревнованиях	17	17	8	8	8	количество мероприятий, в которых приняли участие представители Ханты-Мансийского района в соревнованиях (далее – МКУ «УКСиР»); комитет по культуре, спорту и социальной политике (муниципальное бюджетное образовательное учреждение дополнительного образования детей «Детско-юношеская спортивная школа Ханты-Мансийского района» (далее – МБУ ДО «ДЮСШ ХМР»); комитет по культуре, спорту и социальной политике (муниципальное бюджетное учреждение «Досуговый центр «Имитэй» (далее – МБУ «ДЦ «Имитэй»)
3.	Доля населения, систематически занимающегося физической культурой и спортом, от общей численности граждан среднего возраста, %	39	39,5	40	44	48	рассчит по формуле: Д = Чр/Чх х 100, где Д – доля населения, систематически занимающегося физической культурой и спортом, от общей численности граждан среднего возраста, %; Чр – численность населения, систематически занимающегося физической культурой и спортом, от общей численности граждан среднего возраста, %; Чх – численность населения, систематически занимающегося физической культурой и спортом, от общей численности граждан среднего возраста, %.
4.	Доля граждан среднего возраста, систематически занимающихся физической культурой и спортом, в общей численности граждан среднего возраста, %	34,2	36	38,3	40	44,4	рассчит по формуле: Д = Чр/Чх х 100, где Д – доля граждан среднего возраста, систематически занимающихся физической культурой и спортом, в общей численности граждан среднего возраста, %; Чр – численность населения, систематически занимающихся физической культурой и спортом, в общей численности граждан среднего возраста, %; Чх – численность населения, систематически занимающихся физической культурой и спортом, в общей численности граждан среднего возраста, %.

9

№ индикатора	Наименование целевых показателей	Базовый показатель реализации муниципальной программы	Значение показателя				Качество показателя
			2019 год	2020 год	2021 год	2022 год	
5.	Доля граждан старшего возраста, систематически занимающихся физической культурой и спортом, в общей численности граждан старшего возраста, %	4	5,6	6	6,5	8,8	Физической культуре и спорту: Чх – численность населения по данным Федеральной службы государственной статистики; Чр – численность населения по данным Федеральной службы государственной статистики; Д – доля лиц старшего возраста, систематически занимающихся физической культурой и спортом, в общей численности населения по данным Федеральной службы государственной статистики.
6.	Доля детей и молодежи, систематически занимающихся физической культурой и спортом, в общей численности детей и молодежи, %	69	78,5	79,1	80	81,2	рассчит по формуле: Д = Чр/Чх х 100, где Д – доля детей и молодежи, систематически занимающихся физической культурой и спортом, в общей численности детей и молодежи, %; Чр – численность населения в возрасте 3 – 29 лет, систематически занимающихся физической культурой и спортом, в общей численности населения в возрасте 3 – 29 лет; Чх – численность населения в возрасте 3 – 29 лет, систематически занимающихся физической культурой и спортом, в общей численности населения в возрасте 3 – 29 лет.
7.	Доля лиц с ограниченными возможностями здоровья и инвалидов, систематически занимающихся физической культурой и спортом, в общей численности данной категории населения, %	14,5	15,3	19,6	19,8	20	рассчит по формуле: Д = Чр/Чх х 100, где Д – доля лиц с ограниченными возможностями здоровья и инвалидов, систематически занимающихся физической культурой и спортом, в общей численности данной категории населения, %; Чр – численность населения с ограниченными возможностями здоровья и инвалидов, систематически занимающихся физической культурой и спортом, в соответствии с данными федеральной службы государственной статистики по формуле № 248ФК; Чх – численность населения с ограниченными возможностями здоровья и инвалидов, систематически занимающихся физической культурой и спортом, в соответствии с данными федеральной службы государственной статистики по формуле № 248ФК.





19

для итровой дисциплины, TRIBUNAL на 250 мест и оплачиваемым административно-бюджетным блоком в п. Горноправдинске Ханты-Мансийского района»	2019	бюджет района
2. Устройство наружных сетей водоснабжения на объекте «Общественный центр культуры, спорта и досуга» в п. Горноправдинске Ханты-Мансийского района, строительство объектов культуры, спорта и досуга на территории 500 земельных мест; бюджетной и внебюджетной площадками, с TRIBUNAL на 250 зрительских мест; прыжковая яма, сектор для толкания ядра, расположенных в п. Горноправдинске Ханты-Мансийского района»		

Таблица 7  
Перечень объектов социально-культурного и коммунально-бытового назначения, масштабные инвестиционные проекты (далее – инвестиционные проекты)\*

№ п/п	Наименование инвестиционного проекта	Объем финансирования инвестиционного проекта	Эффект от реализации инвестиционного проекта (налоговые поступления, количество созданных рабочих мест, рост уровня жизни населения и т.д.)
1.	2.	3.	4.

\* Муниципальная программа не содержит инвестиционных проектов, реализуемых в том числе на принятых проектных управленческих. Объекты социально-культурного и коммунально-бытового назначения отсутствуют.

Таблица 8  
Предложения граждан по реализации национальных проектов Российской Федерации в Ханты-Мансийском районе, учтенные в муниципальной программе\*

№ п/п	Презлоение	Номер, наименование мероприятия (таблица 2)	Наименование целевого показателя (таблица 1)	Описание механизма реализации предложения	Ответственный исполнитель
1.	2.	3.	4.	5.	6.

\* Предложения граждан по реализации национальных проектов Российской Федерации в Ханты-Мансийском районе, учтенные в муниципальной программе, отсутствуют.

Таблица 9  
План мероприятий, направленных на достижение значений (уровней) показателей оценки эффективности деятельности исполнительных органов государственной власти Ханты-Мансийского автономного округа – Югры, на 2019 – 2024 годы\*

№ п/п	Наименование мероприятия (таблица 2)	Меры, направленные на достижение значений (уровней) показателей	Наименование потребителя проектов, основанного на национальных и целевых показателях Российской Федерации	Ответственный исполнитель / соисполнители	Контрольное событие (промежуточный результат)
1.	2.	3.	4.	5.	6.

\* Показатели оценки эффективности деятельности исполнительных органов государственной власти Ханты-Мансийского автономного округа – Югры на 2019 – 2024 годы в муниципальной программе отсутствуют.

2. Опубликовать (обнародовать) настоящее постановление в газете «Наш район» и разместить на официальном сайте администрации Ханты-Мансийского района.

3. Настоящее постановление вступает в силу после его официального опубликования (обнародования).

4. Контроль за исполнением постановления возложить на заместителя главы Ханты-Мансийского района по социальным вопросам, председателя комитета по образованию.

Глава Ханты-Мансийского района  
К.Р.Минулин

**МУНИЦИПАЛЬНОЕ ОБРАЗОВАНИЕ  
ХАНТЫ-МАНСИЙСКИЙ РАЙОН**  
Ханты-Мансийский автономный округ – Югра

**АДМИНИСТРАЦИЯ ХАНТЫ-МАНСИЙСКОГО РАЙОНА**

**ПОСТАНОВЛЕНИЕ**

от 27.04.2020 № 108  
г. Ханты-Мансийск

О внесении изменений в постановление администрации Ханты-Мансийского района от 25.04.2013 № 102 «О создании Совета по развитию малого и среднего предпринимательства при администрации Ханты-Мансийского района»

В соответствии с постановлением администрации Ханты-Мансийского района от 03.12.2012 № 289 «О порядке создания координационных или совещательных органов в области развития малого и среднего предпринимательства при администрации Ханты-Мансийского района»:

1. Внести в постановление администрации Ханты-Мансийского района от 25.04.2013 № 102 «О создании Совета по развитию малого и среднего предпринимательства при администрации Ханты-Мансийского района» следующие изменения:

1.1. Приложение 1 изложить в следующей редакции:

«Приложение 1  
к постановлению администрации  
Ханты-Мансийского района  
от 25.04.2013 № 102

**СОСТАВ  
СОВЕТА ПО РАЗВИТИЮ МАЛОГО И СРЕДНЕГО  
ПРЕДПРИНИМАТЕЛЬСТВА  
ПРИ АДМИНИСТРАЦИИ ХАНТЫ-МАНСИЙСКОГО РАЙОНА**

2

Представители органов местного самоуправления

Глава Ханты-Мансийского района, председатель Совета

Заместитель главы Ханты-Мансийского района, курирующий деятельность комитета экономической политики, заместитель председателя Совета

Начальник отдела труда, предпринимательства и потребительского рынка комитета экономической политики администрации Ханты-Мансийского района, секретарь Совета

Депутат Думы Ханты-Мансийского района, член постоянной комиссии по развитию сельского хозяйства, малого и среднего предпринимательства (по согласованию)

Председатель комитета экономической политики администрации Ханты-Мансийского района

Представители организаций, выражающих интересы субъектов малого и среднего предпринимательства

Представитель Фонда поддержки предпринимательства Югры (по согласованию)

Представитель Фонда «Югорская региональная микрокредитная компания» (по согласованию)

Представитель муниципального автономного учреждения «Организационно-методический центр» (по согласованию)

Представитель Ханты-Мансийского окружного регионального отделения Общероссийской общественной организации «Деловая Россия» (по согласованию)

Уполномоченный по защите прав предпринимателей Ханты-Мансийского автономного округа – Югры (по согласованию)

Представитель дирекции по городу Ханты-Мансийску Фидиала Западно-Сибирский ПАО Банка «ФК Открытие» (по согласованию)

Представители субъектов малого и среднего предпринимательства

Комиссия сферы потребительского рынка и услуг:

3

Задко Татьяна Георгиевна – председатель Совета Самаровского районного потребительского общества (по согласованию)

Сосова Ирина Сергеевна – индивидуальный предприниматель, д. Белогорье (по согласованию)

Берсенева Ирина Александровна – индивидуальный предприниматель, с. Нялинское (по согласованию)

Садкова Марина Владимировна – генеральный директор общества с ограниченной ответственностью «Омега, п. Горноправдинск (по согласованию)

Миняйло Олег Иванович – индивидуальный предприниматель, п. Луговой (по согласованию)

Агафонова Ирина Петровна – индивидуальный предприниматель, п. Луговой (по согласованию)

Симанова Олеся Николаевна – директор ООО «Доброта» (по согласованию)

Комиссия сферы традиционных видов деятельности (рыбоводство, сбор дикоросов)

Охранов Александр Сергеевич – директор ООО «Остяко-Вогульск» д. Шапша (по согласованию)

Гандилова Екатерина Александровна – директор ООО "Национальная родовая община «Колмодай», с. Цингалы (по согласованию)

Денисов Вадим Викторович – глава крестьянского (фермерского) хозяйства, д. Ягурьях (по согласованию)

Комиссия сферы агропромышленного комплекса

Воронцов Аркадий Аркадьевич – глава крестьянского (фермерского) хозяйства, с. Батово (по согласованию)

Веретельников Сергей Владимирович – глава крестьянского (фермерского) хозяйства, д. Белогорье (по согласованию)

Берсенёва Лариса Александровна – глава крестьянского (фермерского) хозяйства, с. Нялинское (по согласованию)

Чирков Федор Михайлович – глава крестьянского (фермерского) хозяйства, с. Кышк (по согласованию)

4

Антонов Сергей Владимирович – глава крестьянского (фермерского) хозяйства, с. Селиярово (по согласованию)

Комиссия сферы туризма

Вагнер Апригетта Олеговна – директор ООО «НРО «Обь», с. Кышк (по согласованию)

Тимофеев Василий Сергеевич – индивидуальный предприниматель, с. Зенково (по согласованию)

Комиссия представителей лесного хозяйства и деревообработки

Осташук Дмитрий Петрович – генеральный директор ООО «Кедрстрой», п. Горноправдинск (по согласованию)

Дубровин Андрей Петрович – глава крестьянского (фермерского) хозяйства, п. Пырьях (по согласованию)

Макова Наталья Александровна – индивидуальный предприниматель, п. Урманый (по согласованию).

1.2. В Приложении 2:

1.2.1. Пункт 4.4 изложить в следующей редакции:

«4.4. Заседания Совета проводятся по мере необходимости в очной или заочной формах, но не реже одного раза в полугодие (заседание отдельных комиссий проводится по мере необходимости, в остальном организация работы комиссий аналогична организации работы Совета). Повестка дня заседания Совета формируется секретарем Совета, утверждается председателем Совета и доводится до сведения членов Совета секретарем Совета не менее чем за неделю до начала заседания. При заочном рассмотрении вопросов повестка не требуется.

Предложения в повестку заседания Совета вносятся членами Совета не позднее чем за месяц до очередного заседания. Извещение членов Совета об очередном заседании и расклада материалов осуществляются комитетом экономической политики администрации района.».

1.2.2. После пункта 4.5 дополнить пунктом 4.5.1 следующего содержания:

«4.5.1. Решения Совета, принятые в заочной форме, считаются правомочными, если в них приняли участие более половины членов Совета в количественном составе, соответствующем условиям абзаца второго пункта 4.1 настоящего Положения.».

1.2.3. После пункта 4.6 дополнить пунктом 4.6.1 следующего содержания:

5

«4.6.1. Решения Совета, принятые в заочной форме, принимаются большинством голосов и оформляются в форме протокола, с приложением листов согласования, составленных по форме приложения 1 к настоящему Положению.».

1.2.4. Дополнить Положение о Совете по развитию малого и среднего предпринимательства при администрации Ханты-Мансийского района приложением 1 следующего содержания:

«Приложение 1  
к Положению о Совете  
по развитию малого и среднего  
предпринимательства  
при администрации  
Ханты-Мансийского района

Лист согласования  
к протоколу заочного рассмотрения вопросов Советом по развитию  
малого и среднего предпринимательства при администрации  
Ханты-Мансийского района (далее – Совет)

Рассматриваемый вопрос: \_\_\_\_\_

Решение: \_\_\_\_\_

Ф.И.О. члена Совета	Заочное голосование		
	за (подпись, дата)	против (подпись, дата)	воздержался (подпись, дата)

2. Опубликовать (обнародовать) настоящее постановление в газете «Наш район» и разместить на официальном сайте администрации Ханты-Мансийского района.

3. Настоящее постановление вступает в силу после его официального опубликования (обнародования).

4. Контроль за исполнением постановления возложить на заместителя главы Ханты-Мансийского района, курирующего деятельность комитета экономической политики.

Глава Ханты-Мансийского района  
К.Р.Минулин

6

МУНИЦИПАЛЬНОЕ ОБРАЗОВАНИЕ  
ХАНТЫ-МАНСИЙСКИЙ РАЙОН  
Ханты-Мансийский автономный округ – Югра

**АДМИНИСТРАЦИЯ ХАНТЫ-МАНСИЙСКОГО РАЙОНА**

**ПОСТАНОВЛЕНИЕ**

от 27.04.2020  
г. Ханты-Мансийск

№ 109

О внесении изменений в постановление администрации Ханты-Мансийского района от 19.08.2015 № 186 «Об утверждении Порядка подведения итогов продажи муниципального имущества Ханты-Мансийского района без объявления цены и заключения с покупателем договора купли-продажи по итогам его продажи»

В соответствии с пунктом 5 статьи 24 Федерального закона от 21.12.2001 № 178-ФЗ «О приватизации государственного и муниципального имущества», разделом 6 Положения об организации и проведении продажи государственного или муниципального имущества в электронной форме, утвержденного постановлением Правительства Российской Федерации от 27.08.2012 № 860, в целях приведения муниципальных нормативных правовых актов администрации Ханты-Мансийского района в соответствие с действующим законодательством:

1. Внести в постановление администрации Ханты-Мансийского района от 19.08.2015 № 186 «Об утверждении Порядка подведения итогов продажи муниципального имущества Ханты-Мансийского района без объявления цены и заключения с покупателем договора купли-продажи по итогам его продажи» изменения, изложив приложение к постановлению в новой редакции:

«Приложение  
к постановлению администрации  
Ханты-Мансийского района  
от 19.08.2015 № 186

Порядок  
подведения итогов продажи муниципального имущества Ханты-Мансийского района без объявления цены и заключения с покупателем договора купли-продажи по итогам его продажи (далее – Порядок)

1. Настоящий Порядок определяет условия, процедуру и сроки подведения итогов продажи муниципального имущества Ханты-Мансийского района (далее – муниципальное имущество) без объявления цены (далее – продажа) и заключения договора купли-продажи такого имущества.

2. Продавцом муниципального имущества Ханты-Мансийского района выступает департамент имущественных и земельных отношений администрации Ханты-Мансийского района (далее – Департамент, продавец).

3. Подведение итогов продажи муниципального имущества без объявления цены осуществляется единой комиссией по проведению торгов (далее – Комиссия).

4. Подведение итогов продажи муниципального имущества без объявления цены должно состояться не позднее 3-го рабочего дня со дня окончания приема заявок и предложений о цене имущества после обеспечения оператором электронной площадки продавцу доступа к поданным претендентами документам, а также к журналу приема заявок.

5. По результатам рассмотрения представленных документов комиссия принимает по каждой зарегистрированной заявке отдельное решение о рассмотрении предложений о цене муниципального имущества. Указанное решение оформляется протоколом об итогах продажи муниципального имущества без объявления цены в соответствии с настоящим Порядком.

6. Покупателем муниципального имущества признается:

а) в случае регистрации одной заявки и предложения о цене имущества – участник, представивший это предложение;

б) в случае регистрации нескольких заявок и предложений о цене имущества – участник, предложивший наибольшую цену за продаваемое имущество;

в) в случае если несколько участников предложили одинаковую наибольшую цену за продаваемое имущество – участник, заявка которого была подана на электронную площадку ранее других.

7. Протокол об итогах продажи муниципального имущества без объявления цены подписывается комиссией в день подведения итогов продажи имущества без объявления цены и должен содержать:

а) сведения об имуществе;

б) количество поступивших и зарегистрированных заявок;

в) сведения об отказе в принятии заявок с указанием причин отказа;

г) сведения о рассмотренных предложениях о цене имущества с указанием подавших их претендентов;

д) сведения о покупателе имущества;

е) сведения о цене приобретения имущества, предложенной покупателем;

ж) иные необходимые сведения.

8. Если в срок для приема заявок, указанный в информационном сообщении о продаже имущества без объявления цены, ни одна заявка не была зарегистрирована либо по результатам рассмотрения зарегистрированных заявок ни одно предложение о цене имущества не было принято к рассмотрению, продажа имущества без объявления цены признается несостоявшейся.

Такое решение оформляется протоколом об итогах продажи имущества без объявления цены.

9. Процедура продажи имущества без объявления цены считается завершенной со времени подписания комиссией протокола об итогах продажи имущества без объявления цены.

10. В течение одного часа со времени подписания протокола об итогах продажи имущества без объявления цены победителю направляется уведомление о признании его победителем с приложением этого протокола, а также в открытой части электронной площадки размещается следующая информация:

а) наименование имущества и иные позволяющие его индивидуализировать сведения (спецификация лота);

б) цена сделки;

в) фамилия, имя, отчество физического лица или наименование юридического лица – победителя.

11. Информационное сообщение об итогах продажи муниципального имущества без объявления цены размещается на официальном сайте Российской Федерации для размещения информации о проведении торгов в сети «Интернет» ([www.torgi.gov.ru](http://www.torgi.gov.ru)) в соответствии с требованиями, установленными Федеральным законом от 21.12.2001 № 178-ФЗ «О приватизации государственного и муниципального имущества», а также не позднее рабочего дня, следующего за днем подведения итогов продажи муниципального имущества, на официальном сайте администрации Ханты-Мансийского района в сети «Интернет» ([www.hmtm.ru](http://www.hmtm.ru)).

12. Договор купли-продажи муниципального имущества заключается в течение 5 рабочих дней со дня подведения итогов продажи муниципального имущества без объявления цены.

13. Договор купли-продажи муниципального имущества должен содержать все существенные условия, предусмотренные для таких договоров гражданским законодательством Российской Федерации.

14. Оплата муниципального имущества осуществляется покупателем в размере предложенной им цены приобретения муниципального имущества.

15. Единовременная оплата муниципального имущества осуществляется покупателем в сроки, указанные в договоре купли-продажи муниципального имущества, но не позднее 30 рабочих дней со дня его заключения.

16. При продаже муниципального имущества в условия приватизации, утверждаемые администрацией Ханты-Мансийского района, могут включаться условия предоставления рассрочки оплаты муниципального имущества.

17. Оплата с рассрочкой производится покупателем ежемесячно равными долями в течение всего срока предоставления рассрочки. Рассрочка предоставляется на срок не более чем один год.

18. В случае предоставления рассрочки в договоре купли-продажи муниципального имущества предусматривается условие об уплате покупателем неустойки в случае нарушения сроков внесения денежных средств за приобретаемое муниципальное имущество. Неустойка начисляется за каждый день просрочки исполнения обязательства, начиная со дня, следующего за днем истечения установленного срока его исполнения. Размер такой неустойки устанавливается договором купли-продажи муниципального имущества.

19. На сумму денежных средств, по уплате которой предоставляется рассрочка, производится начисление процентов исходя из ставки, равной одной трети ставки рефинансирования Центрального банка Российской Федерации, действующей на дату размещения информационного сообщения о продаже имущества.

20. Покупатель вправе оплатить приобретаемое муниципальное имущество досрочно, в том числе единовременным платежом.

21. В случае если имущество приобретает покупателем в рассрочку, указанное имущество находится в залоге у продавца до полной его оплаты для обеспечения исполнения покупателем его обязанности по оплате приобретенного имущества. В случае нарушения Покупателем сроков и порядка внесения платежей взыскание на заложенное имущество обращается в судебном порядке.

22. Право собственности на приобретаемое муниципальное имущество переходит к покупателю в установленном порядке после полной его оплаты.

23. Право собственности на приобретаемое недвижимое имущество переходит к покупателю со дня государственной регистрации перехода права собственности на такое имущество. Основанием государственной регистрации такого имущества является договор купли-продажи недвижимого имущества, а также акт приема-передачи имущества. Расходы на оплату услуг регистратора возлагаются на покупателя.

24. Продавец обеспечивает получение покупателем документации, необходимой для государственной регистрации сделки купли-продажи муниципального имущества и государственной регистрации перехода права собственности, вытекающей из такой сделки.

25. При уклонении покупателя от заключения договора купли-продажи муниципального имущества в установленный продавцом срок покупатель утрачивает право на заключение такого договора. В этом случае продавец признает продажу несостоявшейся и в срок не более 3 рабочих дней по истечении предельного максимального срока, указанного в пункте 12 настоящего Порядка, составляет акт об уклонении покупателя от заключения договора купли-продажи муниципального имущества.

26. В случае, указанном в пункте 25 настоящего Порядка, в срок не более 3 рабочих дней со дня истечения установленного продавцом срока для заключения договора купли-продажи муниципального имущества продавец направляет покупателю по почте заказным письмом с уведомлением о вручении уведомление об утрате права на заключение договора купли-продажи муниципального имущества.

27. В тридцатидневный срок с момента утраты покупателем права на заключение договора купли-продажи муниципального имущества продавец принимает одно из следующих решений:

о повторной продаже имущества;

об отмене принятого решения об условиях приватизации имущества.»

2. Опубликовать настоящее постановление в газете «Наш район» и разместить на официальном сайте администрации Ханты-Мансийского района.

3. Контроль за выполнением постановления возложить на заместителя главы Ханты-Мансийского района, директора департамента имущественных и земельных отношений.

Глава Ханты-Мансийского района

К.Р.Минулин

<p style="text-align: center;"></p> <p style="text-align: center;"><b>МУНИЦИПАЛЬНОЕ ОБРАЗОВАНИЕ ХАНТЫ-МАНСИЙСКИЙ РАЙОН</b> Ханты-Мансийский автономный округ – Югра</p> <p style="text-align: center;"><b>АДМИНИСТРАЦИЯ ХАНТЫ-МАНСИЙСКОГО РАЙОНА</b></p> <p style="text-align: center;"><b>ПО С Т А Н О В Л Е Н И Е</b></p> <p>от 28.04.2020 № 110 <i>г. Ханты-Мансийск</i></p> <p>Об установлении порядка формирования муниципального задания и финансового обеспечения выполнения муниципального задания в отношении муниципальных бюджетных, казенных и автономных учреждений Ханты-Мансийского района</p> <p>В соответствии со статьей 69.2, пунктом 1 статьи 78.1 Бюджетного кодекса Российской Федерации, подпунктом 3 пункта 7 статьи 9.2 Федерального закона от 12.01.1996 № 7-ФЗ «О некоммерческих организациях», пункт 3 части 5 статьи 4 Федерального закона от 03.11.2006 № 174-ФЗ «Об автономных учреждениях», Уставом Ханты-Мансийского района:</p> <p>1. Установить порядок формирования муниципального задания и финансового обеспечения выполнения муниципального задания в отношении муниципальных бюджетных, казенных и автономных учреждений Ханты-Мансийского района согласно приложению.</p> <p>2. Признать утратившим силу постановление администрации Ханты-Мансийского района от 21.12.2017 № 373 «Об установлении порядка формирования муниципального задания и финансового обеспечения выполнения муниципального задания в отношении муниципальных бюджетных, казенных и автономных учреждений Ханты-Мансийского района».</p> <p>3. Опубликовать (обнародовать) настоящее постановление в газете «Наш район» и разместить на официальном сайте администрации Ханты-Мансийского района после его подписания.</p> <p>5. Контроль за исполнением постановления возложить на заместителя главы Ханты-Мансийского района по финансам, председателя комитета по финансам.</p> <p>Глава Ханты-Мансийского района <span style="float: right;">К.Р.Минулин</span></p>	<p style="text-align: center;">2</p> <p style="text-align: center;">Приложение к постановлению администрации Ханты-Мансийского района от 28.04.2020 № 110</p> <p>Порядок формирования муниципального задания и финансового обеспечения выполнения муниципального задания в отношении муниципальных бюджетных, казенных и автономных учреждений Ханты-Мансийского района (далее – Порядок)</p> <p style="text-align: center;"><b>Раздел I. Общие положения</b></p> <p>1. Настоящий Порядок устанавливает правила формирования и финансового обеспечения выполнения муниципального задания на оказание муниципальных услуг (выполнение работ) муниципальными бюджетными и автономными учреждениями Ханты-Мансийского района (далее – район, муниципальное задание), а также муниципальными казенными учреждениями, определенными правовыми актами органа местного самоуправления Ханты-Мансийского района, осуществляющего бюджетные полномочия главного распорядителя бюджетных средств (далее – бюджетное, казенное, автономное учреждение соответственно, муниципальные учреждения), за счет бюджетных ассигнований бюджета Ханты-Мансийского района, порядок предоставления субсидии на финансовое обеспечение выполнения бюджетными и автономными учреждениями муниципального задания с учетом нормативных затрат на оказание ими муниципальных услуг физическим и (или) юридическим лицам и на содержание муниципального имущества, порядок осуществления контроля за его исполнением, в том числе сроки.</p> <p style="text-align: center;"><b>Раздел II. Формирование и изменение муниципального задания</b></p> <p>2. Муниципальное задание формируется в соответствии с основными видами деятельности, предусмотренными учредительными документами муниципального учреждения, с учетом оценки потребности в соответствующих услугах и работах, осуществляемой на основании прогнозируемой динамики количества потребителей услуг и работ, а также показателей выполнения муниципальных учреждений муниципального задания в отчетном финансовом году.</p> <p>3. Муниципальное задание содержит:</p> <p>а) показатели, характеризующие качество и (или) объем (содержание) оказываемой муниципальной услуги (работы);</p> <p>б) порядок контроля исполнения муниципального задания, в том числе условия и порядок его досрочного прекращения;</p> <p>в) требования к отчетности об исполнении муниципального задания;</p> <p>г) определение категорий физических и (или) юридических лиц, являющихся потребителями муниципальных услуг;</p>	<p style="text-align: center;">3</p> <p>д) порядок оказания муниципальной (ых) услуги (услуг);</p> <p>е) предельные цены (тарифы) на оплату муниципальных услуг физическими и (или) юридическими лицами в случаях, если законодательством Российской Федерации предусмотрено их оказание на платной основе в рамках муниципального задания, либо порядок установления указанных цен (тарифов) в случаях, установленных законодательством Российской Федерации.</p> <p>4. Муниципальное задание утверждается по форме таблицы 1 приложения 1 к настоящему Порядку.</p> <p>5. Муниципальное задание формируется по одной либо нескольким муниципальным услугам (выполнению одной или нескольких работ). При установлении муниципальным учреждением муниципального задания на оказание нескольких муниципальных услуг (выполнение нескольких работ) муниципальное задание формируется из нескольких разделов, каждый из которых содержит требования к оказанию одной муниципальной услуги (выполнению одной работы).</p> <p>6. При установлении муниципальным учреждением муниципального задания одновременно на оказание муниципальной (ых) услуги (услуг) и выполнение работы (работ) муниципальное задание формируется из двух частей, каждая из которых должна содержать требования к оказанию муниципальной услуги (услуг) и выполнению работы (работ). Информация, касающаяся муниципального задания в целом, включается в 3-ю часть муниципального задания.</p> <p>7. В муниципальном задании могут быть установлены допустимые (возможные) отклонения в процентах (абсолютных величинах) от установленных значений показателей качества и (или) объема в отношении отдельной муниципальной услуги (работы) либо общее допустимое (возможное) отклонение в отношении муниципального задания или его части, но не более 5%. Значения допустимых (возможных) отклонений могут быть изменены только при формировании муниципального задания на очередной финансовый год.</p> <p>8. Муниципальное задание формируется одновременно с проектом бюджета района на очередной финансовый год и плановый период (при технической возможности в электронном виде с использованием специализированного программного обеспечения для автоматизации бюджетного процесса) и утверждается не позднее 30 календарных дней со дня официального опубликования решения Думы Ханты-Мансийского района о бюджете Ханты-Мансийского района на текущий финансовый год и плановый период (далее – решение Думы района) на срок, соответствующий сроку действия решения Думы района о бюджете, в отношении:</p> <p>а) казенных учреждений района – главными распорядителями средств бюджета района, в ведении которых находятся казенные</p>
<p style="text-align: center;">4</p> <p>учреждения района в соответствии с федеральным законом и муниципальным правовым актом Ханты-Мансийского района;</p> <p>б) бюджетных и автономных учреждений района – органом, осуществляющим функции и полномочия учредителя в отношении бюджетного, автономного учреждения, в порядке, установленном муниципальным нормативным правовым актом в соответствии с федеральным законом и муниципальным правовым актом Ханты-Мансийского района.</p> <p>9. Показатели муниципального задания используются при составлении проекта решения о бюджете района на очередной финансовый год и на плановый период для планирования бюджетных ассигнований на оказание муниципальных услуг (выполнение работ), составление бюджетной сметы казенного учреждения, а также определения объема субсидии на выполнение муниципального задания бюджетному и автономному учреждению.</p> <p>10. Утвержденное муниципальное задание доводится главным распорядителем средств бюджета района, в ведении которого находится казенное учреждение, либо органом администрации Ханты-Мансийского района, осуществляющим функции и полномочия учредителя в отношении бюджетного, автономного учреждения района, до казенного, бюджетного, автономного учреждения района в срок не более 3 рабочих дней со дня его утверждения.</p> <p>11. Муниципальные задания формируются в соответствии с утвержденными общероссийскими базовыми (отраслевыми) перечнями (классификаторами) государственных и муниципальных услуг, оказываемых физическим лицам (далее также общероссийские базовые перечни), и региональным перечнем (классификатором) государственных (муниципальных) услуг, не включенных в общероссийские базовые (отраслевые) перечни (классификаторы) государственных и муниципальных услуг, оказываемых физическим лицам, и работ, оказание и выполнение которых предусмотрено нормативными правовыми актами автономного округа и муниципальными правовыми актами Ханты-Мансийского района, в том числе при осуществлении переданных им полномочий Российской Федерации и полномочий по предметам совместного ведения Российской Федерации и субъектов Российской Федерации (далее – региональный перечень).</p> <p>12. При формировании муниципального задания в соответствии с региональным перечнем государственных (муниципальных) услуг и работ используется официальная информация, содержащаяся на официальном сайте для размещения информации о государственных и муниципальных учреждениях (www.bus.gov.ru) и на едином портале бюджетной системы Российской Федерации в информационно-телекоммуникационной сети «Интернет» в порядке, установленном Министерством финансов Российской Федерации.</p>	<p style="text-align: center;">5</p> <p>13. В случае внесения изменений в показатели муниципального задания формируются новые (с учетом внесенных изменений) муниципальное задание (при технической возможности в электронном виде с использованием специализированного программного обеспечения для автоматизации бюджетного процесса), которое утверждает главный распорядитель средств бюджета, в ведении которого находится казенное учреждение, и (или) орган, осуществляющий функции и полномочия учредителя бюджетного или автономного учреждения в срок не более 10 рабочих дней со дня принятия решения о внесении изменений. Муниципальное задание с внесенными изменениями доводится муниципальным учреждению в срок, установленный в пункте 10 настоящего Порядка.</p> <p>При изменении подведомственности муниципального учреждения в муниципальном задании подлежит изменению информация, включенная в 3-ю часть муниципального задания, в том числе в части уточнения положений о периодичности и сроках представления отчетов о выполнении муниципального задания, сроков представления предварительного отчета о выполнении муниципального задания, а также порядка осуществления контроля за исполнением муниципального задания.</p> <p>При реорганизации муниципального учреждения (слияние, присоединение, выделение, разделение) муниципальное задание подлежит изменению в части уточнения показателей муниципального задания.</p> <p>При реорганизации муниципального учреждения в форме слияния, присоединения показатели муниципального задания муниципальных учреждений – правопреемников формируются с учетом показателей муниципальных заданий реорганизуемых муниципальных учреждений, прекращающих свою деятельность, путем суммирования (построчного объединения) показателей муниципальных заданий реорганизованных учреждений.</p> <p>При реорганизации муниципального учреждения в форме выделение показатели муниципального задания муниципального учреждения, реорганизованного путем выделение из него других муниципальных учреждений, подлежат уменьшению на показатели муниципальных заданий вновь возникших юридических лиц.</p> <p>При реорганизации муниципального учреждения в форме разделения показатели муниципальных заданий вновь возникших юридических лиц формируются путем разделения соответствующих показателей муниципального задания реорганизованного муниципального учреждения, прекращающего свою деятельность.</p> <p>Показатели муниципальных заданий муниципальных учреждений, прекращающих свою деятельность в результате реорганизации, принимают нулевые значения.</p>	<p style="text-align: center;">6</p> <p>Показатели муниципальных заданий реорганизованных муниципальных учреждений, за исключением муниципальных учреждений, прекращающих свою деятельность, после завершения реорганизации при суммировании соответствующих показателей должны соответствовать показателям муниципальных заданий указанных муниципальных учреждений до начала их реорганизации.</p> <p>14. Муниципальное учреждение размещает в порядке, установленном Министерством финансов Российской Федерации, муниципальное задание и отчеты о его выполнении, не содержащие сведений, составляющих государственную тайну, на официальном сайте по размещению информации о государственных и муниципальных учреждениях (www.bus.gov.ru) в срок не позднее 5 рабочих дней со дня утверждения главным распорядителем средств бюджета, в ведении которого находится казенное учреждение, и (или) органом, осуществляющим функции и полномочия учредителя бюджетного или автономного учреждения.</p> <p>15. Контроль за исполнением муниципального задания бюджетным, автономным и казенным учреждением района осуществляет орган, осуществляющий функции и полномочия учредителя соответственно бюджетного или автономного учреждения, главный распорядитель средств бюджета района, в ведении которого находится казенное учреждение (в случае принятия им решения о формировании муниципального задания), и органы финансового контроля района.</p> <p>16. Осуществление контроля за исполнением муниципального задания в соответствии с настоящим Порядком и муниципальным заданием предусматривает:</p> <p>а) периодичность контроля за исполнением муниципального задания устанавливается в муниципальном задании, но не реже 1 раза в квартал;</p> <p>б) формами контроля за исполнением муниципального задания являются:</p> <p>анализ отчетов (предварительных отчетов) о выполнении муниципального задания;</p> <p>направление запросов о предоставлении информации о выполнении мероприятий в рамках муниципального задания;</p> <p>анализ поступающих жалоб заявителей, опросы заявителей по качеству оказания (выполнения) муниципальных услуг (работ);</p> <p>проведение проверок (плановых и внеплановых) на предмет выполнения муниципального задания;</p> <p>в) иные положения, самостоятельно устанавливаемые органом, осуществляющим функции и полномочия учредителя бюджетного или автономного учреждения, и главным распорядителем средств бюджета района, в ведении которого находится казенное учреждение, в соответствии с бюджетным и иным законодательством Российской Федерации.</p>
<p style="text-align: center;">7</p> <p>17. Информацию о проведенных контрольных мероприятиях и их результатах, не содержащую сведений, составляющих государственную тайну, муниципальное учреждение размещает в порядке, установленном Министерством финансов Российской Федерации на официальном сайте по размещению информации о государственных и муниципальных учреждениях (www.bus.gov.ru).</p> <p>18. Муниципальное учреждение представляет отчет о выполнении муниципального задания по форме, предусмотренной таблицей 2 приложения 1 к настоящему Порядку, в соответствии с утвержденными в муниципальном задании требованиями органу, осуществляющему функции и полномочия учредителя соответственно бюджетного или автономного учреждения, и главному распорядителю средств бюджета, в ведении которого находится казенное учреждение (в случае принятия им решения о формировании муниципального задания).</p> <p>19. Отчеты о выполнении муниципального задания в течение текущего финансового года и годовой отчет представляются в сроки, установленные в муниципальном задании. Срок предоставления годового отчета устанавливается не позднее 2 февраля финансового года, следующего за отчетным.</p> <p>20. В октябре, ноябре текущего финансового года муниципальное учреждение представляет предварительный отчет о выполнении муниципального задания за соответствующий финансовый год по форме таблицы 2 приложения 1 к настоящему Порядку (далее – предварительный отчет) в срок, установленный в муниципальном задании, с приложением пояснительной записки о результатах ожидаемого выполнения муниципального задания.</p> <p>При этом срок предоставления предварительного отчета о выполнении муниципального задания за соответствующий финансовый год не может быть установлен позднее 2 октября и 20 ноября текущего финансового года соответственно.</p> <p>21. По результатам анализа отчета о выполнении муниципального задания за 9 календарных месяцев текущего финансового года, а также рассмотрения предварительного отчета орган, осуществляющий функции и полномочия учредителя бюджетного или автономного учреждения, и (или) главный распорядитель средств бюджета района, в ведении которого находится казенное учреждение, принимает решение об уточнении муниципального задания (в том числе об уменьшении объема финансового обеспечения муниципального задания), в случае если планируемое фактическое исполнение муниципального задания до конца текущего финансового года меньше по объему оказания муниципальных услуг (выполнения работ), чем это предусмотрено муниципальным заданием (с учетом допустимых (возможных) отклонений), или не соответствует качеству услуг (работ), определенному в муниципальном задании.</p>	<p style="text-align: center;">8</p> <p>22. Главный распорядитель средств бюджета района, в ведении которого находится казенное учреждение, и орган, осуществляющий функции и полномочия учредителя бюджетных или автономных учреждений, на основании отчетов об исполнении муниципальных заданий осуществляет мониторинг (оценку эффективности и результативности) выполнения муниципальных заданий в соответствии с методикой, утвержденной приказом комитета по финансам администрации Ханты-Мансийского района.</p> <p>23. По результатам мониторинга (оценки эффективности и результативности) выполнения муниципального задания главный распорядитель средств бюджета района, в ведении которого находится казенное учреждение, и орган, осуществляющий функции и полномочия учредителя бюджетных или автономных учреждений, формирует планы мероприятий по решению выявленных проблем в соответствии с установленным им порядком по контролю за исполнением муниципальных заданий.</p> <p>24. Отчеты о выполнении муниципального задания, за исключением сведений, отнесенных к государственной тайне, размещаются в сети Интернет не позднее 5 календарных дней после их представления главным распорядителем средств бюджета района, в ведении которых находятся казенные учреждения, и органов, осуществляющих функции и полномочия учредителя бюджетных или автономных учреждений. Годовой отчет размещается не позднее 1 апреля года, следующего за отчетным.</p> <p style="text-align: center;"><b>Раздел III. Порядок финансового обеспечения выполнения муниципального задания (предоставления субсидии)</b></p> <p>25. Финансовое обеспечение выполнения муниципального задания осуществляется в пределах бюджетных ассигнований, лимитов бюджетных обязательств на цели, предусмотренные сводной бюджетной росписью бюджета района и бюджетными росписями главных распорядителей средств бюджета района соответственно.</p> <p>26. Финансовое обеспечение выполнения муниципального задания казенному учреждению района осуществляется в соответствии с показателями бюджетной сметы данного учреждения.</p> <p>27. Финансовое обеспечение выполнения муниципального задания бюджетным, автономным учреждением района осуществляется путем предоставления субсидий из бюджета района.</p> <p>28. При определении показателей бюджетной сметы казенного учреждения допускается использовать нормативные затраты на оказание соответствующих муниципальных услуг (выполнение работ) и нормативные затраты на содержание имущества, переданного казенному учреждению на праве оперативного управления.</p>	<p style="text-align: center;">9</p> <p>29. Расчет размера субсидии производится на основании нормативных затрат на оказание муниципальных услуг (выполнение работ) по муниципальному заданию и нормативных затрат на содержание недвижимого имущества и особо ценного движимого имущества, закрепленного за бюджетным, автономным учреждениями района учредителем, и (или) приобретенного бюджетным, автономным учреждениями района за счет средств, выделенных ему учредителем на приобретение такого имущества (за исключением имущества, сданного в аренду с согласия учредителя), а также на уплату налогов, в качестве объекта налогообложения по которым признается указанное имущество, в том числе земельные участки.</p> <p>30. Объем финансового обеспечения выполнения муниципального задания (R) рассчитывается по следующей формуле:</p> $R = \sum_i N_i \times V_i + \sum_w N_w \times V_w - \sum_i P_i \times V_i - \sum_w P_w \times V_w + N^{III},$ <p>где</p> <p><math>N_i</math> – нормативные затраты на оказание i-й муниципальной услуги, установленного муниципального задания;</p> <p><math>V_i</math> – объем i-й муниципальной услуги, установленной муниципальным заданием;</p> <p><math>N_w</math> – нормативные затраты на выполнение w-й работы, установленной муниципальным заданием;</p> <p><math>V_w</math> – объем w-й работы, установленного муниципального задания;</p> <p><math>P_i</math> – размер платы (тариф и цена) за оказание i-й муниципальной услуги в соответствии с пунктом 58 настоящего Порядка, установленный муниципальным заданием;</p> <p><math>P_w</math> – размер платы (тариф и цена) за выполнение w-й работы в соответствии с пунктом 58 настоящего Порядка, установленный муниципальным заданием;</p> <p><math>N^{III}</math> – затраты на уплату налогов, в качестве объекта налогообложения по которым признается имущество учреждения;</p> <p>31. Нормативные затраты на оказание муниципальной услуги рассчитываются на единицу показателя объема оказания услуги, установленного в муниципальном задании, на основе определенных в соответствии с настоящим Порядком базового норматива затрат и корректирующих коэффициентов к базовым нормативам затрат (далее – корректирующие коэффициенты), с соблюдением общих требований к определению нормативных затрат на оказание муниципальных услуг, применяемых при расчете объема финансового обеспечения выполнения муниципального задания на оказание муниципальных услуг (выполнение работ) муниципальным учреждением в соответствующих сферах деятельности, утверждаемых федеральными органами исполнительной власти, осуществляющими функции по выработке государственной</p>

<p>10</p> <p>политики и нормативно-правовому регулированию в установленной сфере деятельности (далее – общие требования).</p> <p>32. Значения нормативных затрат на оказание муниципальной услуги утверждаются в отношении:</p> <p>а) бюджетного или автономного учреждения – органом, осуществляющим функции и полномочия учредителя бюджетного или автономного учреждения;</p> <p>б) казенного учреждения – главным распорядителем средств бюджета, в ведении которого находится казенное учреждение (в случае принятия им решения о применении нормативных затрат при расчете объема финансового обеспечения выполнения муниципального задания).</p> <p>33. Базовый норматив затрат рассчитывается исходя из затрат, необходимых для оказания муниципальной услуги, в соответствии с общими требованиями, с соблюдением показателей качества оказания муниципальной услуги (содержание, условия (формы) оказания муниципальной услуги), установленных в общероссийском базовом перечне и (или) региональном перечне государственных (муниципальных) услуг и работ, отраслевой корректирующий коэффициент при которых принимает значение, равное 1, а также показателей, отражающих отраслевую специфику муниципальной услуги, установленных в общих требованиях, отраслевой корректирующий коэффициент при которых определяется по каждому показателю индивидуально с учетом требований пункта 48 настоящего Порядка (далее – показатели отраслевой специфики).</p> <p>34. Базовый норматив затрат на оказание муниципальной услуги состоит из базового норматива затрат:</p> <p>а) непосредственно связанных с оказанием муниципальной услуги;</p> <p>б) на общехозяйственные нужды на оказание муниципальной услуги.</p> <p>35. При определении базового норматива затрат в части затрат, указанных в пункте 36 настоящего Порядка, применяются нормы материальных, технических и трудовых ресурсов, используемых для оказания муниципальной услуги, установленные нормативными правовыми актами Российской Федерации (в том числе правовыми актами федеральных органов исполнительной власти, осуществляющих функции по выработке государственной политики и нормативно-правовому регулированию в установленной сфере деятельности), национальными (государственными) стандартами Российской Федерации, строительными нормами и правилами, санитарными нормами и правилами, стандартами, порядками, регламентами и паспортами оказания муниципальных услуг в установленной сфере (далее – стандарты услуги).</p> <p>Затраты, указанные в пункте 38 настоящего Порядка, устанавливаются по видам указанных затрат, исходя из нормативов их потребления, определяемых на основании стандартов услуги,</p>	<p>11</p> <p>или на основе усреднения показателей деятельности муниципального учреждения, которое имеет минимальный объем указанных затрат на оказание единицы муниципальной услуги в установленной сфере, или на основе медианного значения по муниципальным учреждениям, оказывающим муниципальную услугу в установленной сфере деятельности, в соответствии с общими требованиями.</p> <p>36. В базовый норматив затрат, непосредственно связанных с оказанием муниципальной услуги, включаются затраты:</p> <p>а) на оплату труда работников, с начислениями на выплаты по оплате труда работников, непосредственно связанных с оказанием муниципальной услуги, в соответствии с трудовым законодательством и иными нормативными правовыми актами, содержащими нормы трудового права;</p> <p>б) на приобретение материальных запасов и на приобретение движимого имущества (основных средств и нематериальных активов), используемого в процессе оказания муниципальной услуги, с учетом срока его полезного использования, а также затраты на аренду указанного имущества;</p> <p>в) на формирование резерва на полное восстановление состава объектов особо ценного движимого имущества, используемого в процессе оказания муниципальной услуги (основных средств и нематериальных активов, амортизируемых в процессе оказания услуги), с учетом срока их полезного использования в целях создания источника финансового обеспечения их приобретения, создания, модернизации и (или) дооборудования в случае, если указанные затраты в соответствии с общими требованиями не включены в состав затрат, предусмотренных подпунктом «б» настоящего пункта;</p> <p>г) иные, непосредственно связанные с оказанием муниципальной услуги.</p> <p>37. Затраты, связанные с приобретением основных средств, включаются в нормативные затраты, непосредственно связанные с оказанием муниципальной услуги, исходя из размера (предельной суммы), устанавливаемого (-ой) органом, осуществляющим функции и полномочия учредителя бюджетного или автономного учреждения.</p> <p>38. В базовый норматив затрат на общехозяйственные нужды на оказание муниципальной услуги включаются затраты на:</p> <p>а) коммунальные услуги;</p> <p>б) содержание объектов недвижимого имущества, а также затраты на арендные платежи;</p> <p>в) содержание объектов особо ценного движимого имущества, а также затраты на арендные платежи;</p> <p>г) формирование в установленном порядке резерва на полное восстановление состава объектов особо ценного движимого имущества,</p>	<p>12</p> <p>необходимого для общехозяйственных нужд (основных средств и нематериальных активов), с учетом срока их полезного использования;</p> <p>д) приобретение объектов особо ценного движимого имущества (основных средств и нематериальных активов), необходимых для общехозяйственных нужд, с учетом срока их полезного использования, в размере не более начисленной годовой суммы амортизации по указанному имуществу;</p> <p>е) приобретение услуг связи;</p> <p>ж) приобретение транспортных услуг;</p> <p>з) на оплату труда работников с начислениями на выплаты по оплате труда, которые не принимают непосредственного участия в оказании муниципальной услуги;</p> <p>и) прочие общехозяйственные нужды.</p> <p>39. В затраты, указанные в подпунктах «а» – «в» пункта 38 настоящего Порядка, включаются затраты в отношении имущества, используемого для выполнения муниципального задания и общехозяйственных нужд, в том числе на основании договора аренды или договора безвозмездного пользования (далее – имущество, необходимое для выполнения муниципального задания) на оказание муниципальной услуги.</p> <p>Затраты, указанные в подпункте «в» пункта 36 и подпунктах «г» и «д» пункта 38 настоящего Порядка, включаются в базовый норматив затрат на оказание услуги по решению органа, осуществляющего функции и полномочия учредителя бюджетного или автономного учреждения.</p> <p>Затраты, указанные в подпункте «в» пункта 36 и подпункте «г» пункта 38 настоящего Порядка, рассчитываются на основании годовой расчетной (плановой) суммы амортизации, которая должна начисляться по особо ценному движимому имуществу, используемому в процессе оказания муниципальных услуг (основные средства и нематериальные активы, амортизируемые в процессе оказания услуги) и необходимому для общехозяйственных нужд (основные средства и нематериальные активы), исходя из срока его полезного использования, установленного с учетом Классификации основных средств, включаемых в амортизационные группы, утвержденной постановлением Правительства Российской Федерации от 01.01.2002 № 1, и особенностей условий его эксплуатации (повышенная сменность и (или) агрессивность среды), определяемых исходя из содержания оказываемых услуг.</p> <p>40. Затраты на аренду имущества, указанные в подпункте «б» пункта 36 и подпунктах «б» и «в» пункта 38 настоящего Порядка, учитываются в составе указанных затрат в случае, если имущество, необходимое для выполнения муниципального задания, не закреплено за бюджетным или автономным учреждением на праве оперативного управления.</p>
<p>13</p> <p>41. Значения базовых нормативов затрат на оказание муниципальных услуг утверждает главный распорядитель средств бюджета, в ведении которого находится казенное учреждение, и (или) орган, осуществляющий функции и полномочия учредителя бюджетного или автономного учреждения с правом уточнения значения базовых нормативов затрат на оказание муниципальных услуг (при необходимости), общей суммой, с указанием суммы затрат на:</p> <p>а) оплату труда с начислениями на выплаты по оплате труда работников, непосредственно связанных с оказанием муниципальной услуги, в соответствии с трудовым законодательством и иными нормативными правовыми актами, содержащими нормы трудового права;</p> <p>б) коммунальные услуги и содержание недвижимого имущества, необходимого для выполнения муниципального задания на оказание муниципальной услуги.</p> <p>42. В случае изменения значений базовых нормативов затрат на оказание муниципальных услуг в текущем финансовом году (за исключением изменений в случаях, предусмотренных нормативными правовыми актами Российской Федерации, Ханты-Мансийского автономного округа – Югры, Ханты-Мансийского района, приводящих к изменению объема финансового обеспечения выполнения муниципального задания) до внесения на рассмотрение в Думу Ханты-Мансийского района проекта решения о бюджете Ханты-Мансийского района на очередной финансовый год и плановый период уточненные значения базовых нормативов затрат на оказание муниципальных услуг применяются начиная с расчета субсидии на финансовое обеспечение выполнения муниципального задания на очередной финансовый год.</p> <p>В случае изменения значений базовых нормативов затрат на оказание муниципальных услуг в текущем финансовом году (за исключением изменений в случаях, предусмотренных нормативными правовыми актами Российской Федерации, Ханты-Мансийского автономного округа – Югры, Ханты-Мансийского района, приводящих к изменению объема финансового обеспечения выполнения муниципального задания) после внесения на рассмотрение в Думу Ханты-Мансийского района проекта решения о бюджете Ханты-Мансийского района на очередной финансовый год и плановый период уточненные значения базовых нормативов затрат на оказание муниципальных услуг применяются, начиная с расчета субсидии на финансовое обеспечение выполнения муниципального задания на первый год планового периода.</p> <p>43. Значения базовых нормативов затрат на оказание муниципальных услуг утверждаются по согласованию с комитетом по финансам администрации района.</p> <p>44. Корректирующие коэффициенты, применяемые при расчете нормативных затрат на оказание муниципальных услуг, состоят из территориального корректирующего коэффициента и отраслевого</p>	<p>14</p> <p>корректирующего коэффициента либо из нескольких отраслевых корректирующих коэффициентов по решению главного распорядителя средств бюджета, в ведении которого находится казенное учреждение, и (или) органа, осуществляющего функции и полномочия учредителя бюджетного или автономного учреждения.</p> <p>45. В территориальный корректирующий коэффициент включаются территориальный корректирующий коэффициент на оплату труда с начислениями на выплаты по оплате труда работников муниципального учреждения и территориальный корректирующий коэффициент на коммунальные услуги и на содержание недвижимого имущества.</p> <p>46. Значения территориальных корректирующих коэффициентов утверждает главный распорядитель средств бюджета, в ведении которого находится казенное учреждение, и (или) орган, осуществляющий функции и полномочия учредителя бюджетного или автономного учреждения, с учетом условий, обусловленных территориальными особенностями и составом имущественного комплекса, необходимого для оказания соответствующей муниципальной услуги, и в соответствии с общими требованиями.</p> <p>47. Отраслевой корректирующий коэффициент учитывает показатели отраслевой специфики и определяется в соответствии с общими требованиями.</p> <p>48. Значения отраслевых корректирующих коэффициентов утверждает главный распорядитель средств бюджета, в ведении которого находится казенное учреждение, и (или) орган, осуществляющий функции и полномочия учредителя бюджетного или автономного учреждения с правом уточнения значения отраслевых корректирующих коэффициентов (при необходимости).</p> <p>49. Значения базовых нормативов затрат на оказание муниципальных услуг (работ) и корректирующих коэффициентов подлежат размещению в порядке, установленном Министерством финансов Российской Федерации, на официальном сайте по размещению информации о государственных и муниципальных учреждениях (www.bus.gov.ru).</p> <p>50. Нормативные затраты на выполнение работы рассчитываются на работу в целом или в случае установления в муниципальном задании показателей объема выполнения работы – на единицу ее объема. В нормативные затраты на выполнение работы включаются в том числе затраты на:</p> <p>а) оплату труда, с начислениями на выплаты по оплате труда работников, непосредственно связанных с выполнением работы;</p> <p>б) приобретение материальных запасов и на приобретение движимого имущества (основных средств и нематериальных активов) используемого в процессе выполнения работы, с учетом срока полезного использования (в том числе затраты на арендные платежи);</p>	<p>15</p> <p>в) формирование резерва на полное восстановление состава объектов особо ценного движимого имущества, используемого в процессе выполнения работы (основных средств и нематериальных активов, амортизируемых в процессе выполнения работы), с учетом срока их полезного использования в случае, если указанные затраты по решению органа, осуществляющего функции и полномочия учредителя муниципального учреждения, не включены в состав затрат, предусмотренных подпунктом «б» настоящего пункта;</p> <p>г) иные расходы, непосредственно связанные с выполнением работы;</p> <p>д) оплату коммунальных услуг;</p> <p>е) содержание объектов недвижимого имущества, необходимого для выполнения муниципального задания (в том числе затраты на арендные платежи);</p> <p>ж) содержание объектов особо ценного движимого имущества и имущества, необходимого для выполнения муниципального задания (в том числе затраты на арендные платежи);</p> <p>з) формирование в установленном порядке резерва на полное восстановление состава объектов особо ценного движимого имущества, необходимого для общехозяйственных нужд (основных средств и нематериальных активов), с учетом срока их полезного использования в целях создания источника финансового обеспечения их приобретения, создания, модернизации и (или) дооборудования;</p> <p>и) приобретение услуг связи;</p> <p>к) приобретение транспортных услуг;</p> <p>л) оплату труда с начислениями на выплаты по оплате труда работников, непосредственно не связанных с выполнением работы, включая административно-управленческий персонал;</p> <p>м) прочие общехозяйственные нужды.</p> <p>Затраты, указанные в подпунктах «в» и «з» пункта 50 настоящего Порядка, включаются в нормативные затраты на выполнение работы по решению органа, осуществляющего функции и полномочия учредителя бюджетного или автономного учреждения.</p> <p>Затраты, указанные в подпунктах «в» и «з» пункта 50 настоящего Порядка, рассчитываются на основании годовой расчетной (плановой) суммы амортизации, которая должна начисляться по особо ценному движимому имуществу, используемому в процессе выполнения работы (основные средства и нематериальные активы, амортизируемые в процессе выполнения работы) и необходимому для общехозяйственных нужд (основные средства и нематериальные активы), исходя из срока его полезного использования, установленного с учетом Классификации основных средств, включаемых в амортизационные группы, утвержденной постановлением Правительства Российской Федерации от 01.01.2002 № 1, и особенностей условий его эксплуатации (повышенная сменность и (или)</p>
<p>16</p> <p>агрессивность среды), определяемых исходя из содержания выполняемых работ.</p> <p>51. Затраты, связанные с приобретением материальных запасов и приобретением движимого имущества (основных средств и нематериальных активов), включаются в нормативные затраты на выполнение работы, исходя из размера (предельной суммы), устанавливаемого (-ой) органом, осуществляющим функции и полномочия учредителя бюджетных или автономных учреждений.</p> <p>52. Затраты на аренду имущества, указанные в подпунктах «б», «в» и «ж» пункта 50 настоящего Порядка, учитываются в составе указанных затрат в случае, если имущество, необходимое для выполнения муниципального задания, не закреплено за бюджетным или автономным учреждением на праве оперативного управления.</p> <p>53. Нормативные затраты на оказание w-й работы (<math>N_w</math>) рассчитываются по следующей формуле:</p> $N_w = (N^{OT1} + N^{M3} + N^{OP} + N^{IB} + N^{KV} + N^{CH} + N^{CH1} + N^{ФРВ} + N^{FC} + N^{TV} + N^{OT2} + N^{OH}) * U_w,$ <p>где:</p> <p><math>N_w</math> – нормативные затраты на выполнение w-й работы, включенной в региональный перечень государственных (муниципальных) услуг и работ;</p> <p><math>N^{OT1}</math> – затраты на оплату труда с начислениями на выплаты по оплате труда работников, непосредственно связанных с выполнением работы;</p> <p><math>N^{M3}</math> – затраты на приобретение материальных запасов и на приобретение движимого имущества (основных средств и нематериальных активов) используемого в процессе выполнения работы, с учетом срока полезного использования (в том числе затраты на арендные платежи);</p> <p><math>N^{OP}</math> – затраты на формирование резерва на полное восстановление состава объектов особо ценного движимого имущества, используемого в процессе выполнения работы (основных средств и нематериальных активов), с учетом срока их полезного использования;</p> <p><math>N^{IB}</math> – иные расходы, непосредственно связанные с выполнением работы;</p> <p><math>N^{KV}</math> – затраты на оплату коммунальных услуг;</p> <p><math>N^{CH}</math> – затраты на содержание объектов недвижимого имущества, необходимого для выполнения муниципального задания (в том числе затраты на арендные платежи);</p> <p><math>N^{CH1}</math> – затраты на содержание объектов особо ценного движимого имущества и имущества, необходимого для выполнения муниципального задания (в том числе затраты на арендные платежи);</p> <p><math>N^{ФРВ}</math> – формирование в установленном порядке резерва на полное восстановление состава объектов особо ценного движимого имущества, необходимого для общехозяйственных нужд (основных средств и нематериальных активов), с учетом срока их полезного</p>	<p>17</p> <p>использования в целях создания источника финансового обеспечения их приобретения, создания, модернизации и (или) дооборудования;</p> <p><math>N^{FC}</math> – затраты на приобретение услуг связи;</p> <p><math>N^{TV}</math> – затраты на приобретение транспортных услуг;</p> <p><math>N^{OT2}</math> – затраты на оплату труда с начислениями на выплаты по оплате труда работников, непосредственно не связанных с выполнением работы, включая административно-управленческий персонал, в случаях, установленных стандартами услуг;</p> <p><math>N^{OH}</math> – затраты на прочие общехозяйственные нужды.</p> <p><math>U_w</math> – единица объема w-й работы в случае установления ее в муниципальном задании.</p> <p>54. При определении нормативных затрат на выполнение работы применяются показатели материальных, технических и трудовых ресурсов, используемых для выполнения работы, по видам затрат исходя из нормативов их потребления, установленных нормативными правовыми актами Российской Федерации, национальными (государственными) стандартами Российской Федерации, строительными нормами и правилами, санитарными нормами и правилами, стандартами, порядками и регламентами и паспортами выполнения работ в установленной сфере, или на основе усреднения показателей деятельности муниципального учреждения, которое имеет минимальный объем указанных затрат на выполнение работы в установленной сфере, или на основе медианного значения по муниципальным учреждениям, выполняющим работу в установленной сфере деятельности.</p> <p>55. Значения нормативных затрат на выполнение работ утверждает орган, осуществляющий функции и полномочия учредителя бюджетного или автономного учреждения, а также главный распорядитель средств бюджета, в ведении которого находится казенное учреждение (в случае принятия им решения о применении нормативных затрат при расчете объема финансового обеспечения выполнения муниципального задания).</p> <p>56. В объем финансового обеспечения выполнения муниципального задания включаются затраты на уплату налогов, в качестве объекта налогообложения по которым признается имущество муниципального учреждения.</p> <p>В случае если бюджетное или автономное учреждение оказывает сверх установленного муниципального задания муниципальные услуги (выполняет работы) для физических и юридических лиц за плату, а также осуществляет иную приносящую доход деятельность (далее – платная деятельность) затраты, указанные в абзаце первом настоящего пункта, рассчитываются с применением коэффициента платной деятельности, который определяется как отношение планируемого объема финансового обеспечения выполнения муниципального задания (далее – субсидия), к общей сумме планируемых поступлений, включая поступления от субсидии и доходов от платной деятельности, исходя из</p>	<p>18</p> <p>объемов указанных поступлений, полученных в отчетном финансовом году (далее – коэффициент платной деятельности).</p> <p>57. При расчете коэффициента платной деятельности не учитываются поступления в виде целевых субсидий, предоставляемых из бюджета района, грантов, пожертвований, прочих безвозмездных поступлений от физических и юридических лиц, а также средства, поступающие в порядке возмещения расходов, понесенных в связи с эксплуатацией имущества района, переданного в аренду (безвозмездное пользование).</p> <p>58. В случае если бюджетное или автономное учреждение осуществляет платную деятельность при исполнении муниципального задания, по которому в соответствии с федеральными законами, нормативными правовыми актами Ханты-Мансийского автономного округа – Югры и Ханты-Мансийского района предусмотрено взимание платы, объем финансового обеспечения выполнения муниципального задания, рассчитанный на основе нормативных затрат (затрат), подлежит уменьшению на объем доходов от платной деятельности, исходя из объема муниципальной услуги (работы), за оказание (выполнение) которой предусмотрено взимание платы, и размера платы (цены, тарифа), установленного в муниципальном задании, органом, осуществляющим функции и полномочия учредителя в отношении бюджетного или автономного учреждения, с учетом положений, установленных законодательством Российской Федерации.</p> <p>59. Нормативные затраты (затраты), определяемые в соответствии с настоящим Порядком, учитываются при формировании обоснованной бюджетных ассигнований бюджета района на очередной финансовый год и плановый период.</p> <p>60. Изменение объема субсидии, предоставленной из бюджета района бюджетному или автономному учреждению на финансовое обеспечение выполнения муниципального задания (далее – субсидия) в течение срока его выполнения, осуществляется только при соответствующем изменении муниципального задания.</p> <p>61. Изменение нормативных затрат, определяемых в соответствии с настоящим Порядком, в течение срока выполнения муниципального задания осуществляется (при необходимости) в случаях, предусмотренных нормативными правовыми актами Российской Федерации, Ханты-Мансийского автономного округа – Югры, Ханты-Мансийского района, в том числе в случае внесения изменений в вышеперечисленные нормативные правовые акты, приводящих к изменению объема финансового обеспечения выполнения муниципального задания.</p> <p>62. Объем субсидии может быть изменен в течение срока выполнения муниципального задания в случае изменения состава и стоимости имущества учреждения, признаваемого в качестве объекта налогообложения налогом на имущество организации и земельным</p>

налогом, изменения законодательства Российской Федерации, автономного округа, Ханты-Мансийского района о налогах и сборах, в том числе в случае отмены ранее установленных налоговых льгот, введения налоговых льгот, а также в целях достижения показателей уровня заработной платы отдельных категорий работников, установленных указами Президента Российской Федерации от 07.05.2012 № 597 «О мероприятиях по реализации государственной социальной политики», от 01.06.2012 № 761 «О Национальной стратегии действий в интересах детей на 2012 – 2017 годы».

63. При досрочном прекращении выполнения муниципального задания по основаниям, установленным в нем, неиспользованные остатки субсидии в размере, соответствующем показателям, характеризующим объем неказанных муниципальных услуг (невыполненных работ), подлежат возврату путем самостоятельного перечисления в бюджет района муниципальными учреждениями и при соблюдении порядка, установленного нормативным правовым актом района о возврате дебиторской задолженности.

При изменении в течение текущего финансового года типа бюджетного или автономного учреждения на казенное неиспользованные остатки субсидии подлежат возврату органу, осуществляющему функции и полномочия учредителя.

64. При внесении изменений в показатели муниципального задания при реорганизации бюджетного или автономного учреждения (в случаях, предусмотренных абзацами третьим – шестым пункта 13 настоящего Порядка):

- в форме присоединения или слияния – объем субсидии, предоставляемой бюджетному или автономному учреждению правопреемнику, устанавливается с учетом объемов субсидий, предоставленных реорганизуемым учреждениям, прекращающим свою деятельность, путем их суммирования;
- в форме выделение – объем субсидии, предоставляемой бюджетному или автономному учреждению, реорганизованному путем выделения из него других учреждений, подлежит уменьшению на объем субсидий, предоставляемых вновь возникшим юридическим лицам;
- в форме разделения – объем субсидии, предоставляемой вновь возникшим юридическим лицам, формируется путем разделения объема субсидии, предоставленной бюджетному или автономному учреждению, прекращающему свою деятельность в результате реорганизации.

Объем субсидий, предоставленных учреждениям, прекращающим свою деятельность в результате реорганизации, принимается нулевым значением.

После завершения реорганизации объем субсидий, предоставляемых реорганизуемым бюджетным или автономным учреждениям, за исключением бюджетных или автономных учреждений, прекращающих

свою деятельность в результате реорганизации, должен соответствовать объему субсидии, предоставленной бюджетному или автономному учреждению до начала реорганизации.

65. Предоставление бюджетному или автономному учреждению субсидии в течение финансового года осуществляется на основании соглашения о порядке и условиях предоставления субсидии на финансовое обеспечение выполнения муниципального задания, заключаемого органом, осуществляющим функции и полномочия учредителя бюджетного или автономного учреждения, с бюджетным или автономным учреждением соответственно по форме приложения 2 к настоящему Порядку (далее – Соглашение).

Соглашение заключается сторонами не позднее 15 рабочих дней со дня утверждения муниципального задания.

66. Соглашение определяет права, обязанности и ответственность сторон, в том числе объем и периодичность перечисления субсидий, указанных в пунктах 70 – 72 настоящего Порядка, в течение финансового года.

67. В случае невыполнения и (или) нарушения условий, установленных Соглашением, орган, осуществляющий функции и полномочия учредителя бюджетного или автономного учреждения района соответственно, принимает решение о приостановлении перечисления субсидии до момента устранения соответствующих нарушений.

68. Орган, осуществляющий функции и полномочия учредителя бюджетного или автономного учреждения соответственно, вправе сократить в течение финансового года объем субсидии на финансовое обеспечение выполнения муниципального задания в случае, если планируемое фактическое исполнение муниципального задания меньше по объему, чем это предусмотрено муниципальным заданием, или не соответствует качеству услуг (работ), определенному в муниципальном задании.

69. Субсидии муниципальным бюджетным и автономным учреждениям района предоставляются органом, осуществляющим функции и полномочия учредителя бюджетных или автономных учреждений района.

70. Перечисление субсидий муниципальному учреждению осуществляется органом, осуществляющим функции и полномочия учредителя бюджетного или автономного учреждения района, ежемесячно в соответствии с Соглашением и графиком, прилагаемым к Соглашению, на лицевой счет, открытый бюджетному или автономному учреждению в комитете по финансам администрации Ханты-Мансийского района.

71. Перечисление субсидии в октябре и декабре осуществляется с учетом результатов проведенного анализа предварительных отчетов об исполнении муниципального задания по итогам 9 и 11 календарных месяцев в части показателей объема оказания муниципальных услуг за

текущий финансовый год. Срок предоставления предварительных отчетов устанавливается в муниципальном задании органом, осуществляющим функции и полномочия учредителя соответственно.

72. В случае, если показатели объема оказания муниципальных услуг, указанные в предварительных отчетах, меньше показателей, установленных в муниципальном задании (с учетом допустимых (возможных) отклонений), то муниципальное задание подлежит уточнению в соответствии с указанными в предварительных отчетах показателями. Если на основании предварительных отчетов об исполнении муниципального задания показатели объема, указанные в отчете о выполнении муниципального задания, меньше показателей, установленных в муниципальном задании с учетом допустимых (возможных) отклонений, то соответствующие средства субсидии подлежат возврату в бюджет района.

Расчет объема субсидии, подлежащей возврату в бюджет района, осуществляется с применением нормативных затрат на оказание муниципальных услуг (выполнение работ), определяемых в соответствии с настоящим Порядком, по форме, предусмотренной приложением 3 к настоящему Порядку.

73. Предварительные отчеты об исполнении муниципального задания в части работ за соответствующий финансовый год представляются муниципальным бюджетным или автономным учреждением при установлении органом, осуществляющим функции и полномочия учредителя, требования об их представлении в муниципальном задании.

74. Перечисление неиспользованных остатков субсидии на обеспечение обязательств, возникших по состоянию на 1 января следующего финансового года, осуществляется в следующем финансовом году в объеме, необходимом для осуществления кассовых выплат, в пределах суммы, не превышающей остаток субсидии, в случае выполнения муниципального задания за предыдущий финансовый год.

75. При фактическом исполнении муниципального задания в меньшем объеме, чем это предусмотрено муниципальным заданием, и с качеством, не соответствующим установленному муниципальным заданием и требованиям к соответствующим муниципальным услугам (выполненным работам), объем субсидии подлежит уменьшению органом администрации Ханты-Мансийского района, осуществляющим функции и полномочия учредителя бюджетного или автономного учреждения района.

76. Муниципальные бюджетные и автономные учреждения района обязаны обеспечить целевое и эффективное использование субсидий, полученных из бюджета района.

Приложение 1  
к Порядку формирования муниципального задания и финансового обеспечения выполнения муниципального задания в отношении муниципальных бюджетных, казенных и автономных учреждений

Таблица 1

УТВЕРЖДАЮ  
Руководитель (уполномоченное лицо, должность) \_\_\_\_\_

(наименование главного распорядителя средств бюджета района, в ведении которого находится казенное учреждение, осуществляющее муниципальные услуги и работы, муниципальное бюджетное или автономное учреждение района)

«...» \_\_\_\_\_ г. (подпись) (расшифровка подписи) \_\_\_\_\_

Муниципальное казенное учреждение на 20... год и на плановый период 20... и 20... годов

Наименование муниципального учреждения \_\_\_\_\_

Выд. должности муниципального учреждения \_\_\_\_\_

Код по ОКРУ \_\_\_\_\_

Дата начала работы \_\_\_\_\_

Дата окончания работы «-»/«-»/«-» \_\_\_\_\_

Код по словарю \_\_\_\_\_

Часть 1. Сведения об оказываемых муниципальных услугах «-2»

Уникальный номер заявки «-1»	Показатели, характеризующие содержание муниципальной услуги «-3»	Показатель, характеризующий условия (формы) муниципальной услуги «-4»	Показатель, характеризующий качество муниципальной услуги «-5»	Показатель, характеризующий качество муниципальной услуги «-6»	Показатель, характеризующий качество муниципальной услуги «-7»	Показатель, характеризующий качество муниципальной услуги «-8»	Показатель, характеризующий качество муниципальной услуги «-9»	Показатель, характеризующий качество муниципальной услуги «-10»	Показатель, характеризующий качество муниципальной услуги «-11»	Показатель, характеризующий качество муниципальной услуги «-12»	Показатель, характеризующий качество муниципальной услуги «-13»	Показатель, характеризующий качество муниципальной услуги «-14»	Допустимые отклонения от установленных объемов муниципальных услуг «-15»		
													в процентном отношении	в абсолютных величинах	
1	2	3	4	5	6	7	8	9	10	11	12	13	14	15	16

4. Нормативные правовые акты, устанавливающие размер платы (цену, тариф) либо порядок ее установления «-9»

вид	1	2	3	4	5
принимавший орган					
номер					
договор					

Уникальный номер заявки «-1»	Показатели, характеризующие содержание муниципальной услуги «-3»	Показатель, характеризующий условия (формы) муниципальной услуги «-4»	Показатель, характеризующий качество муниципальной услуги «-5»	Показатель, характеризующий качество муниципальной услуги «-6»	Показатель, характеризующий качество муниципальной услуги «-7»	Показатель, характеризующий качество муниципальной услуги «-8»	Показатель, характеризующий качество муниципальной услуги «-9»	Показатель, характеризующий качество муниципальной услуги «-10»	Показатель, характеризующий качество муниципальной услуги «-11»	Показатель, характеризующий качество муниципальной услуги «-12»	Показатель, характеризующий качество муниципальной услуги «-13»	Показатель, характеризующий качество муниципальной услуги «-14»	Показатель, характеризующий качество муниципальной услуги «-15»	Показатель, характеризующий качество муниципальной услуги «-16»	Показатель, характеризующий качество муниципальной услуги «-17»	Показатель, характеризующий качество муниципальной услуги «-18»	Показатель, характеризующий качество муниципальной услуги «-19»	Показатель, характеризующий качество муниципальной услуги «-20»	Допустимые отклонения от установленных объемов муниципальных услуг «-21»		
																			в процентном отношении	в абсолютных величинах	
1	2	3	4	5	6	7	8	9	10	11	12	13	14	15	16	17	18	19	20	21	22

4. Нормативные правовые акты, устанавливающие размер платы (цену, тариф) либо порядок ее установления

вид	1	2	3	4	5
принимавший орган					
номер					
договор					

5.1. Нормативные правовые акты, регулирующие порядок оказания муниципальной услуги (наименование, номер и дата принятия/акта)

5.2. Порядок информирования потенциальных потребителей муниципальной услуги

Способ информирования потенциальных потребителей муниципальной услуги \_\_\_\_\_

Система размещения информации \_\_\_\_\_

Частота обновления информации \_\_\_\_\_

Часть 2. Сведения о выполняемых работах «-2»

Уникальный номер заявки «-1»	Показатели, характеризующие содержание муниципальной услуги «-3»	Показатель, характеризующий условия (формы) муниципальной услуги «-4»	Показатель, характеризующий качество муниципальной услуги «-5»	Показатель, характеризующий качество муниципальной услуги «-6»	Показатель, характеризующий качество муниципальной услуги «-7»	Показатель, характеризующий качество муниципальной услуги «-8»	Показатель, характеризующий качество муниципальной услуги «-9»	Показатель, характеризующий качество муниципальной услуги «-10»	Показатель, характеризующий качество муниципальной услуги «-11»	Показатель, характеризующий качество муниципальной услуги «-12»	Показатель, характеризующий качество муниципальной услуги «-13»	Показатель, характеризующий качество муниципальной услуги «-14»	Допустимые отклонения от установленных объемов муниципальных услуг «-15»		
													в процентном отношении	в абсолютных величинах	
1	2	3	4	5	6	7	8	9	10	11	12	13	14	15	16

4. Нормативные правовые акты, устанавливающие размер платы (цену, тариф) либо порядок ее установления «-9»

вид	1	2	3	4	5
принимавший орган					
номер					
договор					

3.2. Показатели, характеризующие объем работы

Уникальный номер заявки «-1»	Показатели, характеризующие содержание муниципальной услуги «-3»	Показатель, характеризующий условия (формы) муниципальной услуги «-4»	Показатель, характеризующий качество муниципальной услуги «-5»	Показатель, характеризующий качество муниципальной услуги «-6»	Показатель, характеризующий качество муниципальной услуги «-7»	Показатель, характеризующий качество муниципальной услуги «-8»	Показатель, характеризующий качество муниципальной услуги «-9»	Показатель, характеризующий качество муниципальной услуги «-10»	Показатель, характеризующий качество муниципальной услуги «-11»	Показатель, характеризующий качество муниципальной услуги «-12»	Показатель, характеризующий качество муниципальной услуги «-13»	Показатель, характеризующий качество муниципальной услуги «-14»	Показатель, характеризующий качество муниципальной услуги «-15»	Показатель, характеризующий качество муниципальной услуги «-16»	Показатель, характеризующий качество муниципальной услуги «-17»	Показатель, характеризующий качество муниципальной услуги «-18»	Показатель, характеризующий качество муниципальной услуги «-19»	Показатель, характеризующий качество муниципальной услуги «-20»	Допустимые отклонения от установленных объемов муниципальных услуг «-21»		
																			в процентном отношении	в абсолютных величинах	
1	2	3	4	5	6	7	8	9	10	11	12	13	14	15	16	17	18	19	20	21	22

4. Нормативные правовые акты, устанавливающие размер платы (цену, тариф) либо порядок ее установления «-9»

вид	1	2	3	4	5
принимавший орган					
номер					
договор					

Часть 3. Прочие сведения о муниципальном задании «-3»

1. Основания (условия и порядок) для досрочного прекращения выполнения муниципального задания \_\_\_\_\_

2. Иная информация, необходимая для выполнения (контроля за выполнением) муниципального задания \_\_\_\_\_

3. Порядок контроля за выполнением муниципального задания

Формы контроля	Периодичность	Орган администрации Ханты-Мансийского района, осуществляющий контроль выполнения муниципального задания
1	2	3

4. Требования к отчетности о выполнении муниципального задания \_\_\_\_\_

4.1. Периодичность представления отчетов о выполнении муниципального задания \_\_\_\_\_

4.2. Сроки представления отчетов о выполнении муниципального задания \_\_\_\_\_

4.2.1. Сроки представления предварительного отчета о выполнении муниципального задания \_\_\_\_\_

4.3. Иные требования к отчетности о выполнении муниципального задания \_\_\_\_\_

5. Иные показатели, связанные с выполнением муниципального задания «-9» \_\_\_\_\_

«-1» Заполняется в случае досрочного прекращения выполнения муниципального задания.

«-2» Формируется при установлении муниципального задания на оказание муниципальной услуги (услуг) и выполнение работы (работ) и содержит требования к оказанию муниципальной услуги (услуг) раздельно по каждой из муниципальных услуг (работ) с указанием порядкового номера раздела.

«-3» Заполняется при установлении показателей, характеризующих качество муниципальной услуги (работ), в общероссийском базовом перечне услуг или в региональном перечне государственных (муниципальных) услуг (работ) и/или в региональном перечне государственных (муниципальных) услуг (работ), а при их отсутствии или в дополнение к ним – локальным, характеризующим качество услуг (работ), установленных при необходимости органом, осуществляющим функции и полномочия учредителя, бюджетных или автономных учреждений, главным распорядителем средств бюджета района, в ведении которого находится казенное учреждение, и единично их измерение.

«-4» Заполняется в соответствии с общероссийским базовым перечнем услуг или в региональном перечне государственных (муниципальных) услуг (работ).

«-5» Заполняется в соответствии с кодом, указанным в общероссийском базовом перечне услуг (работ) или региональном перечне государственных (муниципальных) услуг (работ).

«-6» Заполняется в случае, если для разных услуг (работ) устанавливаются различные показатели допустимых (возможных) отклонений или если указанные отклонения устанавливаются в абсолютных величинах. В случае если единично объем работы является работа в целом, показатель не указывается.

«-7» Заполняется в случае, если оказание услуг (выполнение работ) осуществляется на платной основе в соответствии с законодательством Российской Федерации и (или) нормативными правовыми актами района в рамках муниципального задания. При оказании услуг (выполнении работ) на платной основе сверх установленного муниципального задания (части муниципального задания), в пределах которого оно считается выполненным (в процентах, в абсолютных величинах), в этом случае допустимые (возможные) отклонения от выполнения муниципального задания, в пределах которого оно считается выполненным (в процентах, в абсолютных величинах). В этом случае допустимые (возможные)

отклонения, предусмотренные подпунктами 3.1 и 3.2 частей I и II настоящего муниципального задания, принимаются за основу...

Таблица 2

Table with 2 columns: 'Формы по ОКВЭД' and 'Код по ОКВЭД'. It lists 'Дан' and 'ресурсы' with their corresponding codes.

Часть 1. Сведения об оказываемых муниципальных услугах... 1. Наименование муниципальной услуги... 2. Категория потребителей муниципальной услуги...

Часть 2. Сведения о выполняемых работах

Table with 3 columns: 'Уникальный идентификатор работы', 'Наименование работ', 'Единица измерения'. It contains a large table with multiple rows for different work categories.

3.2. Сведения об оказываемых муниципальных услугах, характеризующих качество муниципальной услуги

Table with 4 columns: 'Уникальный идентификатор работы', 'Показатель, характеризующий качество муниципальной услуги', 'Единица измерения', 'Пояснение к показателю'.

Table with 3 columns: 'Уникальный идентификатор работы', 'Единица измерения', 'Пояснение к показателю'. It lists various indicators and their measurement units.

Руководитель (полное наименование) ... 3.2. Сведения об оказываемых муниципальных услугах, характеризующих качество муниципальной услуги...

2. Права и обязанности Сторон

2.1. Учредитель обязуется: 2.1.1. Предоставить Учреждению субсидию на финансовое обеспечение выполнения муниципального задания (далее – Субсидия) в ... году...

Table with 2 columns: 'Наименование программы, подпрограммы/код мероприятия', 'Сумма, руб.'. It lists the program name and its budget amount.

При этом Субсидия перечисляется ежемесячно в соответствии с графиком согласно приложению к настоящему соглашению. 2.1.2. Определять объем финансового обеспечения выполнения муниципального задания...

2.2.4. Осуществлять иные права, установленные бюджетным законодательством Российской Федерации...

2.3. Учреждение обязуется: 2.3.1. Осуществлять использование Субсидии в целях оказания муниципальных услуг (выполнения работ) в соответствии с требованиями к качеству и (или) объему (содержанию)...

2.4. Учреждение вправе: 2.4.1. Обращаться к Учредителю с предложением об изменении размера Субсидии в связи с изменением в муниципальном задании показателей, характеризующих качество и (или) объем (содержание) оказываемых муниципальных услуг...

3. Ответственность Сторон. В случае неисполнения или ненадлежащего исполнения обязательств, определенных настоящим Соглашением, Стороны несут ответственность в соответствии с законодательством Российской Федерации.

Приложение 2 к Порядку формирования муниципального задания и финансового обеспечения выполнения муниципального задания в отношении муниципальных бюджетных, казенных и автономных учреждений

Соглашение о порядке и условиях предоставления субсидии на финансовое обеспечение выполнения муниципального задания на оказание муниципальных услуг (выполнение работ) муниципальными бюджетными и автономными учреждениями Ханты-Мансийского района...

4. Срок действия Соглашения. Настоящее Соглашение вступает в силу с момента подписания обоими Сторонами и действует в течение ... года.

5. Заключительные положения. 5.1. Изменение настоящего Соглашения осуществляется по взаимному согласию Сторон в письменной форме в виде дополнений к настоящему Соглашению...

6. Платежные реквизиты Сторон. Учредитель: Наименование, Место нахождения, Банковские реквизиты, ИНН/КПП, БИК, р/с, Наименование банка, д/с, Руководитель (должность). Учреждение: Наименование, Место нахождения, Банковские реквизиты, ИНН/КПП, БИК, р/с, Наименование банка, д/с, Руководитель (должность).

МУНИЦИПАЛЬНОЕ ОБРАЗОВАНИЕ  
ХАНТЫ-МАНСКИЙ РАЙОН  
Ханты-Мансийский автономный округ – Югра

**АДМИНИСТРАЦИЯ ХАНТЫ-МАНСЬКОГО РАЙОНА**

**РАСПОРЯЖЕНИЕ**

от 28.04.2020  
г. Ханты-Мансийск

№ 403-р

О введении особого противопожарного режима на межселенной территории Ханты-Мансийского района

В соответствии со статьей 30 Федерального закона от 21 декабря 1994 года № 69-ФЗ «О пожарной безопасности», постановлением администрации Ханты-Мансийского района от 3 октября 2017 года № 262 «Об утверждении Положения об установлении особого противопожарного режима в границах межселенной территории Ханты-Мансийского района», на основании предложения отдела надзорной деятельности и профилактической работы по г. Ханты-Мансийску и району управления надзорной деятельности и профилактической работы Главного управления МЧС России по Ханты-Мансийскому автономному округу – Югре, в целях предотвращения возникновения чрезвычайных ситуаций, связанных с пожарами, повышения уровня безопасности жизнедеятельности населения:

- Ввести с 1 по 12 мая 2020 года на межселенной территории Ханты-Мансийского района особый противопожарный режим.
- Ограничить пребывание граждан в лесах и въезд в них транспортных средств, за исключением проведения определенного вида работ в целях обеспечения пожарной безопасности.
- Запретить в период действия особого противопожарного режима на межселенной территории Ханты-Мансийского района:
  - разведение костров;
  - сжигание сухой растительности;
  - проведение пожароопасных работ;
    - на территориях, прилегающих к объектам, в том числе к жилым домам, а также к объектам садоводческих, огороднических и дачных некоммерческих объединений граждан, оставлять емкости с легковоспламеняющимися и горючими жидкостями, горючими газами, устраивать свалки горючих отходов;
    - курение на пожароопасных участках.
- Рекомендовать главам сельских поселений Ханты-Мансийского района:
  - Ввести особый противопожарный режим на территориях сельских поселений Ханты-Мансийского района.
  - Организовывать наблюдение за противопожарным состоянием населенных пунктов сельских поселений и на прилегающих к ним территориях.
  - Осуществлять мероприятия, исключающие возможность перехода огня от лесных пожаров на здания и сооружения.
  - Во взаимодействии с должностными лицами отдела надзорной деятельности и профилактической работы по г. Ханты-Мансийску и району управления надзорной деятельности и профилактической работы Главного управления МЧС России по Ханты-Мансийскому автономному округу – Югре, противопожарными формированиями, средствами массовой информации проводить разъяснительную работу среди населения об опасности разведения костров в лесах, на территории населенных пунктов поселений и на прилегающих к ним зонах, а также об административной ответственности за нарушение правил пожарной безопасности. Организовать постоянное информирование населения о складывающейся пожароопасной обстановке и мерах, принимаемых специализированными силами для тушения лесных пожаров.
  - Активизировать работу по профилактике пожаров на территории сельских поселений, пропаганду знаний в области пожарной безопасности среди населения с использованием печатных изданий, официальных сайтов органов местного самоуправления и мессенджеров (Viber, WhatsApp и др.).
  - Организовать исполнение мероприятий по обеспечению первичных мер пожарной безопасности в границах сельских населенных пунктов.
  - На время действия особого противопожарного периода организовать в сельских населенных пунктах дежурство патрульно-маневренных групп с обходом населенных пунктов и прилегающих к ним территорий, с соблюдением рекомендаций и требований по организации работы в условиях распространения COVID-19.
  - Запретить посещение лесов гражданами с целью проведения досуга, разведения костров.
  - Принимать иные дополнительные меры пожарной безопасности, не противоречащие законодательству Российской Федерации.
- Рекомендовать председателям садоводческих, огороднических и дачных некоммерческих объединений граждан и главам крестьянских (фермерских) хозяйств:
  - Организовать и провести агитационно-разъяснительную работу по вопросам соблюдения требований пожарной безопасности при нахождении граждан в дачных домах, подготовки к использованию первичных средств пожаротушения, создания запасов воды для защиты от возможных пожаров жилых домов и хозяйственных построек.
  - Активизировать работу с членами товариществ и гражданами, постоянно проживающими на дачных участках, путем распространения памяток и листовок на противопожарную тематику с использованием мессенджеров (Viber, WhatsApp и др.).
  - Принять меры по поддержанию в работоспособном состоянии источников противопожарного водоснабжения, установить указатели, обеспечить подъезды к ним.
  - При обнаружении пожаров (возгораний), выявлении грубых нарушений требований пожарной безопасности незамедлительно сообщать информацию в подразделения пожарной охраны и ЕДДС Ханты-Мансийского района (номера телефонов: 112, 33-04-01, 33-66-87).
  - Запретить разведение костров, проведение огневых и других пожароопасных работ.
  - Рекомендовать Отделу надзорной деятельности и профилактической работы по г. Ханты-Мансийску и району управления надзорной деятельности и профилактической работы Главного управления МЧС России по Ханты-Мансийскому автономному округу – Югре (Бело-зерцев Д.В.) в период действия особого противопожарного режима усилить функции надзора в пределах полномочий, установленных законодательством Российской Федерации.
  - Рекомендовать Территориальному отделу «Самаровское лесничество» (Чертов А.А.) совместно с МОМВД России «Ханты-Мансийский» (Фисенко А.В.) организовать патрулирование в местах отдыха граждан, прилегающих к автодорогам и рекам, в целях пресечения разведения костров, а также проверку готовности к противопожарному сезону предприятий, осуществляющих хозяйственную деятельность в лесах.
  - Рекомендовать МОМВД России «Ханты-Мансийский» (Фисенко А.В.) при проведении мероприятий по пресечению браконьерства на реках проводить разъяснительную работу с населением, находящимся на отдыхе, пресекать разведение костров на берегах рек.
  - Муниципальному казенному учреждению Ханты-Мансийского района «Управление гражданской защиты» (Завадский В.А), главам сельских поселений района проинформировать население района через газету «Наш район» и иные СМИ о введении особого противопожарного режима на межселенной территории Ханты-Мансийского района.
  - Опубликовать настоящее распоряжение в газете «Наш район» и разместить на официальном сайте администрации Ханты-Мансийского района.
  - Контроль за исполнением распоряжения оставляю за собой.

Глава Ханты-Мансийского района

К.Р.Минулин

Руководитель (подпись)	(подпись)	(расшифровка подписи)
_____	_____	_____

«...» \_\_\_\_\_ 20\_\_ г.  
 <-> Указывается финансовый год, следующий за годом представления Счетки.  
 <-> Указывается в соответствии с муниципальными заданиями.  
 <-> Указывается в соответствии с данными из графы 13 пунктов 3.3, частей 1 и 2 пункта 3.4 статьи 2.3.4.11.1. Составления.  
 <-> Указывается нарастающие затраты, рассчитанные в соответствии с пунктом 2.1.1. Составления.  
 <-> Рассчитывается как произведение значений в графах 12 и 13 настоящего Расчета.

**Приложение 3**  
к Порядку формирования муниципального задания и финансового обеспечения выполнения муниципального задания в отношении муниципальных бюджетных, казенных и автономных учреждений

Решет. Расчет, подпадающих в бюджет Ханты-Мансийского района на 1 января 20\_\_ г. <->.

Наименование главного распорядителя средств бюджета района, в ведении которого находится казенное учреждение район, орган государственного управления и подведомственное учреждение для исполнения функций район. Наименование муниципального учреждения район.

№ п/п	Муниципальное учреждение		Муниципальное учреждение		Муниципальное учреждение		Муниципальное учреждение		Муниципальное учреждение		Муниципальное учреждение		Муниципальное учреждение	
	наименование	наименование	наименование	наименование	наименование	наименование	наименование	наименование	наименование	наименование	наименование	наименование	наименование	наименование
1	Муниципальное учреждение	Муниципальное учреждение	Муниципальное учреждение	Муниципальное учреждение	Муниципальное учреждение	Муниципальное учреждение	Муниципальное учреждение	Муниципальное учреждение	Муниципальное учреждение	Муниципальное учреждение	Муниципальное учреждение	Муниципальное учреждение	Муниципальное учреждение	Муниципальное учреждение
2	Муниципальное учреждение	Муниципальное учреждение	Муниципальное учреждение	Муниципальное учреждение	Муниципальное учреждение	Муниципальное учреждение	Муниципальное учреждение	Муниципальное учреждение	Муниципальное учреждение	Муниципальное учреждение	Муниципальное учреждение	Муниципальное учреждение	Муниципальное учреждение	Муниципальное учреждение
3	Муниципальное учреждение	Муниципальное учреждение	Муниципальное учреждение	Муниципальное учреждение	Муниципальное учреждение	Муниципальное учреждение	Муниципальное учреждение	Муниципальное учреждение	Муниципальное учреждение	Муниципальное учреждение	Муниципальное учреждение	Муниципальное учреждение	Муниципальное учреждение	Муниципальное учреждение
4	Муниципальное учреждение	Муниципальное учреждение	Муниципальное учреждение	Муниципальное учреждение	Муниципальное учреждение	Муниципальное учреждение	Муниципальное учреждение	Муниципальное учреждение	Муниципальное учреждение	Муниципальное учреждение	Муниципальное учреждение	Муниципальное учреждение	Муниципальное учреждение	Муниципальное учреждение
5	Муниципальное учреждение	Муниципальное учреждение	Муниципальное учреждение	Муниципальное учреждение	Муниципальное учреждение	Муниципальное учреждение	Муниципальное учреждение	Муниципальное учреждение	Муниципальное учреждение	Муниципальное учреждение	Муниципальное учреждение	Муниципальное учреждение	Муниципальное учреждение	Муниципальное учреждение
6	Муниципальное учреждение	Муниципальное учреждение	Муниципальное учреждение	Муниципальное учреждение	Муниципальное учреждение	Муниципальное учреждение	Муниципальное учреждение	Муниципальное учреждение	Муниципальное учреждение	Муниципальное учреждение	Муниципальное учреждение	Муниципальное учреждение	Муниципальное учреждение	Муниципальное учреждение
7	Муниципальное учреждение	Муниципальное учреждение	Муниципальное учреждение	Муниципальное учреждение	Муниципальное учреждение	Муниципальное учреждение	Муниципальное учреждение	Муниципальное учреждение	Муниципальное учреждение	Муниципальное учреждение	Муниципальное учреждение	Муниципальное учреждение	Муниципальное учреждение	Муниципальное учреждение
8	Муниципальное учреждение	Муниципальное учреждение	Муниципальное учреждение	Муниципальное учреждение	Муниципальное учреждение	Муниципальное учреждение	Муниципальное учреждение	Муниципальное учреждение	Муниципальное учреждение	Муниципальное учреждение	Муниципальное учреждение	Муниципальное учреждение	Муниципальное учреждение	Муниципальное учреждение
9	Муниципальное учреждение	Муниципальное учреждение	Муниципальное учреждение	Муниципальное учреждение	Муниципальное учреждение	Муниципальное учреждение	Муниципальное учреждение	Муниципальное учреждение	Муниципальное учреждение	Муниципальное учреждение	Муниципальное учреждение	Муниципальное учреждение	Муниципальное учреждение	Муниципальное учреждение
10	Муниципальное учреждение	Муниципальное учреждение	Муниципальное учреждение	Муниципальное учреждение	Муниципальное учреждение	Муниципальное учреждение	Муниципальное учреждение	Муниципальное учреждение	Муниципальное учреждение	Муниципальное учреждение	Муниципальное учреждение	Муниципальное учреждение	Муниципальное учреждение	Муниципальное учреждение
11	Муниципальное учреждение	Муниципальное учреждение	Муниципальное учреждение	Муниципальное учреждение	Муниципальное учреждение	Муниципальное учреждение	Муниципальное учреждение	Муниципальное учреждение	Муниципальное учреждение	Муниципальное учреждение	Муниципальное учреждение	Муниципальное учреждение	Муниципальное учреждение	Муниципальное учреждение
12	Муниципальное учреждение	Муниципальное учреждение	Муниципальное учреждение	Муниципальное учреждение	Муниципальное учреждение	Муниципальное учреждение	Муниципальное учреждение	Муниципальное учреждение	Муниципальное учреждение	Муниципальное учреждение	Муниципальное учреждение	Муниципальное учреждение	Муниципальное учреждение	Муниципальное учреждение
13	Муниципальное учреждение	Муниципальное учреждение	Муниципальное учреждение	Муниципальное учреждение	Муниципальное учреждение	Муниципальное учреждение	Муниципальное учреждение	Муниципальное учреждение	Муниципальное учреждение	Муниципальное учреждение	Муниципальное учреждение	Муниципальное учреждение	Муниципальное учреждение	Муниципальное учреждение
14	Муниципальное учреждение	Муниципальное учреждение	Муниципальное учреждение	Муниципальное учреждение	Муниципальное учреждение	Муниципальное учреждение	Муниципальное учреждение	Муниципальное учреждение	Муниципальное учреждение	Муниципальное учреждение	Муниципальное учреждение	Муниципальное учреждение	Муниципальное учреждение	Муниципальное учреждение





МУНИЦИПАЛЬНОЕ ОБРАЗОВАНИЕ  
ХАНТЫ-МАНСКИЙ РАЙОН  
Ханты-Мансийский автономный округ – Югра

**АДМИНИСТРАЦИЯ ХАНТЫ-МАНСЬКОГО РАЙОНА**

**ПОСТАНОВЛЕНИЕ**

от 28.04.2020 № 111  
г. Ханты-Мансийск

О внесении изменений в постановление администрации Ханты-Мансийского района от 12 ноября 2018 года № 322 «О муниципальной программе Ханты-Мансийского района «Обеспечение экологической безопасности Ханты-Мансийского района на 2019 – 2022 годы»

В соответствии с постановлением администрации Ханты-Мансийского района от 7 сентября 2018 года № 246 «О модельной муниципальной программе Ханты-Мансийского района, порядке принятия решения о разработке муниципальных программ Ханты-Мансийского района, их формирования, утверждения и реализации», на основании Устава Ханты-Мансийского района:

1. Внести в постановление администрации Ханты-Мансийского района от 12 ноября 2018 года № 322 «О муниципальной программе Ханты-Мансийского района «Обеспечение экологической безопасности Ханты-Мансийского района на 2019 – 2022 годы» изменения, изложив приложение к постановлению в следующей редакции:

«Приложение  
к постановлению администрации  
Ханты-Мансийского района  
от 12.11.2018 № 322

Паспорт  
муниципальной программы Ханты-Мансийского района

Наименование муниципальной программы	Обеспечение экологической безопасности Ханты-Мансийского района на 2019 – 2022 годы
--------------------------------------	---

2

Дата утверждения муниципальной программы	постановление администрации Ханты-Мансийского района от 12 ноября 2018 года № 322 «О муниципальной программе Ханты-Мансийского района «Обеспечение экологической безопасности Ханты-Мансийского района на 2019 – 2022 годы»
Ответственный исполнитель муниципальной программы	департамент строительства, архитектуры и жилищно-коммунального хозяйства администрации Ханты-Мансийского района (далее – департамент строительства, архитектуры и ЖКХ)
Соисполнители муниципальной программы	департамент строительства, архитектуры и ЖКХ (муниципальное казенное учреждение администрации Ханты-Мансийского района «Управление капитальным строительством и ремонтом» (далее – департамент строительства, архитектуры и ЖКХ (МКУ «УКСиР»)); комитет по финансам администрации района; комитет по финансам администрации района (сельское поселение Выкатной); комитет по финансам администрации района (сельское поселение Горноуральское); комитет по финансам администрации района (сельское поселение Кедровский); комитет по финансам администрации района (сельское поселение Красноленинский); комитет по финансам администрации района (сельское поселение Кышлык); комитет по финансам администрации района (сельское поселение Луговое); комитет по финансам администрации района (сельское поселение Нялинское); комитет по финансам администрации района (сельское поселение Селижирово); комитет по финансам администрации района (сельское поселение Сибирский); комитет по финансам администрации района (сельское поселение Согом); комитет по финансам администрации района (сельское поселение Цингалы); комитет по финансам администрации района (сельское поселение Шапша)
Цель муниципальной программы	сохранение благоприятной окружающей среды и биологического разнообразия в интересах настоящего и будущих поколений
Задачи	1. Снижение негативного воздействия отходов

3

муниципальной программы	производства и потребления на окружающую среду 2. Снижение уровня негативного воздействия факторов техногенного и природного характера на окружающую среду и ее компоненты
Подпрограммы	подпрограмма 1 «Развитие системы обращения с отходами производства и потребления на территории Ханты-Мансийского района»
Портфели проектов, входящие в состав муниципальной программы, в том числе направленные на реализацию в Ханты-Мансийском районе национальных проектов (программ) Российской Федерации, параметры их финансового обеспечения	портфель проекта «Экология», финансовое обеспечение отсутствует
Целевые показатели муниципальной программы	1. Сохранение доли утилизированных (размещенных) твердых коммунальных отходов в общем объеме твердых коммунальных отходов на уровне 72% 2. Увеличение очищенной от бытового мусора береговой линии с 2,9 до 11,6 км 3. Количество населения, вовлеченного в мероприятия по очистке берегов водных объектов – 0,32 тыс. человек ежегодно
Сроки реализации муниципальной программы	2019 – 2022 годы
Параметры финансового обеспечения муниципальной программы	общий объем финансирования Программы составляет 150 922,4 тыс. рублей, в том числе: 2019 год – 87 750,7 тыс. рублей; 2020 год – 55 522,5 тыс. рублей; 2021 год – 120,6 тыс. рублей; 2022 год – 7 528,5 тыс. рублей

4

Раздел 1. О стимулировании инвестиционной и инновационной деятельности, развитии конкуренции и негосударственного сектора экономики

Муниципальная программа содержит меры, направленные на:

1.1. Формирование благоприятного инвестиционного климата посредством разработки комплекса мер по созданию благоприятных условий для привлечения инвестиций в мероприятия, направленные на снижение негативного воздействия на окружающую среду, ликвидацию накопленного экологического ущерба, внедрение экологически безопасных и малоотходных технологий.

Одним из приоритетных направлений по привлечению инвестиций является сфера обращения с твердыми коммунальными отходами. На территории Ханты-Мансийского района разработаны ряд нормативных правовых актов, позволяющих оценить существующую ситуацию, определить направление муниципальной политики в области обращения с отходами. Среди них – Генеральная схема очистки территории Ханты-Мансийского района, утвержденная постановлением администрации Ханты-Мансийского района от 6 мая 2014 года № 101.

В рамках Программы реализация мероприятий по формированию благоприятной деловой среды не осуществляется.

Программой не предусмотрена реализация инвестиционных проектов.

В рамках Программы реализуются мероприятия, направленные на снижение уровня негативного воздействия на окружающую среду для обеспечения экологической безопасности Ханты-Мансийского района.

1.2. Улучшение конкурентной среды за счет использования инструментов повышения эффективности защиты конкуренции от антиконкурентных действий органов местного самоуправления и хозяйствующих субъектов посредством совершенствования антимонопольного регулирования.

Реализация отдельных мероприятий муниципальной программы осуществляется в соответствии с Федеральным законом от 5 апреля 2013 года № 44-ФЗ «О контрактной системе в сфере закупок товаров, работ, услуг для обеспечения государственных и муниципальных нужд».

Контрактная система в сфере закупок основывается на принципах открытости, прозрачности информации о контрактной системе в сфере закупок, обеспечения конкуренции, профессионализма заказчиков, стимулирования инноваций, единства контрактной системы в сфере закупок, ответственности за результативность обеспечения муниципальных нужд, эффективности осуществления закупок. Контрактная система направлена на создание равных условий для

5

обеспечения конкуренции между участниками закупок. Любое заинтересованное лицо имеет возможность в соответствии с законодательством Российской Федерации и иными нормативными правовыми актами о контрактной системе в сфере закупок стать поставщиком (подрядчиком, исполнителем).

Расширение возможностей использования такой процедуры размещения муниципального заказа как электронный аукцион дает неограниченному кругу участников возможность представлять свои предложения в обезличенном виде, что полностью исключает человеческий фактор при выборе победителя.

1.3. Создание благоприятных условий для ведения предпринимательской деятельности в рамках Программы не предусмотрено.

1.4. Повышение производительности труда в отрасли осуществляется с учетом технологий бережливости производства путем повышения прозрачности и открытости деятельности департамента, устранения административных барьеров и уменьшения временных потерь.

Раздел 2. Механизм реализации муниципальной программы

Для достижения поставленной цели и решения задач Программы определен организационно-правовой механизм, предусматривающий взаимодействие между ответственным исполнителем и соисполнителями.

Реализация мероприятий, предусмотренных Программой, представляет собой скоординированные по срокам и направлениям действия исполнителей конкретных мероприятий и будет осуществляться на основе муниципальных контрактов (договоров), заключаемых исполнителями Программы в соответствии с Федеральным законом от 5 апреля 2013 года № 44-ФЗ «О контрактной системе в сфере закупок товаров, работ, услуг для обеспечения государственных и муниципальных нужд».

В целях реализации плана мероприятий («дорожной карты») по реализации Концепции «Бережливый регион» в Ханты-Мансийском районе, утвержденного распоряжением администрации Ханты-Мансийского района от 4 мая 2018 года № 424-р, проводится работа по внедрению технологий бережливости производства путем повышения удовлетворенности населения качеством оказанных услуг, обеспечения выполнения отдельных государственных полномочий и функций, возложенных на муниципальное образование Ханты-Мансийский район в соответствии с Законом Ханты-Мансийского автономного округа – Югры от 17 ноября 2016 года № 79-03 «О наделении органов местного самоуправления муниципальных образований Ханты-Мансийского автономного округа – Югры отдельными государственными полномочиями в сфере обращения с твердыми

6

коммунальными отходами» (далее – Закон автономного округа от 17 ноября 2016 года № 79-03).

В целях реализации основного мероприятия муниципальной программы «Обеспечение регулирования деятельности по обращению с отходами производства и потребления» муниципальное образование Ханты-Мансийский район исполняет отдельные государственные полномочия в сфере обращения с твердыми коммунальными отходами за счет субвенции, выделяемой из средств бюджета автономного округа.

Предоставление субвенции бюджету Ханты-Мансийского района и бюджетам сельских поселений из бюджета автономного округа осуществляется в соответствии с Законом автономного округа от 17 ноября 2016 года № 79-03. Администрация Ханты-Мансийского района направляет в Департамент промышленности Югры заявку на предоставление субвенции по форме и в сроки, установленные Департаментом промышленности Югры. Перечисление субвенции осуществляется в соответствии с Порядком расходования субвенций, предоставляемых из бюджета Ханты-Мансийского автономного округа – Югры местным бюджетам для осуществления отдельных переданных государственных полномочий Ханты-Мансийского автономного округа – Югры, утвержденным постановлением Правительства Ханты-Мансийского автономного округа – Югры от 30 апреля 2015 года № 124-п (в редакции от 22 марта 2019 года № 88-п). В целях контроля за использованием субвенции администрация Ханты-Мансийского района ежемесячно до 3 числа месяца, следующего за отчетным периодом, представляет в Службу по контролю и надзору в сфере охраны окружающей среды, объектов животного мира и лесных отношений Ханты-Мансийского автономного округа – Югры отчет об использовании субвенции.

В целях реализации основного мероприятия «Создание условий для формирования благоприятной окружающей среды» планируется выполнение мероприятий по очистке береговой линии в границах населенных пунктов от бытового мусора. Данное мероприятие будет реализовано в рамках портфеля проектов «Экология» путем проведения общероссийской акции по уборке водоемов и их берегов «Вода России».

Для обеспечения утилизации твердых коммунальных отходов в труднодоступных отдаленных населенных пунктах района в краткосрочной перспективе требуется строительство полигонов в поселках Красноленинский и Кедровский.

В связи с отсутствием альтернативного земельного участка, в целях строительства полигона в п. Кедровский администрацией Ханты-Мансийского района разработана «дорожная карта» по переводу земель лесного фонда в земли иных категорий. После выделения земельного участка под полигон ТБО администрацией Ханты-Мансийского района

7

будут выполнены мероприятия по строительству и вводу его в эксплуатацию.

Контроль за ходом реализации мероприятий Программы осуществляет департамент строительства, архитектуры и ЖКХ.

8

Целевые показатели муниципальной программы

Таблица 1

№ п/п	Наименование показателя	Значения показателя					Итого	Ресурс показателя
		2019 г.	2020 г.	2021 г.	2022 г.	2023 г.		
1.	Доля утилизированных (размещенных) твердых коммунальных отходов, %	72	72	72	72	72	72*	
2.	Протяженность береговой линии (береговой линии) в границах населенных пунктов, км	2,9	2,9	2,9	2,9	2,9	11,6	
3.	Количество населения, вовлеченного в мероприятия по	0,328	0,328	0,656	0,984	1,312	1,312	

Ресурс показателя определяется на основании расчетных показателей объема образования утилизации (размещения) и обращения с твердыми коммунальными отходами на территории Ханты-Мансийского района, утвержденной постановлением администрации Ханты-Мансийского района от 06.05.2014 № 101, существующих спланированных (размещенных) твердых коммунальных отходов на территории Ханты-Мансийского района, и отчета по итогам деятельности по обеспечению выполнения отдельных государственных полномочий и функций, возложенных на муниципальное образование Ханты-Мансийский район в соответствии с Законом Ханты-Мансийского автономного округа – Югры от 17 ноября 2016 года № 79-03 «О наделении органов местного самоуправления муниципальных образований Ханты-Мансийского автономного округа – Югры отдельными государственными полномочиями в сфере обращения с твердыми коммунальными отходами» (далее – Закон автономного округа).

Итого – сумма значений показателей за все годы реализации муниципальной программы.

Вводятся в эксплуатацию объекты капитального строительства (зданий, сооружений, инженерных сетей, объектов незавершенного строительства) в границах населенных пунктов, км

Данный показатель включает в себя количество объектов строительства «Экология»

Источники показателей – данные административных сведений, отчетов, данных мониторинга выполнения в сфере обращения с твердыми коммунальными отходами и реестр компонентов портфеля проектов «Экология»

9

Распределение финансовых ресурсов муниципальной программы

Таблица 2

№ п/п	Описание мероприятия муниципальной программы (сфера муниципальной деятельности)	Отчетный показатель (количественно)	Источники финансирования					Итого
			2019 г.	2020 г.	2021 г.	2022 г.	2023 г.	
1.	Обеспечение экологической безопасности Ханты-Мансийского района на 2019 – 2022 годы	150 922,4	87 750,7	55 522,5	120,6	7 528,5	150 922,4	
1.1.	Субвенции на осуществление отдельных полномочий по обращению с твердыми коммунальными отходами	150 922,4	87 750,7	55 522,5	120,6	7 528,5	150 922,4	
1.1.1.	Субвенции на осуществление отдельных полномочий по обращению с твердыми коммунальными отходами	150 922,4	87 750,7	55 522,5	120,6	7 528,5	150 922,4	
1.1.2.	Субвенции на осуществление отдельных полномочий по обращению с твердыми коммунальными отходами	150 922,4	87 750,7	55 522,5	120,6	7 528,5	150 922,4	

Итого – сумма значений показателей за все годы реализации муниципальной программы.



1.2. Муниципальной программой не предусмотрены мероприятия, направленные на достижение значений (уровней) показателей оценки эффективности деятельности исполнительных органов государственной власти Ханты-Мансийского автономного округа – Югры.  
 2. Опубликовать настоящее постановление в газете «Наш район» и разместить на официальном сайте администрации Ханты-Мансийского района.  
 3. Контроль за выполнением постановления возложить на заместителя главы Ханты-Мансийского района, директора департамента строительства, архитектуры и ЖКХ.

Глава Ханты-Мансийского района

К.Р.Минулин

МУНИЦИПАЛЬНОЕ ОБРАЗОВАНИЕ  
 ХАНТЫ-МАНСИЙСКИЙ РАЙОН  
 Ханты-Мансийский автономный округ – Югра

АДМИНИСТРАЦИЯ ХАНТЫ-МАНСИЙСКОГО РАЙОНА

РАСПОРЯЖЕНИЕ

от 29.04.2020  
 г. Ханты-Мансийск

№ 404-р

Об утверждении плана мероприятий, посвященных празднованию 150-летия со дня рождения С.В.Рахманинова, в Ханты-Мансийском районе

На основании Указа Президента Российской Федерации от 25 января 2020 года № 62 «О праздновании 150-летия со дня рождения С.В.Рахманинова» и в целях подготовки к празднованию 150-летия со дня рождения С.В.Рахманинова в Ханты-Мансийском районе:

1. Утвердить план мероприятий, посвященных празднованию 150-летия со дня рождения С.В.Рахманинова, в Ханты-Мансийском районе (далее – План) согласно приложению.
2. Рекомендовать ответственным исполнителям обеспечить выполнение Плана.
3. Опубликовать настоящее распоряжение в газете «Наш район» и разместить на официальном сайте администрации Ханты-Мансийского района.
4. Контроль за выполнением распоряжения возложить на заместителя главы Ханты-Мансийского района по социальным вопросам, председателя комитета по образованию.

Глава Ханты-Мансийского района

К.Р.Минулин

Приложение к распоряжению администрации Ханты-Мансийского района от 29.04.2020 № 404-р

ПЛАН мероприятий, посвященных празднованию 150-летия со дня рождения С.В.Рахманинова, в Ханты-Мансийском районе

№ п/п	Наименование мероприятия	Место проведения	Дата проведения	Ответственный исполнитель
	Выставка-портрет «Сергей Рахманинов – композитор, пианист, дирижер»	п. Горноправдинск	март 2023 года	администрация СП Горноправдинск; МБУК «Библиотечная система» п. Горноправдинск
	Музыкально-литературные вечера, посвященные 150-летию со дня рождения С.В.Рахманинова	сельские поселения Ханты-Мансийского района	март 2023 года	МКУ Ханты-Мансийского района «Комитет по культуре, спорту и социальной политике»; МКУ Ханты-Мансийского района «Централизованная библиотечная система»
	Тематические познавательные программы «Мастер симфонии»	библиотеки Ханты-Мансийского района	март 2023 года	МКУ Ханты-Мансийского района «Комитет по культуре, спорту и социальной политике»; МКУ Ханты-Мансийского района «Централизованная библиотечная система»
	Конкурс инструментально исполнительства «Сочетание прекрасного и вечного», посвященный празднованию 150-летия со дня рождения С.В.Рахманинова	п. Красноленинский	март 2023 года	администрация СП Красноленинский; МКУК «Сельский дом культуры п. Красноленинский»
	Музыкальный вечер «Гений русской души», посвященный празднованию 150-летия со дня рождения С.В.Рахманинова	п. Красноленинский	март 2023 года	администрация СП Красноленинский; МКУК «Сельский дом культуры п. Красноленинский»
	Выставка «Образ музыкальной классики», посвященная празднованию 150-летия со дня рождения С.В.Рахманинова	п. Красноленинский	март 2023 года	администрация СП Красноленинский; МКУК «Сельский дом культуры п. Красноленинский»
	Оформление информационных стендов: «Судьба, «помощь», «На чужбине» и «Я – русский композитор и моя Родина наложила отпечаток на мой характер и мои взгляды», посвященных празднованию 150-летия со дня рождения С.В.Рахманинова	д. Согом	апрель 2023 года	администрация СП Согом; МКУК СП Согом «Сельский дом культуры и досуга»
	Музыкальный вечер «Рахманинов: золото в сердце»	д. Согом	апрель 2023 года	администрация СП Согом; МКУК СП Согом «Сельский дом культуры и досуга»
	Книжная иллюстративная выставка «Слава и гордость русской музыки»	п. Бобровский	апрель 2023 года	администрация СП Горноправдинск; МБУК «Библиотечная система» п. Бобровский
	Музыкальные часы «Бетховен XX века С.Рахманинов: путь домой длиною в жизнь»	библиотеки Ханты-Мансийского района	апрель 2023 года	МКУ Ханты-Мансийского района «Комитет по культуре, спорту и социальной политике»; МБОУ ДО Ханты-Мансийского района «Детская музыкальная школа»
	Час искусства «Гений русской музыки»	д. Белогорье	апрель 2023 года	администрация СП Луговской; МБУК «Дружба» п. Луговской; Сельский дом культуры д. Белогорье
	Информационно-просветительское мероприятие «Судьба русского композитора» и викторина «Из истории судьбы пианиста», посвященные празднованию 150-летия со дня рождения С.В.Рахманинова	п. Кедровый	апрель 2023 года	администрация СП Кедровый; МКУК «Сельский дом культуры и досуга» СП Кедровый
	Музыкально-литературный час, посвященный празднованию 150-летия со дня рождения С.В.Рахманинова	с. Нялинское	апрель 2023 года	администрация СП Нялинское; МКУК «Сельский дом культуры и досуга» с. Нялинское
	Музыкальная гостиная «Композитор, пианист, режиссер...»	п. Пырьях	апрель 2023 года	администрация СП Нялинское; Сельский клуб п. Пырьях
	Музыкальная гостиная «С.В. Рахманинов – композитор, пианист, дирижер», посвященная празднованию 150-летия со дня рождения С.В.Рахманинова	п. Луговской	апрель 2023 года	администрация СП Луговской; МБУК «Дружба» п. Луговской; Сельский дом культуры п. Луговской
	Выставка рисунков по романсам С.В.Рахманинова «Музыкальная живопись и живописная музыка»	с. Селиярово	апрель 2023 года	администрация СП Селиярово; МКУК «Сельский культурный комплекс» с. Селиярово
	Обзор музыкальных произведений «Красота окружающего мира в романсах С.В.Рахманинова»	с. Селиярово	апрель 2023 года	администрация СП Селиярово; МКУК «Сельский культурный комплекс» с. Селиярово
	Творческий вечер «Традиции русской музыки в произведениях классика», посвященный празднованию 150-летия со дня рождения С.В.Рахманинова	с. Кышик	апрель 2023 года	администрация СП Кышик; МУК «Культурно-спортивный комплекс Кышик»
	Выставка «Творческий путь» (с аудиальным воспроизведением музыкальных произведений С.В.Рахманинова)	с. Кышик	апрель 2023 года	администрация СП Кышик; МУК «Культурно-спортивный комплекс Кышик»
	Лекция – концерт «Литературное наследие»	п. Сибирский	апрель 2023 года	администрация СП Сибирский; МУК «Культурно-досуговый центр «Гармония» п. Сибирский
	Час искусства «Музыкальное наследие выдающегося виртуоза», посвященный празднованию 150-летия со дня рождения С.В.Рахманинова	с. Тюли	апрель 2023 года	администрация СП Выкатной; МКУК «Сельский дом культуры и досуга СП Выкатной; Сельский дом культуры с. Тюли
	Музыкально-литературная гостиная «Сочетание прекрасного и вечного»	п. Выкатной	апрель 2023 года	администрация СП Выкатной; МКУК «Сельский дом культуры и досуга СП Выкатной
	«Звучащая» выставка «Певец русской души», посвященная празднованию 150-летия со дня рождения С.В.Рахманинова	с. Цингалы	апрель 2023 года	администрация СП Цингалы; МКУК «Сельский дом культуры и досуга с. Цингалы»
	Тематический вечер «Музыка – вся моя жизнь!», посвященный празднованию 150-летия со дня рождения С.В.Рахманинова	п. Кирпичный	май 2023 года	администрация СП Луговской; МБУК «Дружба» п. Луговской; сельский дом культуры п. Кирпичный
	Творческий вечер «Музыкальное наследие выдающегося виртуоза», посвященный 150-летию со дня рождения С.В.Рахманинова	д. Шапша	май 2023 года	администрация СП Шапша; МКУК «Сельский дом культуры и досуга» СП Шапша
	Конкурс рисунков «Яркий образ музыкальной классики», посвященный 150-летию со дня рождения С.В.Рахманинова	д. Шапша	май 2023 года	администрация СП Шапша; МКУК «Сельский дом культуры и досуга» СП Шапша
	Круглый стол «Классическая музыка в веках и поколениях»	с. Троица	май 2023 года	администрация СП Луговской; МБУК «Дружба» п. Луговской; сельский дом культуры с. Троица
	Устный журнал «Звуки музыки», посвященный празднованию 150-летия со дня рождения С.В.Рахманинова	д. Лугофилинская	июль 2023 года	администрация СП Горноправдинск; МБУК «Культурно-досуговый центр «Геолог»; Лугофилинский клуб
	Познавательная программа «Музыка души моей», посвященная празднованию 150-летия со дня рождения С.В.Рахманинова	п. Горноправдинск	август 2023 года	администрация СП Горноправдинск; МБУК «Культурно-досуговый центр «Геолог»; СП Горноправдинск
	Тематическая познавательная программа «Гений Русской души», посвященная празднованию 150-летия со дня рождения С.В.Рахманинова	д. Ягурьях	август 2023 года	администрация СП Луговской; МБУК «Дружба» п. Луговской; сельский дом культуры д. Ягурьях
	Выставка рисунков «Из истории музыки», посвященная празднованию 150-летия со дня рождения С.В.Рахманинова	д. Ягурьях	август 2023 года	администрация СП Луговской; МБУК «Дружба» п. Луговской; сельский дом культуры д. Ягурьях
	Конкурс рисунков «Мне классика навеяла сюжет»	с. Троица	август 2023 года	администрация СП Луговской; МБУК «Дружба» п. Луговской; сельский дом культуры с. Троица
	Вечер романсов «Душевная исповедь»	п. Горноправдинск	октябрь 2023 года	администрация СП Горноправдинск; МБУК «Библиотечная система» п. Горноправдинск

  
МУНИЦИПАЛЬНОЕ ОБРАЗОВАНИЕ  
ХАНТЫ-МАНСИЙСКИЙ РАЙОН  
Ханты-Мансийский автономный округ – Югра  
**АДМИНИСТРАЦИЯ ХАНТЫ-МАНСИЙСКОГО РАЙОНА**  
**ПОСТАНОВЛЕНИЕ**  
от 29.04.2020 № 112  
г. Ханты-Мансийск

О внесении изменений в постановление администрации Ханты-Мансийского района от 12.11.2018 № 334 «О муниципальной программе Ханты-Мансийского района «Комплексное развитие транспортной системы на территории Ханты-Мансийского района на 2019 – 2022 годы»

В соответствии с пунктом 10.1 части 1 статьи 27, статьями 32, 47.1 Устава Ханты-Мансийского района, на основании постановления администрации Ханты-Мансийского района от 07.09.2018 № 246 «О модельной муниципальной программе Ханты-Мансийского района, порядке принятия решения о разработке муниципальных программ Ханты-Мансийского района, их формирования, утверждения и реализации»:

1. Внести в постановление администрации Ханты-Мансийского района от 12.11.2018 № 334 «О муниципальной программе Ханты-Мансийского района «Комплексное развитие транспортной системы на территории Ханты-Мансийского района на 2019 – 2022 годы» изменения, изложив приложение к постановлению в новой редакции:

«Приложение к постановлению администрации Ханты-Мансийского района от 12.11.2018 № 334  
Паспорт муниципальной программы Ханты-Мансийского района (далее – муниципальная программа)

2	<p>Наименование муниципальной программы</p> <p>Комплексное развитие транспортной системы на территории Ханты-Мансийского района на 2019 – 2022 годы</p> <p>Дата утверждения муниципальной программы</p> <p>постановление администрации Ханты-Мансийского района от 12.11.2018 № 334 «О муниципальной программе Ханты-Мансийского района «Комплексное развитие транспортной системы на территории Ханты-Мансийского района на 2019 – 2022 годы»</p> <p>Ответственный исполнитель муниципальной программы</p> <p>администрация Ханты-Мансийского района (отдел транспорта, связи и дорог администрации Ханты-Мансийского района)</p> <p>Соисполнители муниципальной программы</p> <p>департамент строительства, архитектуры и ЖКХ администрации Ханты-Мансийского района (муниципальное казенное учреждение Ханты-Мансийского района «Управление капитального строительства и ремонта» (далее – МКУ «УКСиР»); комитет по финансам администрации Ханты-Мансийского района (администрация сельского поселения Цингалы); комитет по финансам администрации Ханты-Мансийского района (администрация сельского поселения Кезеровый); комитет по финансам администрации Ханты-Мансийского района (администрация сельского поселения Кышк); комитет по финансам администрации Ханты-Мансийского района (администрация сельского поселения Луговской); комитет по финансам администрации Ханты-Мансийского района (администрация сельского поселения Согом); комитет по финансам администрации Ханты-Мансийского района (администрация сельского поселения Нялиньское); комитет по финансам администрации Ханты-Мансийского района (администрация сельского поселения Красноленинский); комитет по финансам администрации Ханты-Мансийского района (администрация сельского поселения Шапша); комитет по финансам администрации Ханты-Мансийского района (администрация сельского поселения Шайбулак)</p>
---	---

3	<p>поселения Сибирский); комитет по финансам администрации Ханты-Мансийского района (администрация сельского поселения Выкатной); комитет по финансам администрации Ханты-Мансийского района (администрация сельского поселения Селиврово); муниципальное казенное учреждение Ханты-Мансийского района (далее – МКУ) «Управление гражданской защиты»</p> <p>Цели муниципальной программы</p> <p>1. Развитие транспортной инфраструктуры, обеспечивающей повышение доступности и безопасности услуг транспортного комплекса для населения Ханты-Мансийского района 2. Создание условий для предоставления транспортных услуг населению между поселениями в границах Ханты-Мансийского района</p> <p>Задачи муниципальной программы</p> <p>1. Обеспечение бесперебойного функционирования сети автомобильных дорог общего пользования местного значения 2. Обеспечение доступности и повышение качества транспортных услуг 3. Осуществление качественного содержания автомобильных дорог, принадлежащих муниципальному образованию Ханты-Мансийский район, а также вертолетных площадок для взлета и посадки воздушного транспорта в населенных пунктах Ханты-Мансийского района</p> <p>Подпрограммы</p> <p>1. Осуществление дорожной деятельности в части строительства и ремонта в отношении автомобильных дорог общего пользования районного значения 2. Организация перевозок пассажиров в границах Ханты-Мансийского района 3. Осуществление дорожной деятельности в части содержания автомобильных дорог общего пользования районного значения</p> <p>Портфели проектов, проекты, входящие в состав муниципальной программы, в том числе направленные на реализацию в</p> <p>отсутствуют</p>
---	--

4	<p>Ханты-Мансийском районе национальных проектов (программ) Российской Федерации, параметры их финансового обеспечения</p> <p>Целевые показатели муниципальной программы</p> <p>1. Сохранение протяженности сети автомобильных дорог общего пользования местного значения на уровне 213,3 км 2. Увеличение протяженности автомобильных дорог общего пользования местного значения, соответствующих нормативным требованиям к транспортно-эксплуатационным показателям, с 194,6 до 213,3 км 3. Прирост протяженности автомобильных дорог общего пользования местного значения, соответствующих нормативным требованиям к транспортно-эксплуатационным показателям в результате капитального ремонта и ремонта автомобильных дорог – 3,3 км 4. Уменьшение общей протяженности автомобильных дорог общего пользования местного значения, не соответствующих нормативным требованиям к транспортно-эксплуатационным показателям на 31 декабря отчетного года, с 11,5 до 0,0 км 5. Увеличение доли протяженности автомобильных дорог общего пользования местного значения, соответствующих нормативным требованиям к транспортно-эксплуатационным показателям на 31 декабря отчетного года, с 94,9 до 100 % 6. Уменьшение количества рейсов воздушного транспорта с 263 до 153 рейсов 7. Увеличение количества рейсов водного транспорта с 4 до 78 рейсов 8. Увеличение количества рейсов автомобильного транспорта на уровне 412 рейсов 9. Сохранение протяженности автомобильных дорог, содержащихся за счет средств бюджета Ханты-Мансийского района, на уровне 10,8 км</p> <p>Сроки реализации</p> <p>2019 – 2022 годы</p>
---	---

5	<p>муниципальной программы</p> <p>Параметры финансового обеспечения муниципальной программы</p> <p>общий объем финансирования Программы составляет 129 427,6 тыс. рублей, в том числе: 2019 год – 49 666,9 тыс. рублей; 2020 год – 42 223,1 тыс. рублей; 2021 год – 18 768,8 тыс. рублей; 2022 год – 18 768,8 тыс. рублей</p> <p>Раздел 1. О стимулировании инвестиционной и инновационной деятельности, развитие конкуренции и негосударственного сектора экономики</p> <p>1.1. Формирование благоприятного инвестиционного климата в сфере транспорта поддерживается мероприятиями муниципальной программы, направленными на развитие материально-технической базы путем оказания мер муниципальной поддержки в виде субсидии юридическим лицам (за исключением государственных, муниципальных учреждений), в том числе субъектам малого и среднего предпринимательства, зарегистрированным и осуществляющим деятельность на территории Ханты-Мансийского района в сфере перевозок пассажиров воздушным, водным (речным) и автомобильным транспортом по регулируемым тарифам.</p> <p>В сфере дорожного хозяйства муниципальной программой предусмотрены мероприятия, финансирование которых осуществляется за счет средств бюджета автономного округа и средств местного бюджета, такие как ремонт автомобильных дорог общего пользования местного значения, предоставление финансовых средств сельским поселениям района на содержание вертолетных площадок для обеспечения доступности и повышения качества транспортных услуг воздушным транспортом.</p> <p>1.2. Улучшение конкурентной среды на рынке услуг перевозок пассажиров воздушным, водным (речным) и автомобильным транспортом осуществляется реализация следующих мероприятий: организация и проведение открытых конкурсов на право осуществления регулярных перевозок автомобильным транспортом по нерегулируемым тарифам; заключение контрактов на право осуществления регулярных перевозок по регулируемым тарифам по муниципальным маршрутам в автономном округе в порядке, предусмотренном законодательством Российской Федерации; организация и проведение открытых конкурсов на право получения субсидии из местного бюджета за оказание транспортных услуг</p>
---	--

6	<p>(воздушным, водным (речным) транспортом) населению Ханты-Мансийского района.</p> <p>1.3. Создание благоприятных условий для ведения предпринимательской деятельности обеспечивается организацией процедуры оценки регулирующего воздействия принимаемых нормативных правовых актов на предмет наличия в них излишних административных барьеров для ведения предпринимательской деятельности.</p> <p>1.4. Повышение производительности труда в отрасли осуществляется с учетом технологий бережливого производства путем повышения прозрачности и открытости деятельности, устранения административных барьеров и уменьшения временных потерь.</p> <p>Раздел 2. Механизм реализации муниципальной программы</p> <p>2.1. Управление муниципальной программой в объеме бюджетных ассигнований, утвержденных в бюджете района на реализацию программы на очередной финансовый год, осуществляет ответственный исполнитель муниципальной программы – отдел транспорта, связи и дорог администрации Ханты-Мансийского района.</p> <p>2.2. Механизм реализации муниципальной программы включает разработку и принятие нормативных правовых актов Ханты-Мансийского района, необходимых для ее выполнения, ежегодное уточнение перечня программных мероприятий на очередной финансовый год и плановый период с уточнением затрат по программным мероприятиям.</p> <p>2.3. Муниципальная программа реализуется совместными усилиями ответственного исполнителя с соисполнителями.</p> <p>2.4. Ответственный исполнитель муниципальной программы в процессе ее реализации: обеспечивает разработку муниципальной программы и внесение в нее изменений в установленном порядке; размещает проект муниципальной программы и изменения в нее на официальном сайте для рассмотрения и подготовки предложений органами местного самоуправления сельских поселений района, населением, бизнес-сообществами, общественными организациями; организует реализацию муниципальной программы, участвует в реализации программных мероприятий, формирует предложения о внесении в нее изменений в соответствии с установленными требованиями и несет ответственность за достижение ее целевых показателей, а также конечных результатов ее реализации; предоставляет по запросу комитета экономической политики администрации района сведения, необходимые для проведения мониторинга реализации муниципальной программы и оценки</p>
---	---

эффективности подпрограмм и (или) отдельных мероприятий муниципальной программы;

запрашивает у соисполнителей информацию, необходимую для проведения оценки эффективности реализации подпрограмм и (или) отдельных мероприятий муниципальной программы и подготовки годового отчета;

рекомендует соисполнителям осуществлять разработку основных мероприятий и планов их реализации;

осуществляет подготовку информации о ходе реализации муниципальной программы и представляет ее в комитет экономической политики администрации района.

2.5. Соисполнители:  
осуществляют подготовку предложений по мероприятиям, объемам и источникам реализации мероприятий муниципальной программы;  
обеспечивают эффективное и целевое использование средств, выделяемых на реализацию муниципальной программы в пределах установленных полномочий;  
осуществляют выполнение сетевых планов-графиков, графиков производства работ и хода реализации муниципальной программы;  
предоставляют отчеты о ходе реализации муниципальной программы ответственному исполнителю в соответствии с установленными формами;  
предоставляют ответственному исполнителю копии актов, подтверждающих сдачу и прием в эксплуатацию объектов, строительство которых завершено, актов выполнения работ и иных документов, подтверждающих исполнение обязательств по заключенным муниципальным контрактам;  
разрабатывают предложения о внесении изменений, дополнений в муниципальную программу и направляют их ответственному исполнителю муниципальной программы с приложением документов, обосновывающих целесообразность мероприятий.

2.6. Предоставление финансовой поддержки из бюджета автономного округа в бюджет Ханты-Мансийского района осуществляется в соответствии с Порядком, установленным постановлением Правительства Ханты-Мансийского автономного округа – Югры от 05.10.2018 № 354-п «О государственной программе Ханты-Мансийского автономного округа – Югры «Современная транспортная система».

2.7. Реализация мероприятий по обеспечению доступности и повышению качества транспортных услуг осуществляется в соответствии со статьей 78.1 Бюджетного кодекса РФ путем предоставления субсидий из бюджета Ханты-Мансийского района, направленных на выполнение мероприятий муниципальной программы, связанных с пассажирскими перевозками воздушным, водным (речным) и автомобильным транспортом в соответствии с постановлением администрации района от 01.10.2018

8

№ 271 «Об утверждении Порядка предоставления субсидий из местного бюджета за оказание транспортных услуг населению Ханты-Мансийского района и признании утратившим силу некоторых постановлений администрации Ханты-Мансийского района». Реализация указанных мероприятий обеспечит стабильность стоимости проезда для населения района.

2.8. Реализация мероприятий по осуществлению дорожной деятельности в части содержания автомобильных дорог общего пользования районного значения, а также по содержанию и эксплуатации вертолетных площадок осуществляется сельскими поселениями на основании заключенных соглашений о передаче администрации района осуществления части своих полномочий по содержанию автомобильных дорог общего пользования районного значения и содержанию и эксплуатации вертолетных площадок.

2.9. Реализация мероприятий, предусмотренных муниципальной программой, представляет собой скоординированные по срокам и направлениям действия исполнителей конкретных мероприятий, которые будут осуществляться на основе муниципальных контрактов (договоров), заключаемых исполнителями муниципальной программы в соответствии с Федеральным законом от 05.04.2013 № 44-ФЗ «О контрактной системе в сфере закупок товаров, работ, услуг для обеспечения государственных и муниципальных нужд».

2.10. Реализация муниципальной программы основывается на принципах «бережливого производства». При межведомственном взаимодействии минимизирован бумажный документооборот посредством автоматизации процессов, максимально ликвидированы дублирующие функции специалистов. Обеспечение доступа граждан к информации о реализации мероприятий, направленных на повышение качества оказания транспортных услуг, осуществляется путем взаимодействия с печатными и сетевыми средствами массовой информации.

2.11. Информация о ходе реализации муниципальной программы ответственным исполнителем муниципальной программы предоставляется в комитет экономической политики администрации района ежеквартально и ежегодно в порядке, установленном постановлением администрации района от 07.09.2018 № 246 «О модельной муниципальной программе Ханты-Мансийского района, порядке принятия решения о разработке муниципальных программ Ханты-Мансийского района, их формирования, утверждения и реализации».

9

Целевые показатели муниципальной программы

№ индекса целевых показателей	Наименование целевых показателей	Значения показателей по годам					Расчет показателей
		2019 г.	2020 г.	2021 г.	2022 г.	по итогам 2022 г.	
1	Протяженность сети автомобильных дорог общего пользования местного значения, км	213,3	213,3	213,3	213,3	213,3	показатель определяется и соотносится с формой № 31Д (содержит информацию о состоянии и оборудовании на вводе на 1 января отчетного года, км) L <sub>2019</sub> = L <sub>2020</sub> = L <sub>2021</sub> = L <sub>2022</sub> = L <sub>2022</sub>
2	Протяженность сети автомобильных дорог общего пользования местного значения, км	194,6	213,3	213,3	213,3	213,3	показатель определяется по формуле: L <sub>2019</sub> = L <sub>2020</sub> = L <sub>2021</sub> = L <sub>2022</sub> = L <sub>2022</sub> - протяженность автомобильных дорог общего пользования местного значения, км, соответствующая нормативным требованиям к транспортно-эксплуатационным показателям по состоянию на 31 декабря отчетного года, км; L <sub>2019</sub> = L <sub>2020</sub> = L <sub>2021</sub> = L <sub>2022</sub> = L <sub>2022</sub> - общая протяженность автомобильных дорог общего пользования местного значения по состоянию на 31 декабря отчетного года, км; L <sub>2019</sub> = L <sub>2020</sub> = L <sub>2021</sub> = L <sub>2022</sub> = L <sub>2022</sub> - общая протяженность автомобильных дорог общего пользования местного значения, не соответствующих нормативным требованиям к транспортно-эксплуатационным показателям, км

Таблица 1



19

**Таблица 4**  
Сводные показатели муниципальных заданий\*

№ п/п	Наименование муниципальных услуг (работ)	Наименование показателя объема муниципальных услуг (работ)	Значения показателя по годам		Значение показателя на момент окончания муниципальной программы
			2019 г.	2021 г.	
1	2	3	4	5	6
1.1					7

Число муниципальных программ не предусмотрено в соответствии с законодательством Российской Федерации.

**Таблица 5**  
Перечень возможных рисков при реализации муниципальной программы и мер по их преодолению

№ п/п	Описание риска	Меры по преодолению рисков
1.	Макроэкономические риски (возможность увеличения стоимости закупки, окупаемости муниципального задания, снижения уровня доходов от оказания муниципальных услуг, инфляция, инфляция уровня инвестиционной активности)	Меры по преодолению рисков: 1. Максимально возможное увеличение финансирования затрат, оценка возможности проведения тендерных процедур с использованием механизмов контроля за ходом выполнения мероприятий муниципальной программы; своевременная корректировка результатов исполнения муниципальной программы и объемов финансирования, информационное, организационно-методическое и экспертно-аналитическое сопровождение муниципальной программы; 2. Финансовые риски (финансирование муниципальной программы не в полном объеме, что может привести к сокращению финансирования, снижению качества промежуточных результатов реализации инвестиционных мероприятий и корректировка (при необходимости) целевых показателей инвестиционных показателей); 3. Правовые риски (возможность неисполнения обязательств, вытекающих из выполнения программы)

20

**Таблица 6**  
Перечень объектов капитального строительства

№ п/п	Наименование объекта	Мощность	Срок строительства, проектирования, финансирования	Источник финансирования
1.	Корректировка проектно-сметной документации по объекту «Строительство подстанции деревяной Л.Белозерье п.п. Луковской»	26,806 км	2019 – 2020	бюджет района
2.	Программа проекта «Создание единой энергетической системы в Ямало-Ненецком автономном округе»	2,52 км	2018 – 2020	бюджет района
3.	Корректировка проектно-сметной документации объекта: «Реконструкция виа трипоселковых дорог в с. Ватно Ханты-Мансийского района»	11,628 км	2019 – 2020	бюджет района

**Таблица 7**  
Перечень объектов социально-культурного и коммунально-бытового назначения, масштабные инвестиционные проекты (далее – инвестиционные проекты) \*

№ п/п	Наименование инвестиционного проекта	Объем финансирования инвестиционного проекта	Эффект от реализации инвестиционного проекта (платежные поступления, количество созданных рабочих мест)
1.			

21

**Таблица 8**  
Предложения граждан по реализации национальных проектов Российской Федерации в Ханты-Мансийском районе, учтенные в муниципальной программе

№ п/п	Предложение	Наименование целевого показателя (таблица 1)	Описание мероприятия реализации предложения	Описание целевого показателя
1.	2	3	4	5
1.1				6

Муниципальная программа не содержит мероприятий по реализации национальных проектов Российской Федерации.

**Таблица 9**  
План мероприятий, направленных на достижение значений (уровней) показателей оценок эффективности деятельности исполнительных органов государственной власти Ханты-Мансийского автономного округа – Югры, на 2019 – 2024 годы\*

№ п/п	Номер, наименование мероприятия (таблица 2)	Наименование на порфель проектов, исполнителей / ответственных на основании на национальных и федеральных проектах Российской Федерации	Контрольные события (промежуточные результаты)
1	2	3	4
1.1			5
1.1.1			6

Муниципальная программа не содержит показателей оценок эффективности деятельности исполнительных органов государственной власти Ханты-Мансийского автономного округа – Югры на 2019 – 2024 годы.

2. Настоящее постановление вступает в силу после его официального опубликования (обнародования).  
3. Опубликовать настоящее постановление в газете «Наш район» и разместить на официальном сайте администрации Ханты-Мансийского района.  
4. Контроль за выполнением постановления оставляю за собой.

Глава Ханты-Мансийского района К.Р.Мицулин

РОССИЙСКАЯ ФЕДЕРАЦИЯ  
ХАНТЫ-МАНСИЙСКИЙ АВТОНОМНЫЙ ОКРУГ-ЮГРА  
ТЮМЕНСКАЯ ОБЛАСТЬ  
АДМИНИСТРАЦИЯ ХАНТЫ-МАНСИЙСКОГО РАЙОНА  
ДЕПАРТАМЕНТ СТРОИТЕЛЬСТВА, АРХИТЕКТУРЫ И ЖКХ

П Р И К А З

от 24.04.2020  
г. Ханты-Мансийск

№38-н

Об утверждении документации по планировке территории для размещения объекта: «Обустройство куста скважин №143у Приобского месторождения»

В соответствии со статьей 45 Градостроительного кодекса Российской Федерации, Федеральным законом от 06.10.2003 №131-ФЗ «Об общих принципах организации местного самоуправления в Российской Федерации», руководствуясь Уставом Ханты - Мансийского района, пунктом 16 Положения о департаменте строительства, архитектуры и ЖКХ (в редакции Решения Думы от 31.01.2018 №241), учитывая обращение ООО «РН-БашНИПнефть» от 25.02.2020 №57-ЗР (№03-Вх-329 от 27.02.2020) об утверждении документации по планировке территории приказываю:

1. Утвердить проект планировки и проект межевания территории для размещения объекта: «Обустройство куста скважин №143у Приобского месторождения», согласно Приложений 1, 2, 3, 4 к настоящему приказу.
2. Департаменту строительства, архитектуры и ЖКХ разместить проект в информационной системе обеспечения градостроительной деятельности.
3. Опубликовать настоящий приказ в газете «Наш район» и разместить на официальном сайте администрации Ханты-Мансийского района.
4. Контроль за выполнением приказа оставляю за собой.

Заместитель главы  
Ханты-Мансийского района,  
директор департамента  
строительства, архитектуры и ЖКХ

Р.Ш. Речалов

РОССИЙСКАЯ ФЕДЕРАЦИЯ  
ХАНТЫ-МАНСИЙСКИЙ АВТОНОМНЫЙ ОКРУГ-ЮГРА  
ТЮМЕНСКАЯ ОБЛАСТЬ  
АДМИНИСТРАЦИЯ ХАНТЫ-МАНСИЙСКОГО РАЙОНА  
ДЕПАРТАМЕНТ СТРОИТЕЛЬСТВА, АРХИТЕКТУРЫ И ЖКХ

П Р И К А З

от 24.04.2020  
г. Ханты-Мансийск

№37-н

О подготовке документации по планировке территории для размещения объекта: «Обустройство куста скважин №4 Тортасинского месторождения»

В соответствии со статьей 45 Градостроительного кодекса Российской Федерации, статьей 15 Федерального закона от 06.10.2003 №131-ФЗ «Об общих принципах организации местного самоуправления в Российской Федерации», руководствуясь Уставом Ханты-Мансийского района, пунктом 16 Положения о департаменте строительства, архитектуры и ЖКХ (в редакции Решения Думы от 31.01.2018 №241), учитывая обращение Общества с ограниченной ответственностью «Соровскнефть» от 20.04.2020 №01-09-2204 (№01-Вх-2950 от 22.04.2020) о принятии решения по подготовке документации по планировке территории:

1. Обществу с ограниченной ответственностью «Соровскнефть» организовать за счет собственных средств подготовку документации по планировке территории для размещения объекта: «Обустройство куста скважин №4 Тортасинского месторождения», расположенного по адресу: Тюменская область, Ханты-Мансийский автономный округ - Югра, Ханты-Мансийский район, межселенная территория, район Тортасинское.
2. Департаменту строительства, архитектуры и жилищно-коммунального хозяйства администрации Ханты-Мансийского района (далее - Департамент):  
2.1. Обеспечить проверку (согласование) документации по планировке территории в соответствии с заданием на проектирование, требованиями пункта 10 статьи 45 Градостроительного кодекса Российской Федерации.  
2.2. Обеспечить утверждение представленной документации в соответствии с пунктом 12.1 статьи 45 Градостроительного кодекса Российской Федерации.  
3. Определить, что заинтересованные физические и юридические лица вправе представлять свои предложения о порядке, сроках подготовки и содержании документации по планировке территории в течение двух недель с даты опубликования настоящего приказа в Департамент, расположенный по адресу: 628002, г. Ханты-Мансийск, ул. Гагарина, д. 142, а также по телефону: 8 (3467) 32-24-70.
4. Опубликовать настоящий приказ в газете «Наш район» и разместить на официальном сайте администрации Ханты-Мансийского района.
5. Контроль за выполнением приказа оставляю за собой.

Заместитель главы  
Ханты-Мансийского района,  
директор департамента  
строительства, архитектуры и ЖКХ

Р.Ш. Речалов

Приказ подготовил:  
Начальник отдела ИСОГД

О.В. Левковская

Согласовано:

Заместитель директора  
департамента по архитектуре

В.И. Олейник



75	980881.52	2724998.62
76	980893.22	2725052.96
77	980906.03	2725193.00
78	980808.68	2725273.24
79	980773.04	2725377.59
80	980780.51	2725449.41
81	980782.91	2725472.32
82	980783.87	2725481.57
83	980785.03	2725492.72
84	980797.78	2725615.27
85	980511.16	2725773.56
86	980509.52	2725784.18
87	980229.43	2725930.28
1	980406.17	2726269.15

#### 1.4. Перечень координат характерных точек границ зон планируемого размещения линейных объектов, подлежащих переносу (переустройству) из зон планируемого размещения линейного объекта

Проектом планировки территории не предусматривается перенос (переустройство) проектируемых объектов из зон планируемого размещения объекта.

#### 1.5. Предельные параметры разрешенного строительства, реконструкции объектов капитального строительства, входящих в состав линейного объекта в границах зон его планируемого размещения

Предельные (минимальные и (или) максимальные) размеры земельных участков и предельные параметры разрешенного строительства, реконструкции объектов капитального строительства не подлежат установлению.

Учитывая основные технические характеристики проектируемого объекта, проектом планировки территории определены границы зоны его планируемого размещения.

Общая зона планируемого размещения проектируемого объекта составляет 36,7831 га.

Границы зоны планируемого размещения объекта установлена в соответствии с требованиями действующих норм отвода и учтена при разработке рабочего проекта.

#### 1.6 Информация о необходимости осуществления мероприятий по защите сохраняемых объектов капитального строительства, существующих и строящихся на момент подготовки проекта планировки территории, а также объектов капитального строительства, планируемых к строительству в соответствии с ранее утвержденной документацией по планировке территории, от возможного негативного воздействия в связи с размещением линейных объектов

Безопасность в районах прохождения промышленных трубопроводов обеспечивается расположением их на соответствующих расстояниях от объектов инфраструктуры, что обеспечивает сохранность действующих трубопроводов при строительстве новых, безопасность при проведении работ и надежность трубопроводов в процессе эксплуатации.

Вариантность выбора места размещения линейных объектов не рассматривалась т.к. проектируемый объект технологически привязан к объектам сложившейся инфраструктуры (продолжение разработки и обустройства Приобского месторождения, проходление вдоль существующих коридоров коммуникаций).

Осуществление мероприятий по сохранению объектов капитального строительства (существующих и строящихся на момент подготовки проекта планировки территории) и объектов капитального строительства, планируемых к строительству в соответствии с ранее утвержденной документацией при планировке территории, не предусмотрено.

#### 1.7. Информация о необходимости осуществления мероприятий по сохранению объектов культурного наследия и территории традиционного природопользования коренных малочисленных народов Севера, Сибири и Дальнего Востока от возможного негативного воздействия в связи с размещением линейного объекта

Согласно Заклчению Службы государственной охраны объектов культурного наследия Ханты-Мансийского автономного округа-Югры № 20-598 от 18.02.2020 г., на территории испрашиваемого земельного участка объектов культурного наследия, включенных в единый государственный реестр объектов культурного наследия (памятников истории и культуры) народов Российской Федерации, выявленных объектов культурного наследия либо объектов, обладающих признаками объекта культурного наследия, не имеется. Испрашиваемый земельный участок расположен вне зон охраны/защитных зон объектов культурного наследия.

В соответствии с письмом Департамента недропользования и природных ресурсов Ханты-Мансийского автономного округа-Югры № 12-Исх-2666 от 06.02.2020 г. проектируемый объект не находится в границах территорий традиционного природопользования коренных малочисленных народов Севера регионального значения в Ханты-Мансийском автономном округе.

#### 1.8. Информация о необходимости осуществления мероприятий по охране окружающей среды

Воздействие на поверхностные и подземные воды при реализации проектных решений будет происходить:

- при строительстве линейных и площадных объектов (устройство насыпного оснований под площадку куста скважин, ВЛ, автомобильных дорог) – нарушение естественного стока;
- загрязнение при возможных аварийных ситуациях.

В целях охраны поверхностных водных объектов устанавливаются водоохранные зоны.

Согласно «Водному кодексу Российской Федерации» от 03.06.2006 г. № 74-ФЗ, а также п.4 Правил установления на местности границ водоохранных зон и границ прибрежных полос водных объектов, утвержденных Постановлением правительства от 10.01.2009 г. РФ № 17. ширина водоохранной зоны рек или ручьев устанавливается от их истока для рек и ручьев протяженностью:

- до десяти километров – в размере пятидесяти метров;
- от десяти до пятидесяти километров – в размере ста метров;
- от пятидесяти километров и более – в размере двухсот метров.

Для реки, ручья протяженностью менее десяти километров от истока до устья водоохранная зона совпадает с прибрежной защитной полосой.

Река Обь: Водоохранная зона (ВОЗ) – 200 м; прибрежнозащитная полоса (ПЗП) – 50 м.

Протока Большая Салымская: Водоохранная зона (ВОЗ) – 200 м; прибрежнозащитная полоса (ПЗП) – 50 м.

Протока Малый Салым: Водоохранная зона (ВОЗ) – 100 м; прибрежнозащитная полоса (ПЗП) – 50 м.

Протока Согрина: Водоохранная зона (ВОЗ) – 50 м; прибрежнозащитная полоса (ПЗП) – 50 м.

Пересыхающая протока без названия: Водоохранная зона (ВОЗ) – 50 м; прибрежнозащитная полоса (ПЗП) – 50 м.

Пересыхающий ручей без названия №1: Водоохранная зона (ВОЗ) – 50 м; прибрежнозащитная полоса (ПЗП) – 50 м.

Пересыхающий ручей без названия №2: Водоохранная зона (ВОЗ) – 50 м; прибрежнозащитная полоса (ПЗП) – 50 м.

Проектируемые площадные и линейные объекты располагаются вне водоохранных зон и прибрежных защитных полос близлежащих водных объектов.

Сброс загрязненных сточных вод в поверхностные водотоки отсутствует. Вода из поверхностных водотоков на производственные нужды в период строительства не используется.

Для уменьшения воздействия на водотоки предусмотрены следующие мероприятия:

- выполнение строительно-монтажных работ с применением гусеничной техники должно осуществляться в зимний период для уменьшения воздействия строительной техники на растительный береговой покров; в остальные сезоны года строительно-монтажные работы, движение транспорта и строительной техники должно осуществляться только по существующим автомобильным дорогам, зимникам и временным вдольтрассовым проездам;
- все отходы защитных материалов, остатки горючесмазочных материалов тщательно должны собираться в передвижное оборудование (мусоросборники, емкости для сбора отработанных горюче-смазочных материалов) и вывозиться в места, согласованные с соответствующими муниципальными органами и органами государственной власти Российской Федерации;
- после завершения строительства выполняются рекультивационные работы.

Организационный сброс стоков или загрязняющих веществ на поверхность земли и в водотоки не производится. Попадание загрязняющих веществ в водные объекты в результате размыва и выноса ливневыми и тальными водами возможно лишь при неправильном хранении строительных материалов и аварийных утечек дизтоплива работающих механизмов в период строительства.

На всех этапах работ осуществляется входной, операционный и приемочный контроль качества строительства, а также проводится своевременный профилактический осмотр, ремонт и диагностика оборудования, трубопроводов и арматуры.

Ущерб окружающей среде может быть нанесен лишь в аварийных случаях, но для их предотвращения предусмотрены все возможные мероприятия в соответствии с требованиями законодательства Российской Федерации.

Для уменьшения негативного воздействия на окружающую среду проектом планировки предусмотрено:

- сокращение площади отводимых земель, путем размещения объектов в общем коридоре коммуникаций;
- размещение проектируемых объектов на малоценных землях вне участков распространения ценных в экологическом отношении лесов;
- производство работ в зимний период;
- организация мест сбора и временного хранения отходов;
- утилизация промышленных и бытовых отходов;
- рекультивация земель, нарушенных при строительстве проектируемых объектов;
- мероприятия по охране атмосферного воздуха включают:
  - сокращение выбросов загрязняющих веществ от всех стационарных и передвижных источников. Содержание вредных веществ в воздухе рабочей зоны не должно превышать значений предельно допустимой концентрации;
  - временное накопление обтирочного материала, отходов изоляции и мусора от бытовых помещений в металлических контейнерах;
  - недопущение сжигания различных видов отходов вне специальных устройств, оборудованных системой газоочистки продуктов сжигания;
  - обеспечение постоянного учета контроля работы всех видов транспорта, хранения и отпуска горючесмазочных материалов (далее – ГСМ);
  - осуществление заправки и ремонта техники на специально оборудованных для этих целей площадках и базах.
- Для уменьшения воздействия на растительный и животный мир прилегающей территории документацией по планировке территории предусмотрено:
  - соблюдение норм землеотводов и минимизация расчищаемых при строительстве площадок;
  - соблюдение противопожарных норм;
  - предотвращение развития эрозионных процессов;
  - предотвращение локальных разливов ГСМ;
  - контроль за движением транспорта в период строительства;
  - сведение к минимуму загрязнения воздуха в процессе строительства и эксплуатации;
  - плановое проведение строительных работ при устойчивых отрицательных температурах и достаточном по мощности снежном покрове, позволяющее избежать нарушение травяно-кустарничкового покрова;
  - движение транспорта только по зимникам и дорогам с временным грунтовым покрытием;
  - запрет на разведение костров и другие работы с открытым огнем за пределами специально отведенных мест;
  - мониторинг и контроль гидрологического режима и состава грунтовых вод;
  - техническая и биологическая рекультивация нарушенных земель;
  - организация мест временного складирования отходов;
  - удаление с территории строительства всех временных устройств, очистка от отходов производства и потребления, возникающих в процессе строительных работ и вывоз отходов на специализированные предприятия и полигоны

#### 1.9. Информация о необходимости осуществления мероприятий по защите территорий от чрезвычайных ситуаций природного и техногенного характера, в том числе по обеспечению пожарной безопасности и гражданской обороне

В целях обеспечения защиты основных производственных фондов, снижения возможных потерь и разрушений в чрезвычайных условиях проектом планировки предусматривается:

- внедрение технологических процессов и конструкций, обеспечивающих снижение образования аварийных ситуаций и защиту оборудования, аппаратуры и приборов в чрезвычайных условиях;
- разработка и строгое соблюдение графиков и инструкций по безаварийной остановке производства в случае внезапного отключения или прекращения подачи электроэнергии;
- планирование действий руководящего, командно-начальствующего состава, штаба, служб и формирований гражданской обороны по защите рабочих и служащих предприятий;
- обучение персонала выполнению работ по ликвидации аварий;
- обеспечение всех рабочих и служащих средствами индивидуальной защиты, их хранение и поддержание в готовности;
- организация и поддержание в постоянной готовности системы оповещения рабочих и служащих об опасности, порядок доведения до них установленных сигналов оповещения;
- Выделены следующие меры, направленные на предупреждение развития аварий и локализацию выбросов опасных веществ:
  - в случае разлива нефтепродуктов данный участок посыпается песком и убирается;
  - принятие мер при возникновении пожара по ликвидации очага пожара или ограничению его распространения при помощи первичных средств пожаротушения;
  - разобщение реагирующих веществ на небольших площадках и в начале пожара при помощи покрытия горячей поверхности кошмой, брезентом или засыпка слоем негорючих веществ (песок, земля);
  - тушение при помощи огнегасящих веществ – воды и механической пены передвижными средствами.

Для обеспечения взрывопожаробезопасности предусмотрены следующие решения:

- Категории взрывоопасных и пожароопасных зон в помещениях и наружных площадках, категории и группы взрывоопасных смесей приняты по СП 12.13130.2009 «Определение категорий помещений, зданий и наружных установок по взрывопожарной и пожарной опасности»;
- применение электрооборудования во взрывозащищенном исполнении на всех участках, согласно категориям по ПУЭ;
- соблюдение требований, норм и правил по взрывопожаробезопасности;
- применение молниезащиты сооружений, защита оборудования и трубопроводов от вторичных проявлений молнии;
- наличие датчиков извещателей;
- осуществление обогрева аппаратов и трубопроводов;
- применение переносных исправных электросветильников во взрывозащищенном исполнении;
- исполнение освещения во взрывобезопасном исполнении;
- использование искробезопасного инструмента при выполнении ремонтных работ;
- предупреждение использования открытого огня;
- наличие первичных средств пожаротушения на площадке: песок, кошма, огнетушители, пожарный инвентарь (лопаты, носилки).



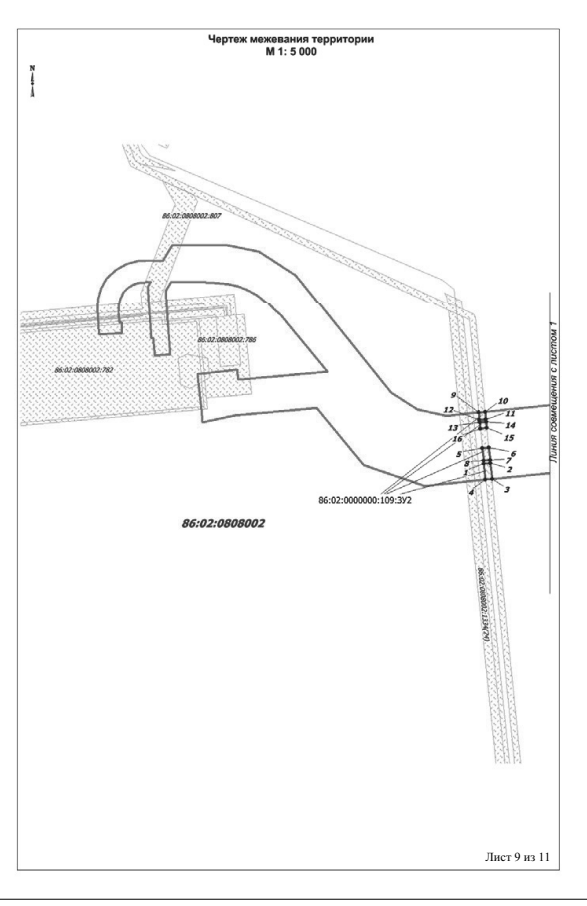
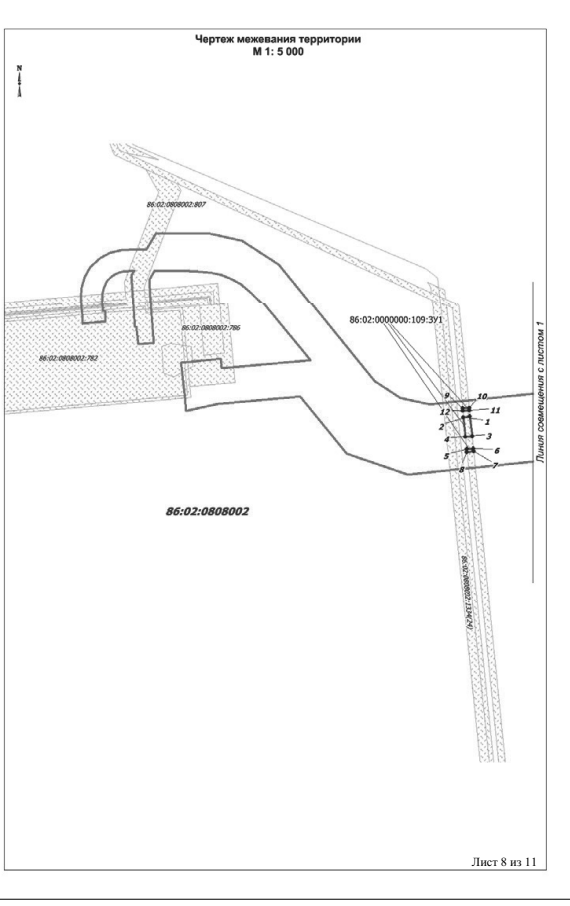
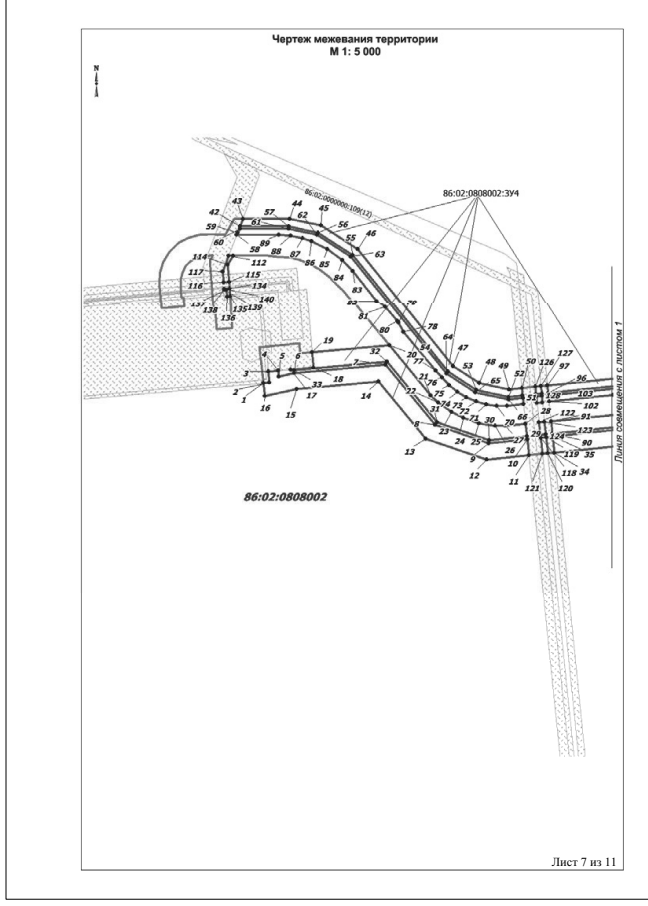
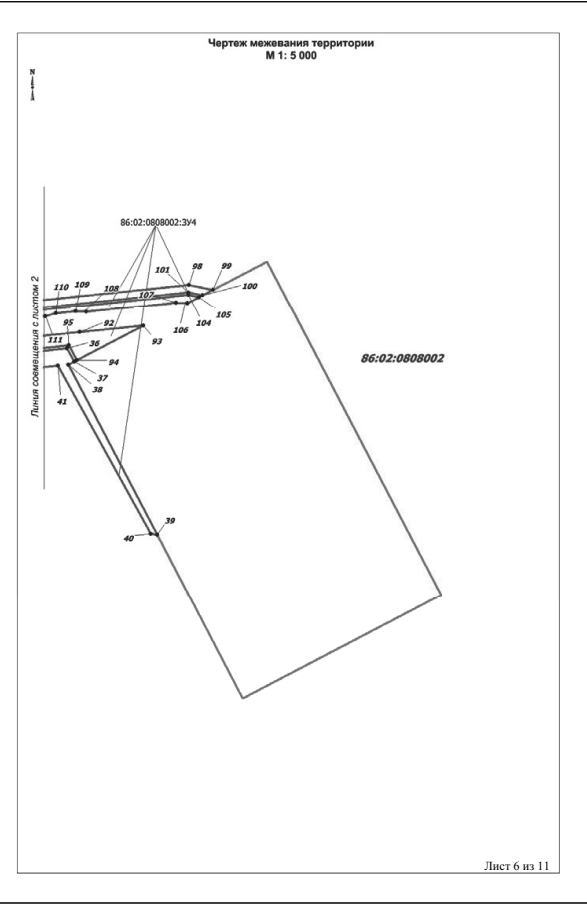
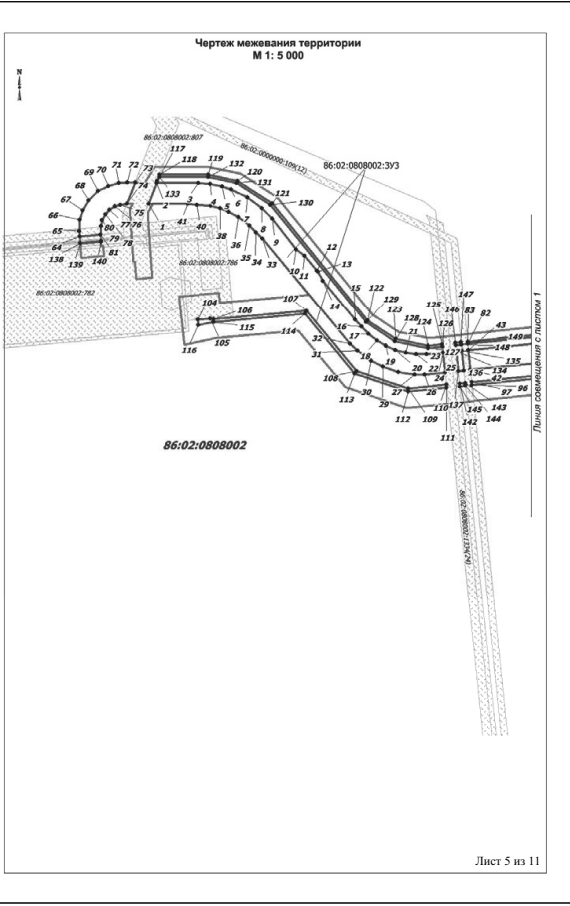
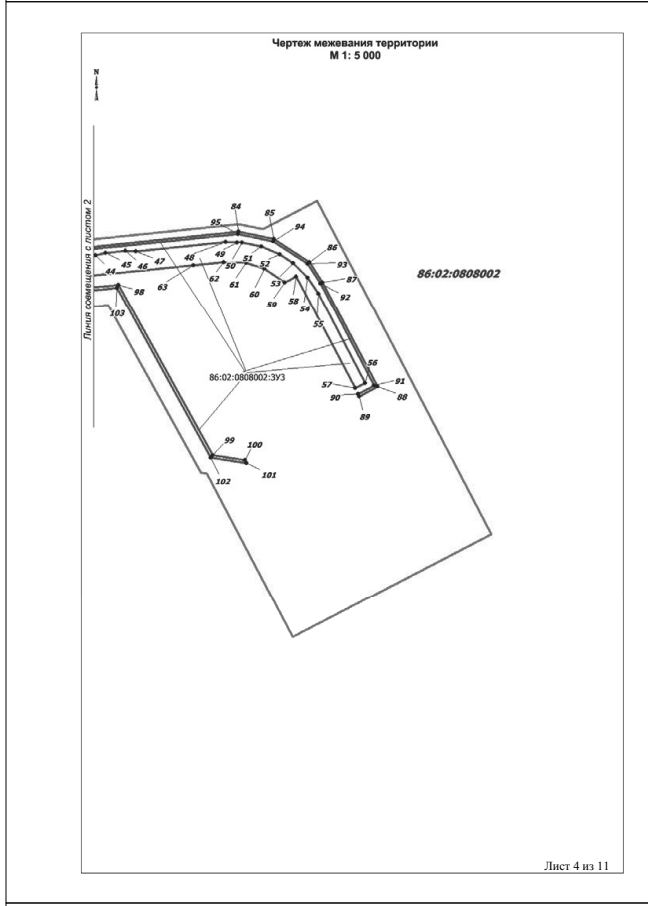
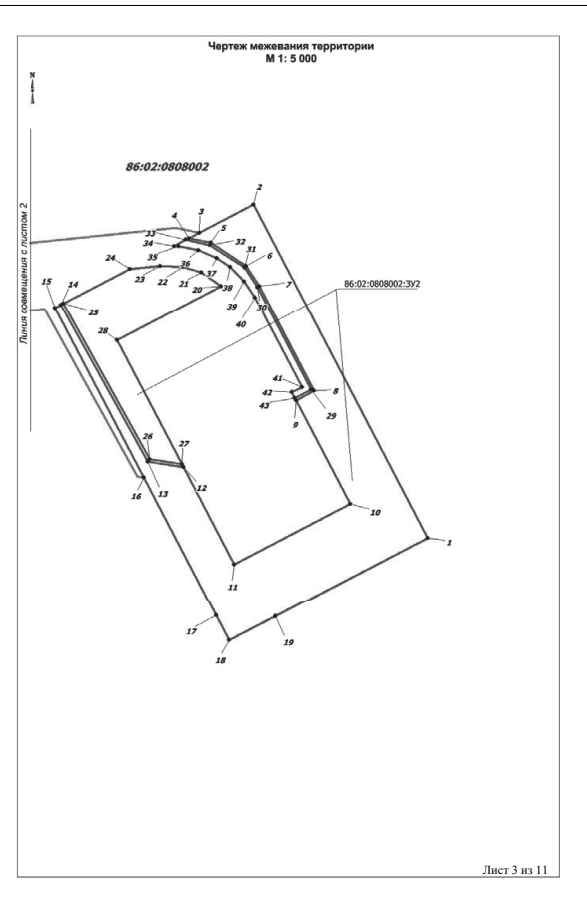
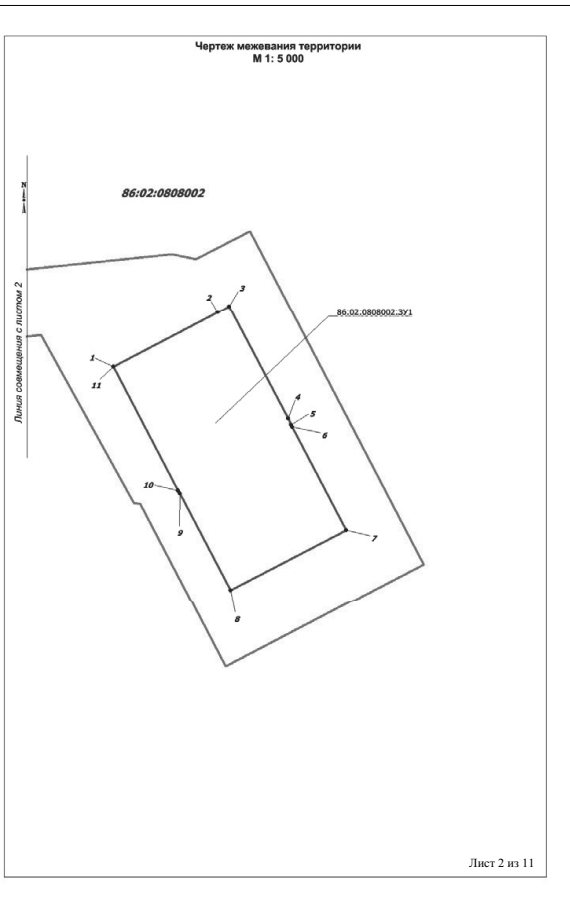
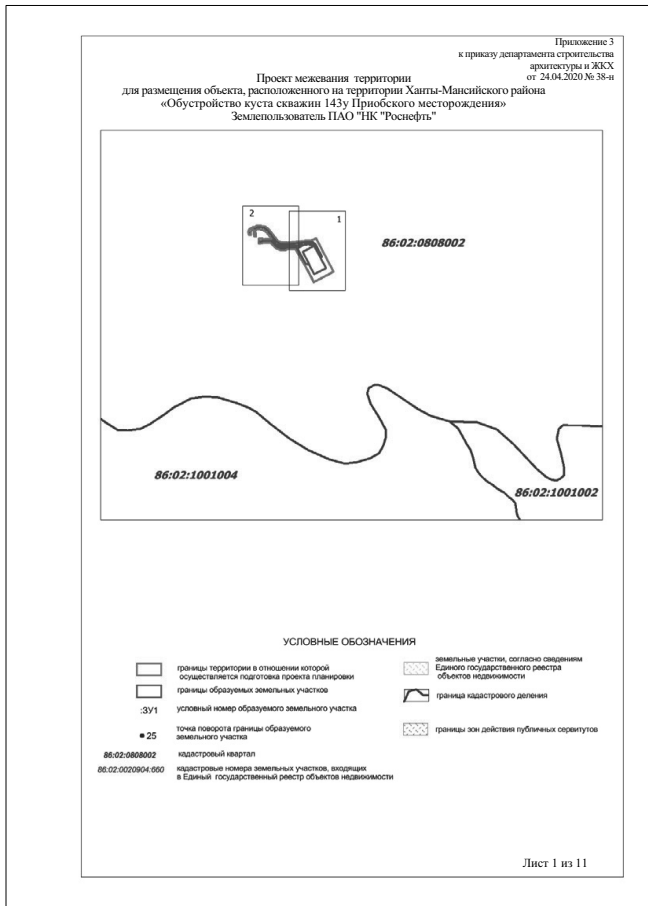

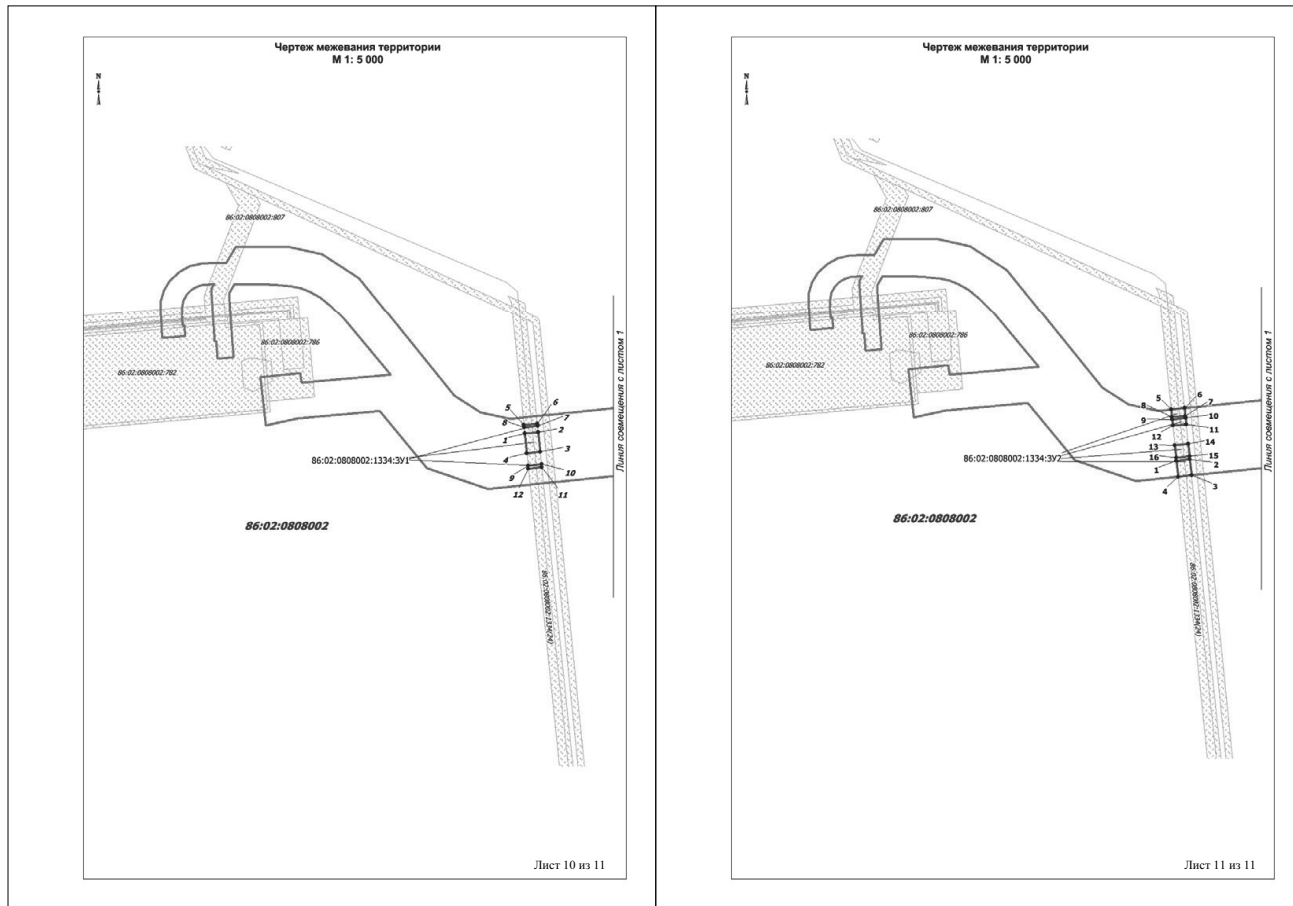

Приложение 4  
к приказу департамента строительства  
архитектуры и ЖКХ  
от 24.04.2020 № 38-н

**Положение о размещении линейного объекта  
«Обустройство куста скважин 143у Приобского месторождения»**

**II. Проект межевания**

Подготовка Проекта межевания территории, в соответствии с частью 2 статьи 43 Градостроительного кодекса Российской Федерации, осуществляется для:

- определения местоположения границ образуемых и изменяемых земельных участков;
- установления, изменения, отмены красных линий для застроенных территорий, в границах которых не планируется размещение новых объектов капитального строительства, а также для установления, изменения, отмены красных линий в связи с образованием и (или) изменением земельного участка, расположенного в границах территории, применительно к которой не предусматривается осуществление деятельности по комплексному и устойчивому развитию территории, при условии, что такие установление, изменение, отмена влекут за собой исключительно изменение границ территории общего пользования.

**2.1 Перечень и сведения о площади образуемых земельных участков, в том числе возможные способы их образования**

Общая площадь образуемых земельных участков, необходимых для строительства и размещения проектируемого объекта, составляет 35,7683 га.

- Образуемые земельные участки должны обеспечить:
- возможность полноценной реализации права собственности на объект недвижимого имущества, для которого формируется земельный участок, включая возможность полноценного использования этого имущества в соответствии с тем назначением, и теми эксплуатационными качествами, которые присущи этому имуществу на момент межевания;
  - возможность долгосрочного использования земельного участка, предполагающая, в том числе, возможность многовариантного пространственного развития недвижимости в соответствии с правилами землепользования и застройки, градостроительными нормативами;
  - структура землепользования в пределах территории межевания, сформированная в результате межевания должна обеспечить условия для наиболее эффективного использования и развития этой территории.

Образуемые земельные участки под строительство и эксплуатацию объекта: «Обустройство куста скважин 143у Приобского месторождения» сформированы на территории Ханты-Мансийского района и относятся к категории земель:

- запаса (способ образования: образование земельных участков из земельных участков, находящихся в государственной или муниципальной собственности)
- промышленности (способ образования: раздел земельных участков с кадастровыми номерами 86:02:0000000:109, 86:02:0808002:1334 с сохранением исходных земельных участков в измененных границах).

Адрес образуемых земельных участков: Ханты-Мансийский автономный округ – Югра, Ханты-Мансийский район, Приобское месторождение нефти.

Расчет полосы отвода земельных участков для выполнения работ по строительству проектируемого объекта произведен с учетом действующих норм отвода земель.

Таблица 1  
Площади земельных участков, необходимых для строительства и эксплуатации проектируемого объекта

№	Наименование объекта	Площадь вновь испрашиваемых земельных участков, га	Площадь по земельным участкам, арендованным ранее, га	Зона застройки, га
	«Обустройство куста скважин 143у Приобского месторождения»	35,7683	1,0148	36,7831

Таблица 2

Площади испрашиваемых земельных участков под проектируемый объект

№ земельного участка	Испрашиваемая площадь земельного участка, га	Категория земель
86:02:0808002:3У1	9,6240	Земли запаса
86:02:0808002:3У2	13,6993	Земли запаса

86:02:0808002:3У3	5,6671	Земли запаса
86:02:0808002:3У4	6,3839	Земли запаса
86:02:0000000:109:3У1	0,0479	Земли промышленности*
86:02:0000000:109:3У2	0,0810	Земли промышленности*
86:02:00808002:1334:3У1	0,0987	Земли промышленности*
86:02:00808002:1334:3У2	0,1664	Земли промышленности*

\*Земли промышленности, энергетики, транспорта, связи, радиовещания, телевидения, информатики, земли для обеспечения космической деятельности, земли обороны, безопасности и земли иного специального назначения

**2.2. Перечень и сведения о площади образуемых земельных участков, которые будут отнесены к территориям общего пользования или имуществу общего пользования, в том числе в отношении которых предполагаются резервирование и (или) изъятие для государственных или муниципальных нужд**

Изъятие земельных участков для государственных и муниципальных нужд для размещения проектируемого объекта не требуется.

**2.3. Вид разрешенного использования образуемых земельных участков в соответствии с проектом планировки территории**

Таблица 3  
Площади испрашиваемых земельных участков под проектируемый объект

Наименование объекта	Кадастровый номер земельного участка	Площадь земельного участка, га	Категория земель	Вид разрешенного использования
«Обустройство куста скважин 143у Приобского месторождения»	86:02:0808002:3У1	9,6240	Земли запаса	Недропользование
	86:02:0808002:3У2	13,6993	Земли запаса	Недропользование
	86:02:0808002:3У3	5,6671	Земли запаса	Недропользование
	86:02:0808002:3У4	6,3839	Земли запаса	Недропользование
	86:02:0000000:109:3У1	0,0479	Земли промышленности*	Недропользование
	86:02:0000000:109:3У2	0,0810	Земли промышленности*	Недропользование
	86:02:00808002:1334:3У1	0,0987	Земли промышленности*	Недропользование
	86:02:00808002:1334:3У2	0,1664	Земли промышленности*	Недропользование

\*Земли промышленности, энергетики, транспорта, связи, радиовещания, телевидения, информатики, земли для обеспечения космической деятельности, земли обороны, безопасности и земли иного специального назначения



44	981186.61	2725041.07
45	981175.20	2725094.49
46	981134.41	2725157.15
47	980932.55	2725320.29
48	980903.44	2725365.02
49	980892.66	2725415.51
50	980894.96	2725437.49
51	980882.02	2725438.83
52	980879.51	2725414.79
53	980891.23	2725359.95
54	980922.77	2725311.47
55	981124.64	2725148.33
56	981162.98	2725089.42
57	981173.60	2725039.69
58	981159.49	2724950.92
59	981162.29	2724951.98
60	981169.69	2724956.28
61	981169.60	2725039.26
62	981159.22	2725087.86
63	981121.64	2725145.62
64	980919.77	2725308.76
65	980887.47	2725358.39
66	980875.48	2725414.58
67	980878.04	2725439.25
68	980867.57	2725440.35
69	980864.82	2725412.5
70	980864.78	2725394.51
71	980867.19	2725376.68
72	980871.98	2725359.34
73	980879.09	2725342.80
74	980888.37	2725327.38
75	980899.65	2725313.37
76	980912.73	2725301.00
77	980924.35	2725290.23
78	980991.00	2725235.00
79	981007.07	2725226.38
80	981009.27	2725224.92
81	981034.25	2725204.00
82	981045.92	2725189.84
83	981097.80	2725148.87
84	981116.44	2725130.93
85	981134.82	2725105.95
86	981148.32	2725078.01
87	981153.08	2725063.22
88	981157.25	2725042.95
89	981158.90	2725022.32
90	980817.38	2725489.43
91	980838.31	2725487.31
92	980855.04	2725652.22
93	980866.07	2725760.91
94	980806.86	2725647.40
95	980832.35	2725633.34
96	980886.56	2725482.41
97	980899.49	2725481.09
98	980936.73	2725838.62
99	980927.98	2725879.58
100	980918.54	2725861.49
101	980923.58	2725837.91
102	980871.87	2725483.91
103	980882.57	2725482.82
104	980919.53	2725837.71
105	980915.64	2725855.91
106	980905.32	2725836.16
107	980905.75	2725816.60
108	980889.95	2725663.25
109	980890.57	2725645.08
110	980887.10	2725611.65
111	980882.72	2725593.91
112	981123.92	2724937.34
113	981123.87	2724944.69
114	981108.23	2724935.60
115	981078.68	2724937.64
116	981077.84	2724928.34
117	981096.20	2724926.75
118	980810.27	2725469.47
119	980811.23	2725478.79
120	980783.87	2725481.57
121	980782.91	2725472.32
122	980836.22	2725466.78
123	980837.18	2725476.17
124	980816.21	2725478.29
125	980815.24	2725468.96
126	980897.34	2725460.39
127	980898.34	2725469.96
128	980885.39	2725471.26
129	980884.40	2725461.75
130	980880.43	2725462.16
131	980881.42	2725471.67
132	980870.76	2725472.75
133	980869.83	2725463.27
134	981067.69	2724938.39
135	981054.11	2724939.32
136	981053.63	2724934.07
137	981065.66	2724932.98
138	981065.35	2724929.53
139	981065.36	2724929.53
140	981066.89	2724929.39
1	980903.51	2724996.23

Перечень координат характерных точек  
земельного участка 86:02:0000000:109:3У1

1	980870.76	2725472.75
2	980871.87	2725483.91
3	980838.29	2725487.31
4	980837.18	2725476.17
5	980816.21	2725478.29
6	980817.38	2725489.43
7	980812.39	2725489.94
8	980811.23	2725478.79
9	980885.39	2725471.26
10	980886.56	2725482.41
11	980882.57	2725482.82
12	980881.42	2725471.67
1	980870.76	2725472.75

Перечень координат характерных точек  
земельного участка 86:02:0000000:109:3У2

1	980811.23	2725478.79
2	980812.39	2725489.94
3	980785.03	2725492.72
4	980783.87	2725481.57
5	980837.18	2725476.17
6	980838.31	2725487.31
7	980817.38	2725489.43
8	980816.21	2725478.29
9	980898.34	2725469.96
10	980899.49	2725481.09
11	980886.56	2725482.41
12	980885.39	2725471.26
13	980881.42	2725471.67
14	980882.57	2725482.82
15	980871.87	2725483.91
16	980870.76	2725472.75
1	980811.23	2725478.79

Перечень координат характерных точек  
земельного участка 86:02:00808002:1334:3У1

1	980867.57	2725440.35
2	980869.83	2725463.27
3	980836.22	2725466.78
4	980833.90	2725443.85
5	980882.02	2725438.83
6	980884.40	2725461.75
7	980880.43	2725462.16
8	980878.04	2725439.25
9	980812.86	2725446.04
10	980815.24	2725468.96
11	980810.27	2725469.47
12	980807.88	2725446.56
1	980867.57	2725440.35

Перечень координат характерных точек  
земельного участка 86:02:00808002:1334:3У2

1	980807.88	2725446.56
2	980810.27	2725469.47
3	980782.91	2725472.32
4	980780.51	2725449.41
5	980894.96	2725437.49
6	980897.34	2725460.39
7	980884.40	2725461.75
8	980882.02	2725438.83
9	980878.04	2725439.25
10	980880.43	2725462.16
11	980869.83	2725463.27
12	980867.57	2725440.35
13	980833.90	2725443.85
14	980836.22	2725466.78
15	980815.24	2725468.96
16	980812.86	2725446.04
1	980807.88	2725446.56

РОССИЙСКАЯ ФЕДЕРАЦИЯ  
ХАНТЫ-МАНСКИЙ АУТОНОМНЫЙ ОКРУГ-ЮГРА  
ТЮМЕНСКАЯ ОБЛАСТЬ  
АДМИНИСТРАЦИЯ ХАНТЫ-МАНСКОГО РАЙОНА  
ДЕПАРТАМЕНТ СТРОИТЕЛЬСТВА, АРХИТЕКТУРЫ И ЖКХ

**П Р И К А З**

от 27.04.2020  
г. Ханты-Мансийск

№39-н

О внесении изменений в приказ от 20.08.2018 №114-н

В соответствии со статьей 45 Градостроительного кодекса Российской Федерации, Федеральным законом от 06.10.2003 №131-ФЗ «Об общих принципах организации местного самоуправления в Российской Федерации», руководствуясь Уставом Ханты - Мансийского района, пунктом 16 Положения о департаменте строительства, архитектуры и ЖКХ (в редакции Решения Думы от 31.01.2018 №241), учитывая обращение общества с ограниченной ответственностью «Югранефтегазпроект» от 10.03.2020 №1234-22 (№03-Вх-628 от 15.04.2020) приказываю:

1. Внести изменения в приказ от 20.08.2018 №114-н «Об утверждении документации по планировке территории для размещения объекта: «Куст скважин №863. ПС-35/6 кВ в районе куста скважин №863. Обустройство объектов эксплуатации Южной части Приобского месторождения» изложив Приложения 1, 2 в новой редакции согласно приложений к настоящему приказу.
2. Департаменту строительства, архитектуры и ЖКХ разместить проект в информационной системе обеспечения градостроительной деятельности.
3. Опубликовать настоящий приказ в газете «Наш район» и разместить на официальном сайте администрации Ханты-Мансийского района.
4. Контроль за выполнением приказа оставляю за собой.

Заместитель главы  
Ханты-Мансийского района,  
директор департамента  
строительства, архитектуры и ЖКХ

Р.Ш. Речупов

Приказ подготовил:  
Эксперт 1 категории отдела ИСОГД

Е.Ю. Баева

Согласовано:

Заместитель директора  
департамента по архитектуре

В.И. Олейник

Приложение 1  
к приказу департамента строительства  
архитектуры и ЖСКУ  
от 27.04.2020 №639-н

Чертеж границ зон планирования для размещения линейных объектов Ханты-Мансийского автономного округа - Югры "Югра с/поселен" №863 ПС-35/6Б в районе квартала №863 Общественно-делового назначения Восточной части Промышленного нестационарного

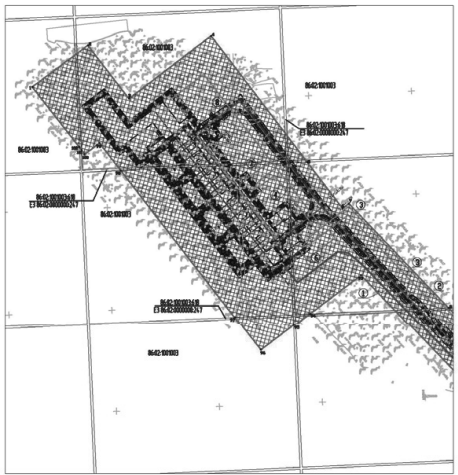

- Условные обозначения
- Границы зон планирования размещения линейных объектов
  - Границы земельных участков, зарегистрированных ранее ООО "Саморегулируемая организация застройщиков Югры"
  - Границы земельных участков согласно сведениям ЕГРН
  - Номер линейного объекта
  - Номер кадастровых почтовых границ зон планирования размещения линейных объектов
  - Кадастровый номер земельного участка
  - Линия проектируемых ВЛ
  - Линия проектируемых трубопроводов
  - Линия проектируемых автомобильных дорог

Лист 1

Чертеж границ зон планирования для размещения линейных объектов Ханты-Мансийского автономного округа - Югры "Югра с/поселен" №863 ПС-35/6Б в районе квартала №863 Общественно-делового назначения Восточной части Промышленного нестационарного

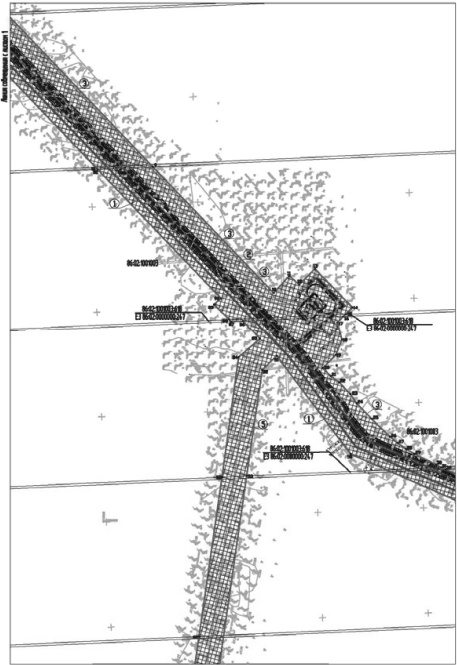

Лист 2

Чертеж границ зон планирования для размещения линейных объектов Ханты-Мансийского автономного округа - Югры "Югра с/поселен" №863 ПС-35/6Б в районе квартала №863 Общественно-делового назначения Восточной части Промышленного нестационарного



Лист 3

Чертеж границ зон планирования для размещения линейных объектов Ханты-Мансийского автономного округа - Югры "Югра с/поселен" №863 ПС-35/6Б в районе квартала №863 Общественно-делового назначения Восточной части Промышленного нестационарного

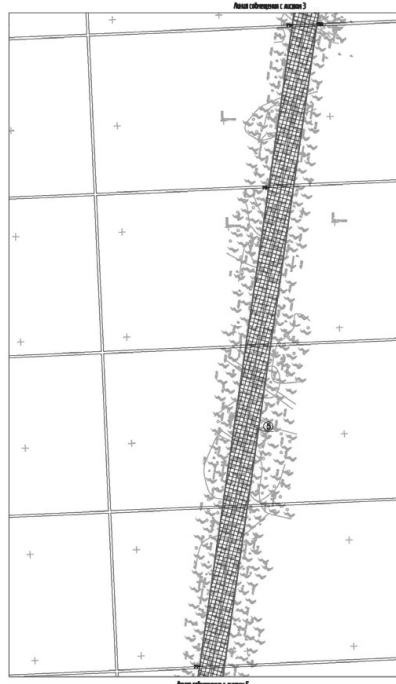

Лист 4

Чертеж границ зон планирования для размещения линейных объектов Ханты-Мансийского автономного округа - Югры "Югра с/поселен" №863 ПС-35/6Б в районе квартала №863 Общественно-делового назначения Восточной части Промышленного нестационарного

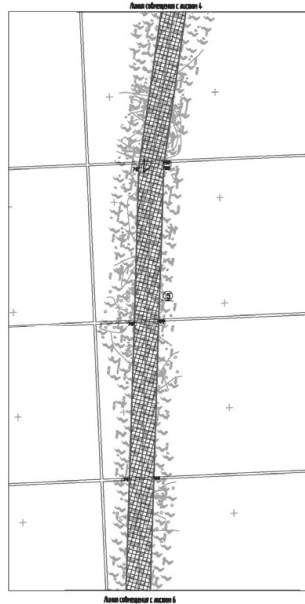

Лист 5

Чертеж границ зон планирования для размещения линейных объектов Ханты-Мансийского автономного округа - Югры "Югра с/поселен" №863 ПС-35/6Б в районе квартала №863 Общественно-делового назначения Восточной части Промышленного нестационарного

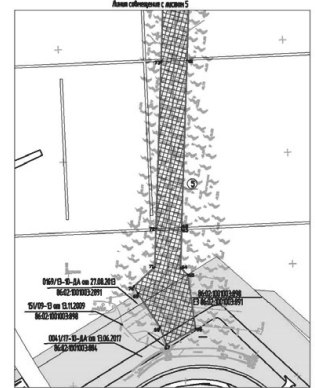

Чертеж границ зон планирования для размещения линейных объектов Ханты-Мансийского автономного округа - Югры "Югра с/поселен" №863 ПС-35/6Б в районе квартала №863 Общественно-делового назначения Восточной части Промышленного нестационарного

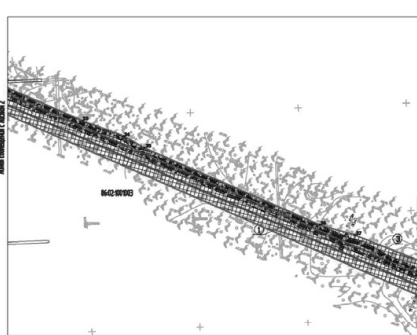

Лист 7

Чертеж границ зон планирования для размещения линейных объектов Ханты-Мансийского автономного округа - Югры "Югра с/поселен" №863 ПС-35/6Б в районе квартала №863 Общественно-делового назначения Восточной части Промышленного нестационарного

Кодовое значение характеристик почтовых границ зон планирования размещения линейных объектов

№	X	Y	X	Y	X	Y
1	950557.00	2706887.22	38	950534.44	2707901.60	68
2	950138.09	2706909.02	38	950495.74	2708225.75	70
3	950234.18	2706174.99	37	950476.54	2708291.23	71
4	950158.61	2706254.40	38	950495.02	2708497.90	72
5	950191.79	2706221.30	38	950390.51	2708567.34	73
6	951820.78	2706089.79	40	950413.84	2708738.81	74
7	951830.16	2706091.83	41	950424.86	2708737.59	75
8	951828.89	2706076.55	42	950426.65	2708797.71	76
9	951334.81	2707074.14	43	950441.40	2708755.87	77
10	951098.24	2707502.77	44	950445.81	2708798.59	78
11	951127.86	2707532.16	45	950352.08	2708806.76	79
12	951111.59	2707590.87	46	950346.19	2708788.13	80
13	951143.93	2707580.58	47	950348.39	2708748.96	81
14	951087.83	2707481.58	48	950397.88	2708743.94	82
15	951054.94	2707438.84	49	950337.88	2708488.32	83
16	951050.59	2707434.40	50	950787.86	2707448.29	84
17	951039.83	2707423.31	51	950974.38	2707508.46	85
18	951008.81	2707431.86	52	950947.43	2707781.26	86
19	950978.09	2707420.21	53	950748.08	2707251.70	87
20	950661.31	2707396.04	54	950741.26	2707164.78	88
21	950608.37	2707410.21	55	948388.68	2707121.30	89
22	950604.23	2707426.59	56	948234.03	2707034.36	90
23	950601.51	2707448.25	57	947717.78	2706810.38	91
24	948844.66	2707448.83	58	947944.18	2706818.46	92
25	950604.16	2707487.99	59	947416.84	2706908.08	93
26	950620.56	2707522.74	60	947201.19	2706796.83	94
27	950608.97	2707537.22	61	946815.08	2706787.42	95
28	950797.78	2707502.60	62	946810.37	2706777.80	96
29	950788.22	2707568.79	63	946814.34	2706777.89	97
30	950788.03	2707610.16	64	946444.38	2706775.89	98
31	950782.87	2707619.83	65	946433.47	2706768.67	99
32	950758.86	2707628.03	66	946338.71	2706802.62	100
33	950688.22	2707788.36	67	946308.20	2706790.79	101
34	950660.77	2707882.81	68	946330.08	2706790.27	102

Экспликация проектируемых объектов

№ на чертеже	Наименование объекта
1	Проектируемая сеть улиц № 863 - т.в.р. квартал № 863;
2	ВЛ-6кВ №1 «ВЛ-6кВ т.в.р. Куст № 863 - КТПН №1 Куст №863»;
3	ВЛ-6кВ №2 «ВЛ-6кВ т.в.р. Куст № 863 - КТПН №1 Куст №863»;
4	ВЛ-6кВ №3 «ВЛ-6кВ №1 т.в.р. КТПН №1 Куст № 863 - КТПН №2 Куст №863»;
5	ВЛ-6кВ №4 «ВЛ-6кВ №2 т.в.р. КТПН №1 Куст № 863 - КТПН №2 Куст №863»;
6	ВЛ-6кВ №5 «ВЛ-6кВ т.в.р. Куст № 863 - КТПН №3 Куст №863»;
7	ВЛ-6кВ №6 «ВЛ-6кВ т.в.р. КТПН №2 Куст № 863 - КТПН №4 Куст №863»;
8	ВЛ-6кВ №7 «Временная ВЛ 6кВ в зоне демонтажа БУ»;
9	ВЛ 35кВ т.в.р. ВЛ 35 кВ ПС 35/6 кВ «К-863» - ПС 35/6 кВ «К-863»;
10	Полоса шириной 25,6 м;
11	Автомобильная дорога к кусту скважин №863;
12	Автомобильная дорога к кусту скважин №863 (первый заезд);
13	Автомобильная дорога к кусту скважин №863 (второй заезд);

Проектная экспликация для размещения объектов капитального строительства Ханты-Мансийского автономного округа - Югры "Югра с/поселен" №863 ПС-35/6Б в районе квартала №863 Общественно-делового назначения Восточной части Промышленного нестационарного



Лист 8

- Условные обозначения
- Границы земельных участков согласно сведениям ЕГРН
  - Границы зон планирования размещения линейных объектов
  - Номер линейного объекта
  - Кадастровый номер земельного участка
  - Кадастровый номер земельного участка/площадь
  - Границы образцовых земельных участков

Проект межевания территории для размещения объектов капитального строительства Удомля-Никольского областного округа - Воды  
"Удомля-Никольский" в районе кадастрового номера 86:02:0000000:247:3У3

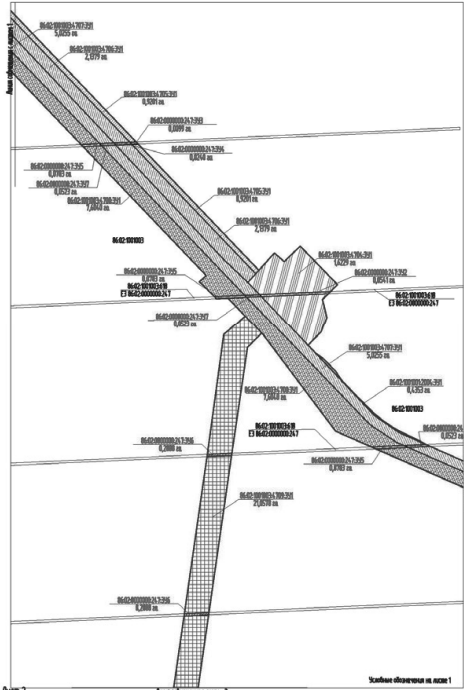

Проект межевания территории для размещения объектов капитального строительства Удомля-Никольского областного округа - Воды  
"Удомля-Никольский" в районе кадастрового номера 86:02:0000000:247:3У3

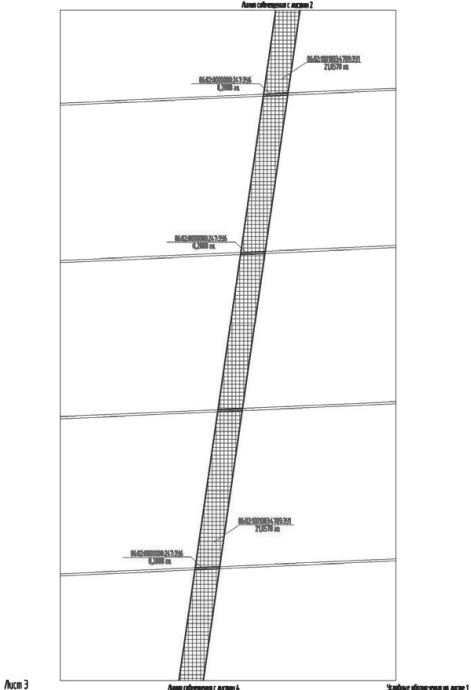

Проект межевания территории для размещения объектов капитального строительства Удомля-Никольского областного округа - Воды  
"Удомля-Никольский" в районе кадастрового номера 86:02:0000000:247:3У3

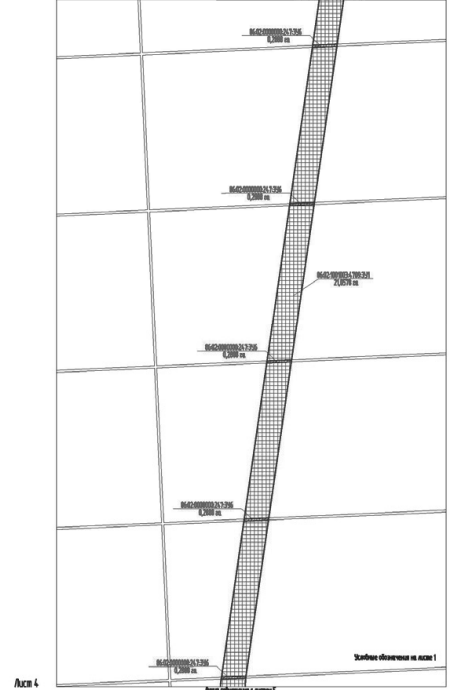

Проект межевания территории для размещения объектов капитального строительства Удомля-Никольского областного округа - Воды  
"Удомля-Никольский" в районе кадастрового номера 86:02:0000000:247:3У3

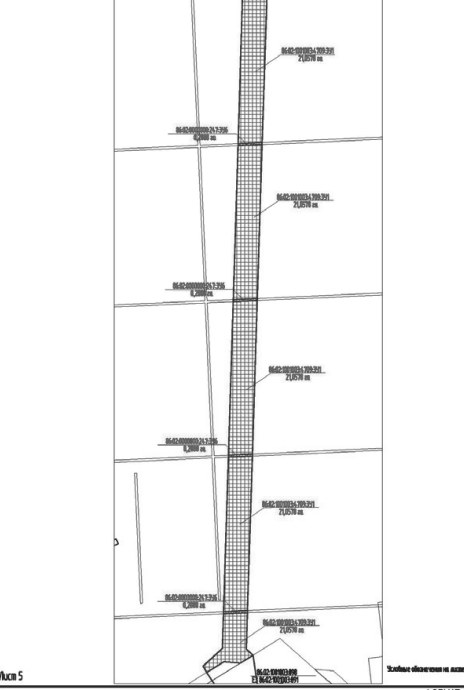

Проект межевания территории для размещения объектов капитального строительства Удомля-Никольского областного округа - Воды  
"Удомля-Никольский" в районе кадастрового номера 86:02:0000000:247:3У3

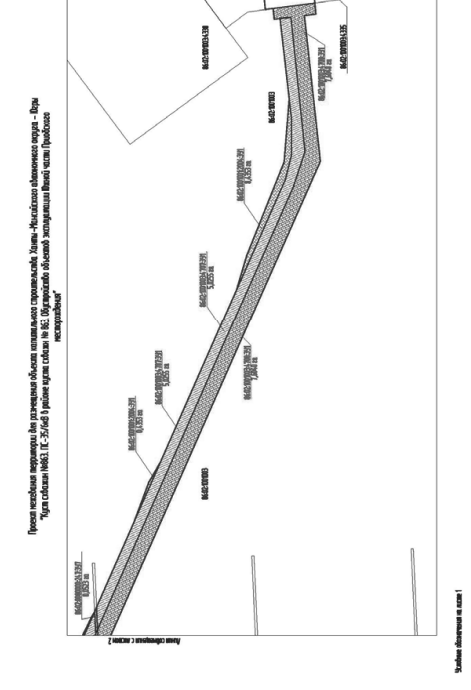

Проект межевания территории для размещения объектов капитального строительства Удомля-Никольского областного округа - Воды  
"Удомля-Никольский" в районе кадастрового номера 86:02:0000000:247:3У3

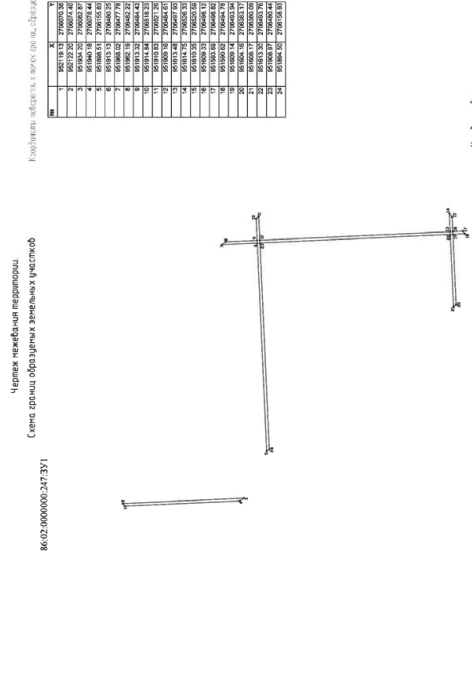

Проект межевания территории для размещения объектов капитального строительства Удомля-Никольского областного округа - Воды  
"Удомля-Никольский" в районе кадастрового номера 86:02:0000000:247:3У3

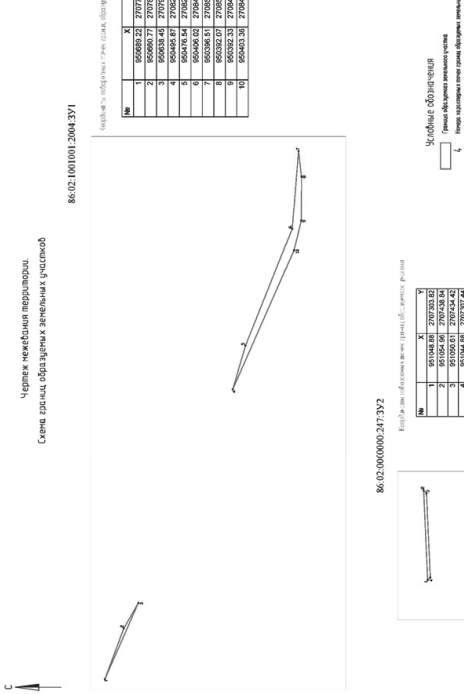

Проект межевания территории для размещения объектов капитального строительства Удомля-Никольского областного округа - Воды  
"Удомля-Никольский" в районе кадастрового номера 86:02:0000000:247:3У3

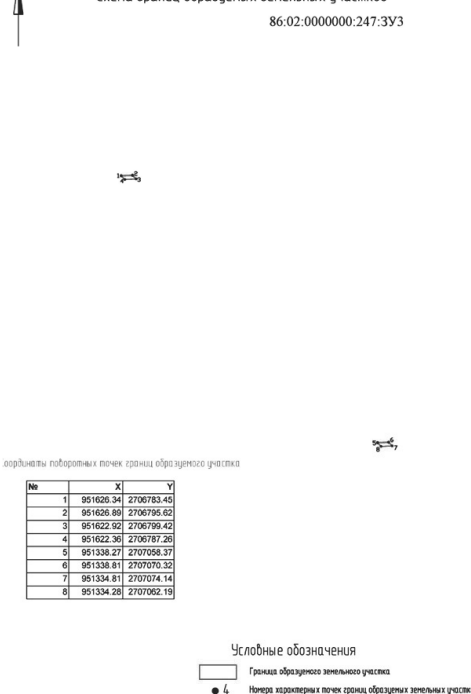

Проект межевания территории для размещения объектов капитального строительства Удомля-Никольского областного округа - Воды  
"Удомля-Никольский" в районе кадастрового номера 86:02:0000000:247:3У3

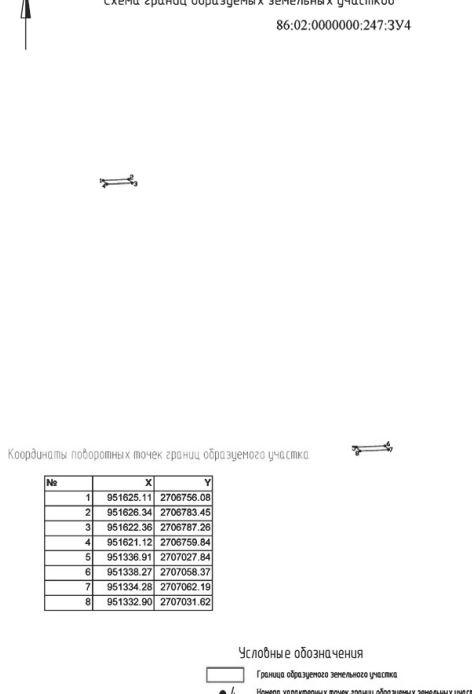

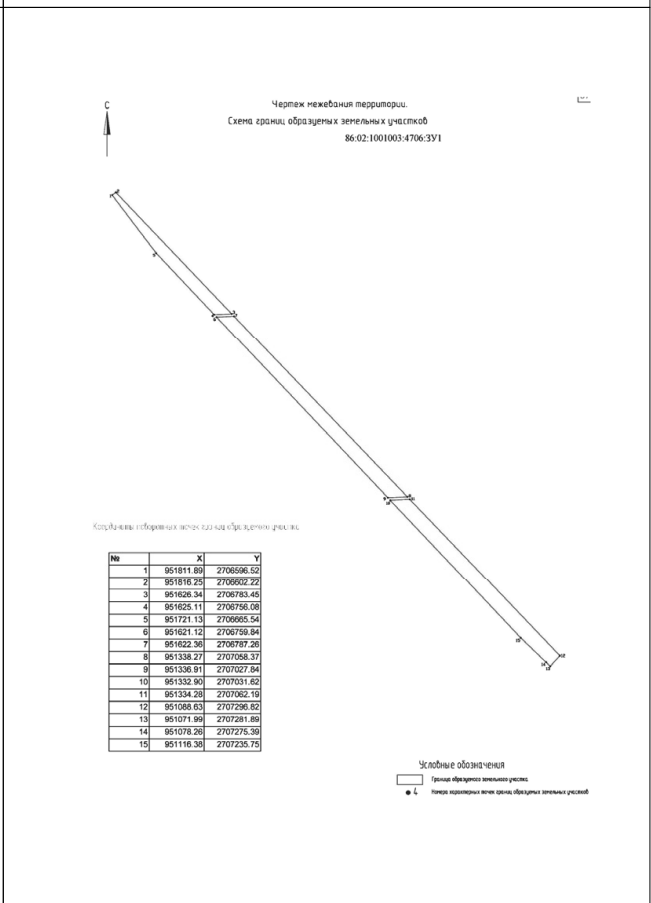
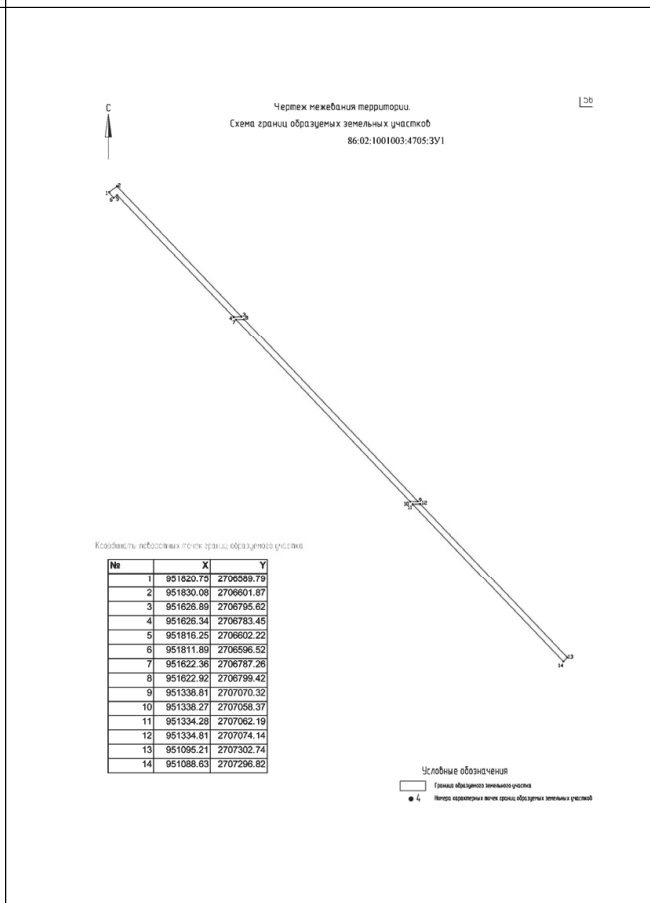
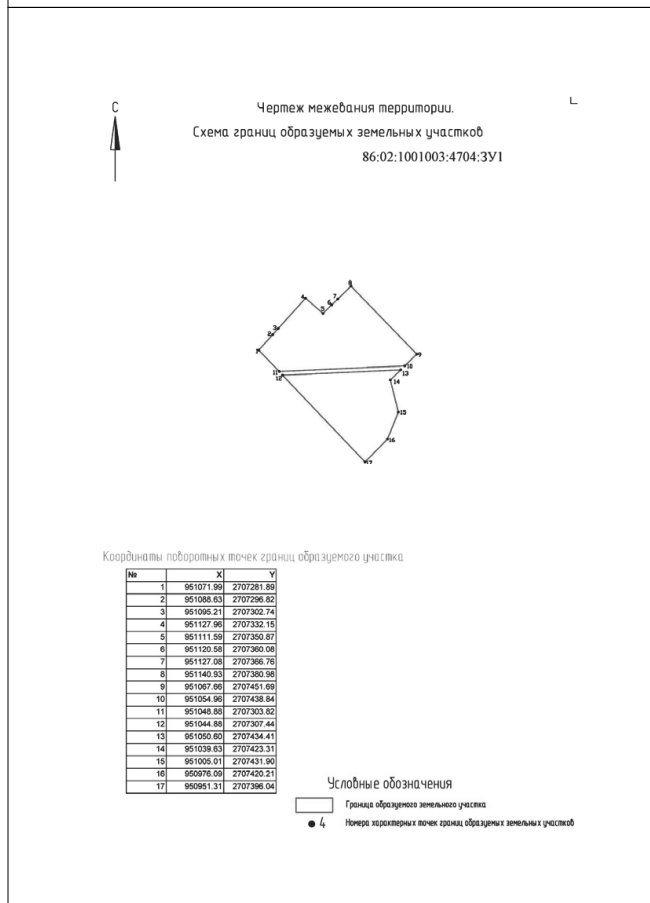
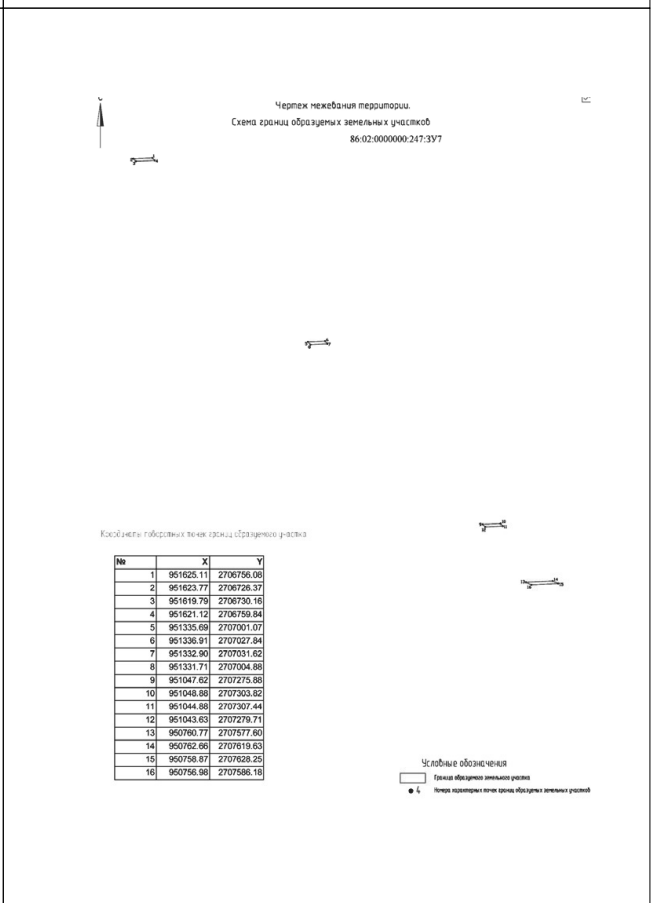
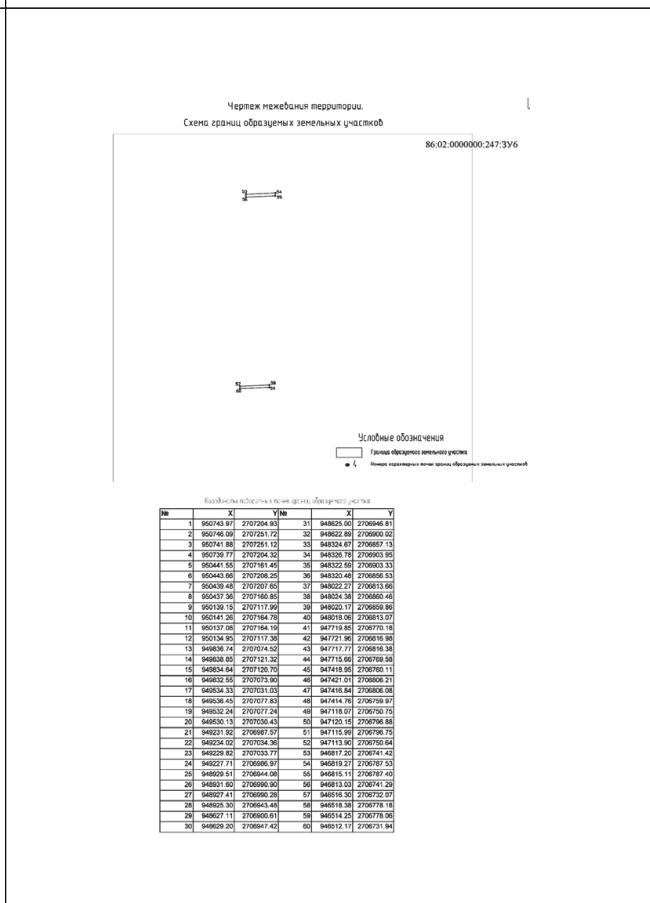
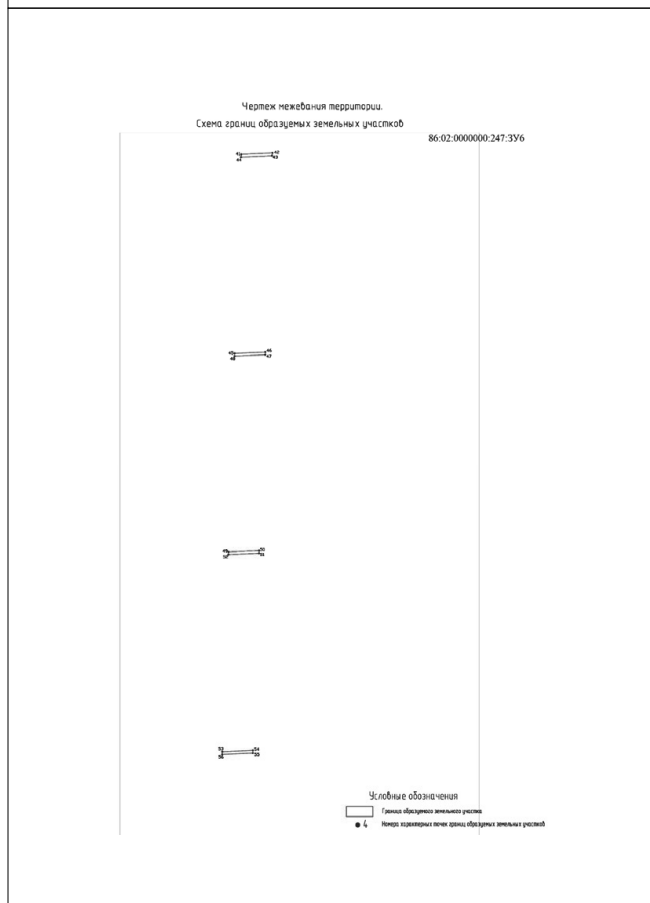
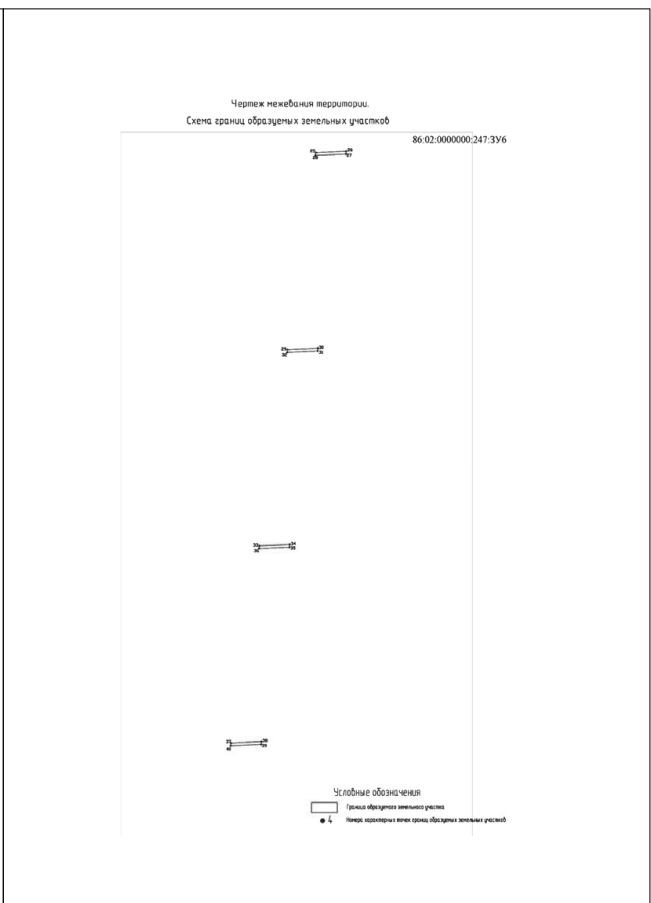
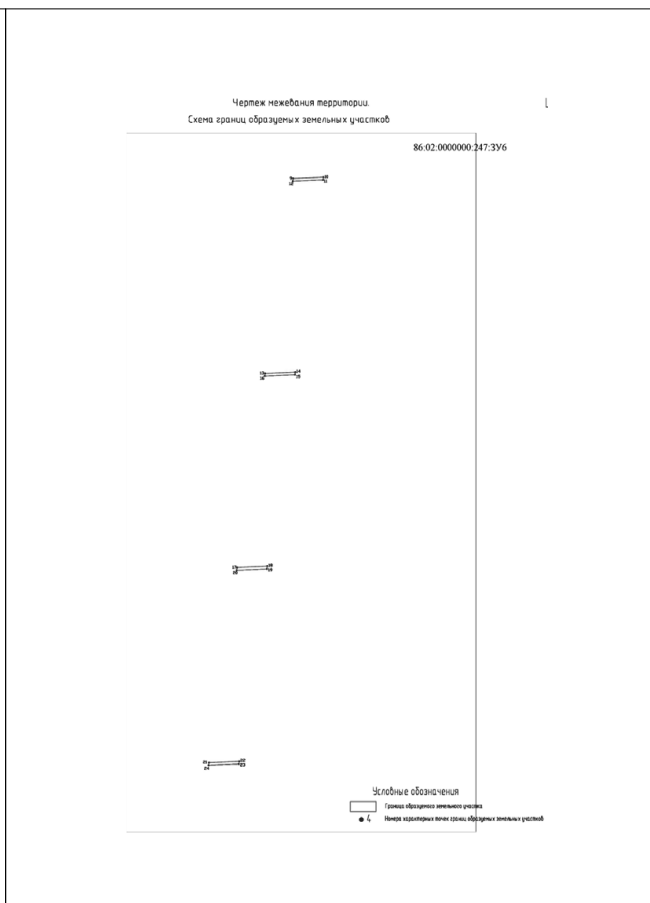
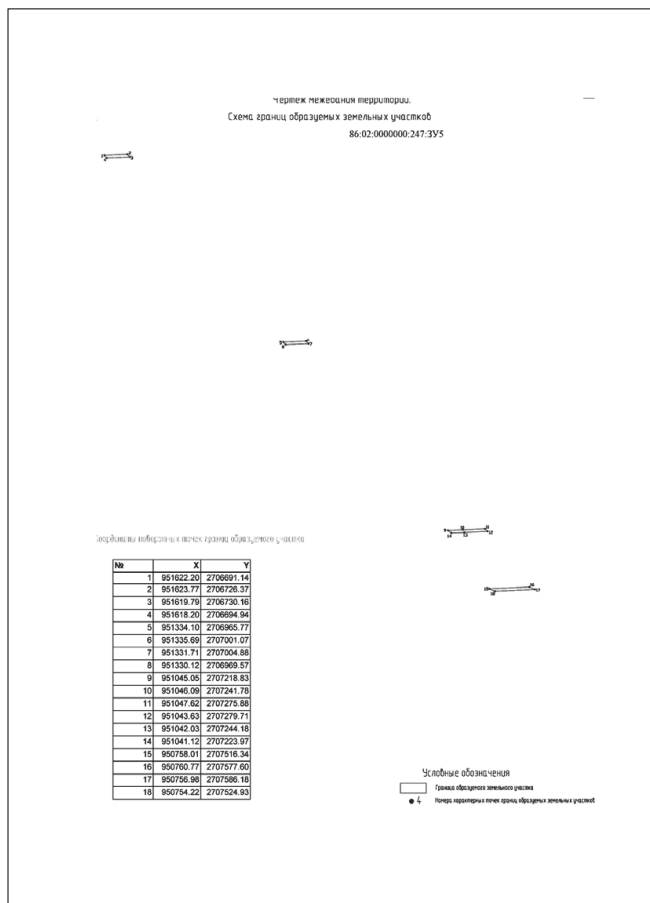



Таблица координат вершин образуемых земельных участков

№	X	Y	X	Y	X	Y		
1	861007.63	270229.98	25	84824.02	270704.58	48	84778.30	270685.18
2	860974.38	270206.49	26	84821.92	270687.57	49	84742.01	270686.37
3	860847.94	270126.74	27	84822.77	270688.07	50	84748.95	270670.11
4	860748.06	270051.72	28	84823.82	270703.77	51	84773.32	270696.34
5	860743.97	270264.03	29	84831.03	270690.95	52	84744.79	270670.97
6	860797.26	270297.98	30	84835.51	270694.06	53	84748.94	270680.26
7	860798.77	270264.32	31	84835.32	270694.48	54	84720.18	270696.88
8	860741.86	270281.72	32	84837.41	270699.28	55	84718.07	270676.76
9	860463.66	270308.25	33	84835.20	270697.42	57	84713.92	270670.64
10	860441.50	270218.45	34	84827.11	270690.41	58	84715.99	270678.75
11	860437.36	270162.98	35	84822.99	270690.03	59	84683.27	270677.55
12	860438.48	270207.85	36	84825.03	270698.81	60	84687.32	270674.42
13	860441.26	270184.78	37	84820.79	270693.95	61	84683.03	270674.39
14	860738.15	270117.88	38	84824.07	270697.18	62	84681.17	270677.25
15	860534.95	270217.58	39	84830.48	270686.53	63	84658.38	270678.18
16	860537.06	270218.19	40	84822.59	270693.33	64	84658.32	270673.97
17	860816.85	270212.33	41	84835.38	270692.48	65	84653.17	270673.84
18	849838.74	270214.52	42	84822.27	270693.09	66	84654.25	270678.96
19	848823.59	270203.90	43	84818.08	270693.07	67	84644.36	270678.88
20	84824.44	270130.70	44	84825.17	270693.89	68	84641.47	270678.87
21	84828.45	270197.83	45	84721.96	270691.99	69	84647.43	270678.45
22	84826.33	270201.03	46	84719.85	270670.18	70	84640.07	270672.96
23	84825.13	270200.43	47	84718.66	270679.68	71	84638.34	270669.82
24	84822.24	270207.24	48	84717.77	270691.38	72	84641.73	270662.81
						73	84643.79	270672.97





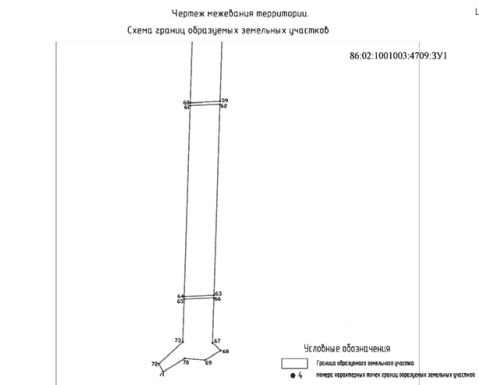
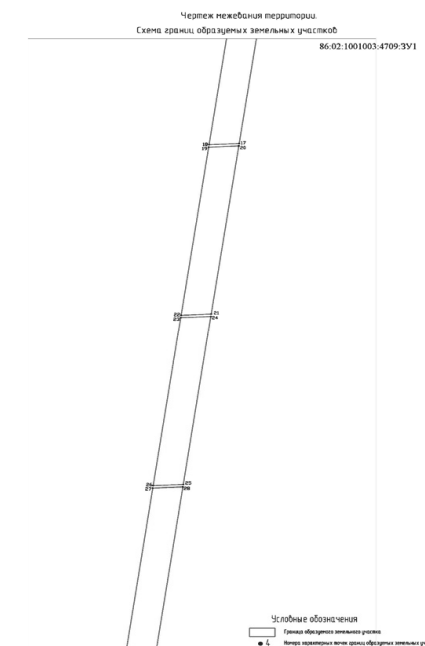
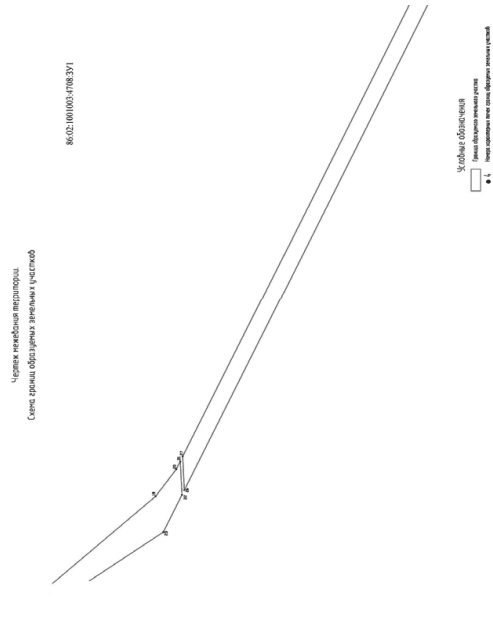
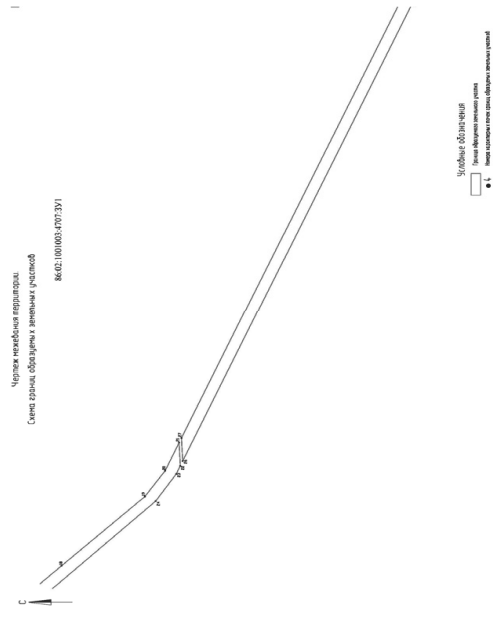
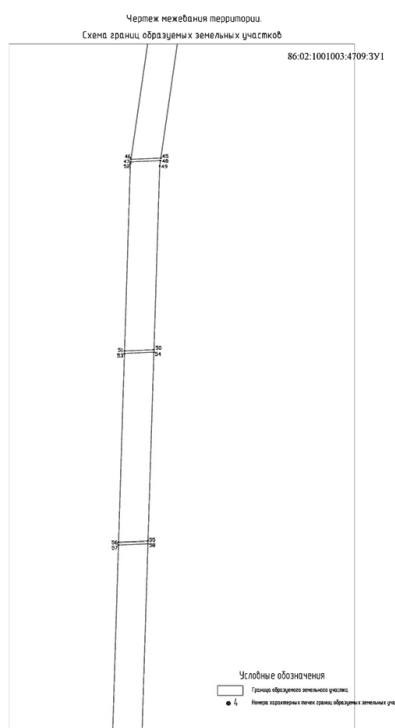
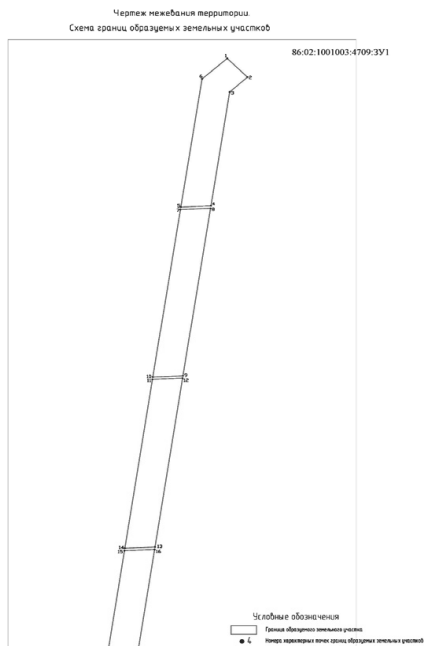
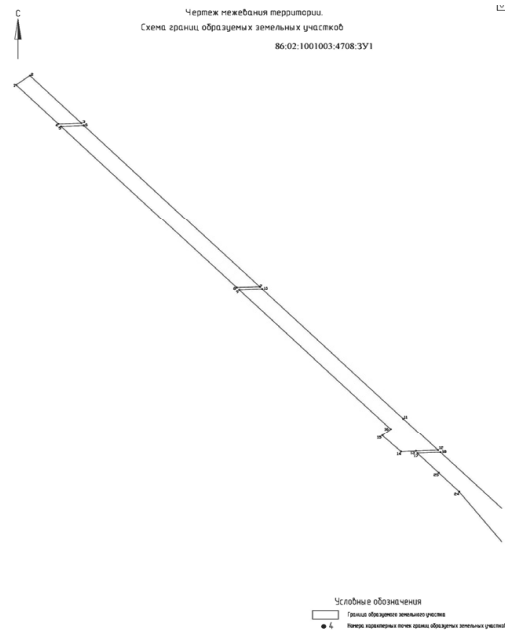
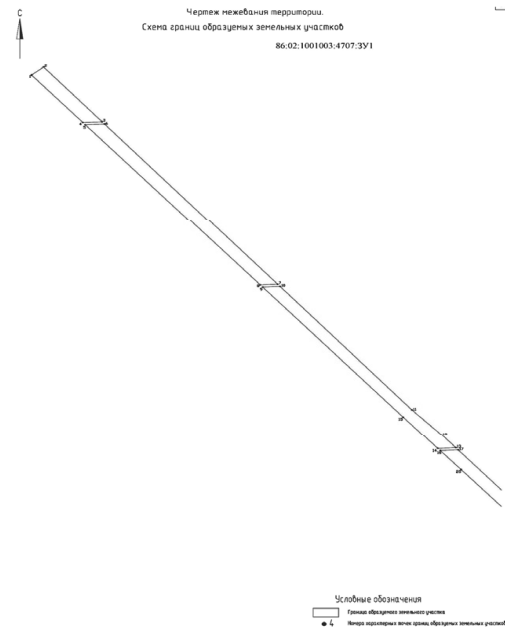
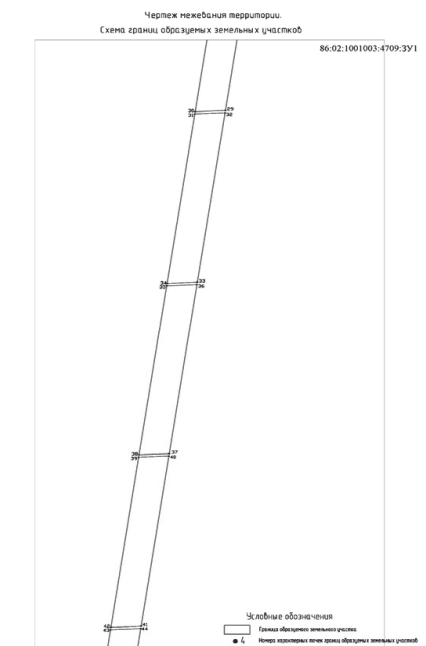
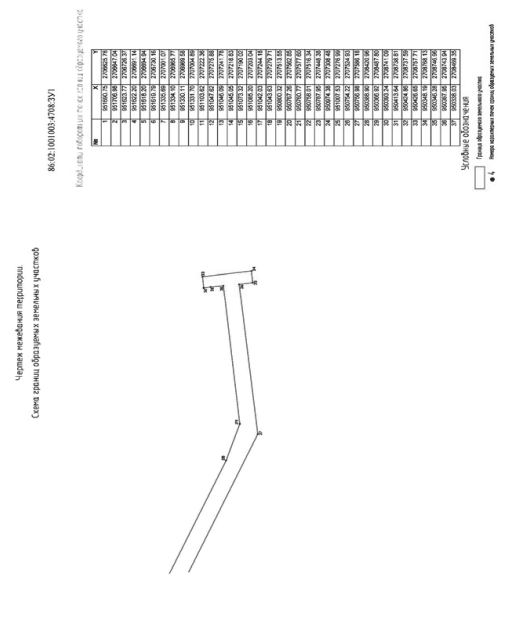
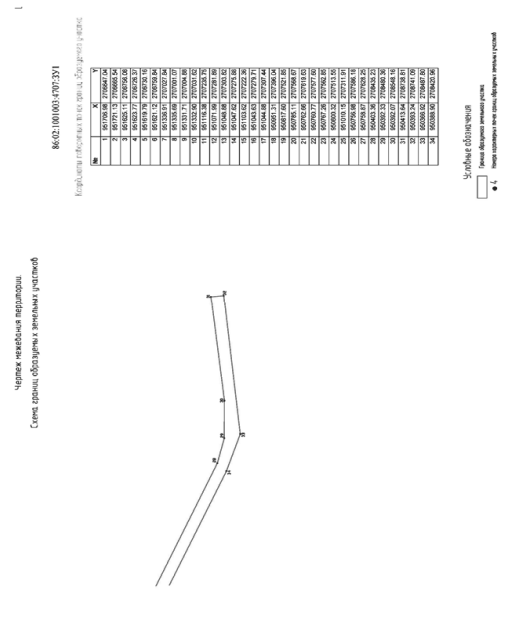





РОССИЙСКАЯ ФЕДЕРАЦИЯ  
ХАНТЫ-МАНСИЙСКИЙ АВТОНОМНЫЙ ОКРУГ-ЮГРА  
ТЮМЕНСКАЯ ОБЛАСТЬ  
АДМИНИСТРАЦИЯ ХАНТЫ-МАНСИЙСКОГО РАЙОНА  
ДЕПАРТАМЕНТ СТРОИТЕЛЬСТВА, АРХИТЕКТУРЫ И ЖКХ

**П Р И К А З**

от 29.04.2020  
г. Ханты-Мансийск

№ 41-н

О подготовке документации по планировке территории для размещения объекта: «Обустройство куста скважин №5 Тортасинского месторождения»

В соответствии со статьей 45 Градостроительного кодекса Российской Федерации, статьей 15 Федерального закона от 06.10.2003 №131-ФЗ «Об общих принципах организации местного самоуправления в Российской Федерации», руководствуясь Уставом Ханты-Мансийского района, пунктом 16 Положения о департаменте строительства, архитектуры и ЖКХ (в редакции Решения Думы от 31.01.2018 №241), учитывая обращение Общества с ограниченной ответственностью «Соровскнефть» от 23.04.2020 №01-09-2280 (№01-Вх-3032 от 24.04.2020) о принятии решения по подготовке документации по планировке территории:

1. Обществу с ограниченной ответственностью «Соровскнефть» организовать за счет собственных средств подготовку документации по планировке территории для размещения объекта: «Обустройство куста скважин №5 Тортасинского месторождения», расположенного по адресу: Тюменская область, Ханты-Мансийский автономный округ - Югра, Ханты-Мансийский район, межселенная территория, район Тортасинский.

2. Департаменту строительства, архитектуры и жилищно-коммунального хозяйства администрации Ханты-Мансийского района (далее - Департамент):

2.1. Обеспечить проверку (согласование) документации по планировке территории в соответствии с заданием на проектирование, требованиями пункта 10 статьи 45 Градостроительного кодекса Российской Федерации.

2.2. Обеспечить утверждение представленной документации в соответствии с пунктом 12.1 статьи 45 Градостроительного кодекса Российской Федерации.

3. Определить, что заинтересованные физические и юридические лица вправе представлять свои предложения о порядке, сроках подготовки и содержании документации по планировке территории в течение двух недель с даты опубликования настоящего приказа в Департамент, расположенный по адресу: 628002, г. Ханты-Мансийск, ул. Гагарина, д. 142, а также по телефону: 8 (3467) 32-24-70.

4. Опубликовать настоящий приказ в газете «Наш район» и разместить на официальном сайте администрации Ханты-Мансийского района.

5. Контроль за выполнением приказа оставляю за собой.

Заместитель главы  
Ханты-Мансийского района,  
директор департамента  
строительства, архитектуры и ЖКХ

Р.Ш. Речапов

Приказ подготовил:  
Эксперт 1 категории отдела ИСОГД

Е.Ю. Баева

Согласовано:  
Заместитель директора  
департамента по архитектуре

В.И. Олейник

РОССИЙСКАЯ ФЕДЕРАЦИЯ  
ХАНТЫ-МАНСИЙСКИЙ АВТОНОМНЫЙ ОКРУГ-ЮГРА  
ТЮМЕНСКАЯ ОБЛАСТЬ  
АДМИНИСТРАЦИЯ ХАНТЫ-МАНСИЙСКОГО РАЙОНА  
ДЕПАРТАМЕНТ СТРОИТЕЛЬСТВА, АРХИТЕКТУРЫ И ЖКХ

**П Р И К А З**

от 29.04.2020  
г. Ханты-Мансийск

№ 42-н

О подготовке документации по планировке территории для размещения объекта: «Месторождение песка №1 в районе д. Батово»

В соответствии со статьей 45 Градостроительного кодекса Российской Федерации, статьей 15 Федерального закона от 06.10.2003 №131-ФЗ «Об общих принципах организации местного самоуправления в Российской Федерации», руководствуясь Уставом Ханты-Мансийского района, пунктом 16 Положения о департаменте строительства, архитектуры и ЖКХ (в редакции Решения Думы от 31.01.2018 №241), учитывая обращение Общества с ограниченной ответственностью «ТТК - Спецсервис» от 24.04.2020 №ВП-72 (№01-Вх-3053 от 27.04.2020) о принятии решения по подготовке документации по планировке территории:

1. Обществу с ограниченной ответственностью «ТТК - Спецсервис» организовать за счет собственных средств подготовку документации по планировке территории для размещения объекта: «Месторождение песка №1 в районе д. Батово», расположенного по адресу: Тюменская область, Ханты-Мансийский автономный округ - Югра, Ханты-Мансийский район, межселенная территория, район Чаповское.

2. Департаменту строительства, архитектуры и жилищно-коммунального хозяйства администрации Ханты-Мансийского района (далее - Департамент):

2.1. Обеспечить проверку (согласование) документации по планировке территории в соответствии с заданием на проектирование, требованиями пункта 10 статьи 45 Градостроительного кодекса Российской Федерации.

2.2. Обеспечить утверждение представленной документации в соответствии с пунктом 12.1 статьи 45 Градостроительного кодекса Российской Федерации.

3. Определить, что заинтересованные физические и юридические лица вправе представлять свои предложения о порядке, сроках подготовки и содержании документации по планировке территории в течение двух недель с даты опубликования настоящего приказа в Департамент, расположенный по адресу: 628002, г. Ханты-Мансийск, ул. Гагарина, д. 142, а также по телефону: 8 (3467) 32-24-70.

4. Опубликовать настоящий приказ в газете «Наш район» и разместить на официальном сайте администрации Ханты-Мансийского района.

5. Контроль за выполнением приказа оставляю за собой.

Заместитель главы  
Ханты-Мансийского района,  
директор департамента  
строительства, архитектуры и ЖКХ

Р.Ш. Речапов

Приказ подготовил:  
Эксперт 1 категории отдела ИСОГД

Е.Ю. Баева

Согласовано:  
Заместитель директора  
департамента по архитектуре

В.И. Олейник