

Объявление

Администрация сельского поселения Кедровый объявляет о проведении открытого конкурса по отбору управляющей организации для управления многоквартирными домами: п.Кедровый ул.60 Лет Октября д.1а.,ул.Ленина д.1а;ул.Ст.Набережная д.11,д.12,д13,д.14.,д.16, д. 35, д. 37; ул.Энтузиастов д.2а, ул. Механизаторов д.14.

Получить более подробную информацию о проведении конкурса и ознакомиться с конкурсной документацией можно на официальном сайте torgi.gov.ru и по адресу:628544,

РФ, ХМАО-Югра, Ханты-Мансийский район, п.Кедровый, ул.Ленина 9а, здание администрации сельского поселения Кедровый.

6 августа 2018 года

Протокол жеребьевки бесплатной печатной площади, предоставляемой кандидатам в главы сельских поселений Горноправдинск, Выкатной, Красноленинский, Кышик, Нялинское, Селиярово и Шапша на выборах 9 сентября 2018 года

Опубликование бесплатных агитационных материалов в предусмотренный законодательством агитационный период осуществляется согласно приложению.

Главный редактор Гудзовский В.В.
 Заместитель главного редактора Тихонов А.И.
 Председатель территориальной избирательной комиссии Ханты-Мансийского района Кузьменко Д.А.

Приложение к протоколу жеребьевки бесплатной печатной площади

Фамилия	Имя	Отчество	Дата опубликования
Бобров	Денис	Валерьевич	1. № 35 от 06.09.2018 г.
Боковели	Элеонора	Эдуардовна	2. № 32 от 16.08.2018 г.
Садков	Олег	Сергеевич	3. № 33 от 23.08.2018 г.
Симонов	Николай	Николаевич	4. № 34 от 30.08.2018 г.
Суравенко	Дина	Андреевна	5. № 32 от 16.08.2018 г.
Репин	Михаил	Геннадьевич	6. № 32 от 16.08.2018 г.
Филатов	Андрей	Николаевич	7. № 35 от 06.09.2018 г.
Щепеткин	Николай	Герольдович	8. № 34 от 30.08.2018 г.
Кожевникова	Светлана	Александровна	9. № 33 от 23.08.2018 г.
Корепанова	Евгения	Михайловна	10. № 32 от 16.08.2018 г.
Шаманова	Оксана	Борисовна	11. № 33 от 23.08.2018 г.
Добровольский	Александр	Николаевич	12. № 32 от 16.08.2018 г.
Немельгин	Арсений	Александрович	13. № 35 от 06.09.2018 г.
Прилуцкий	Станислав	Николаевич	14. № 34 от 30.08.2018 г.
Чирков	Федор	Михайлович	15. № 32 от 16.08.2018 г.
Курьятова	Александра	Владимировна	16. № 34 от 30.08.2018 г.
Мамонтова	Екатерина	Владимировна	17. № 33 от 23.08.2018 г.
Щербаков	Артём	Сергеевич	18. № 34 от 30.08.2018 г.
Юдин	Александр	Алексеевич	19. № 34 от 30.08.2018 г.
Вашенко	Ксения	Сергеевна	20. № 35 от 06.09.2018 г.
Весна	Василий	Сергеевич	21. № 33 от 23.08.2018 г.
Лукьянова	Эльвира	Витальевна	22. № 35 от 06.09.2018 г.
Овчерюкова	Любовь	Алексеевна	23. № 33 от 23.08.2018 г.

Главный редактор Гудзовский В.В.
 Заместитель главного редактора Тихонов А.И.
 Председатель территориальной избирательной комиссии Ханты-Мансийского района Кузьменко Д.А.

6 августа 2018 года

Протокол жеребьевки платной печатной площади, предоставляемой кандидатам в главы сельских поселений Горноправдинск, Выкатной, Красноленинский, Кышик, Нялинское, Селиярово и Шапша на выборах 9 сентября 2018 года

Опубликование платных агитационных материалов в предусмотренный законодательством агитационный период осуществляется согласно приложению.

Главный редактор Гудзовский В.В.
 Заместитель главного редактора Тихонов А.И.
 Председатель территориальной избирательной комиссии Ханты-Мансийского района Кузьменко Д.А.

Приложение к протоколу жеребьевки платной печатной площади

Фамилия	Имя	Отчество	Дата опубликования
Бобров	Денис	Валерьевич	1. № 33 от 23.08.2018 г.
Боковели	Элеонора	Эдуардовна	2. № 32 от 16.08.2018 г.
Садков	Олег	Сергеевич	3. № 34 от 30.08.2018 г.
Симонов	Николай	Николаевич	4. № 32 от 16.08.2018 г.
Суравенко	Дина	Андреевна	5. № 35 от 06.09.2018 г.
Репин	Михаил	Геннадьевич	6. № 35 от 06.09.2018 г.
Филатов	Андрей	Николаевич	7. № 32 от 16.08.2018 г.

Щепеткин	Николай	Герольдович	8. № 33 от 23.08.2018 г.
Кожевникова	Светлана	Александровна	9. № 34 от 30.08.2018 г.
Корепанова	Евгения	Михайловна	10. № 35 от 06.09.2018 г.
Шаманова	Оксана	Борисовна	11. № 32 от 16.08.2018 г.
Добровольский	Александр	Николаевич	12. № 34 от 30.08.2018 г.
Немельгин	Арсений	Александрович	13. № 32 от 16.08.2018 г.
Прилуцкий	Станислав	Николаевич	14. № 33 от 23.08.2018 г.
Чирков	Федор	Михайлович	15. № 35 от 06.09.2018 г.
Курьятова	Александра	Владимировна	16. № 33 от 23.08.2018 г.
Мамонтова	Екатерина	Владимировна	17. № 34 от 30.08.2018 г.
Щербаков	Артём	Сергеевич	18. № 33 от 23.08.2018 г.
Юдин	Александр	Алексеевич	19. № 33 от 23.08.2018 г.
Вашенко	Ксения	Сергеевна	20. № 32 от 16.08.2018 г.
Весна	Василий	Сергеевич	21. № 34 от 30.08.2018 г.
Лукьянова	Эльвира	Витальевна	22. № 35 от 06.09.2018 г.
Овчерюкова	Любовь	Алексеевна	23. № 34 от 30.08.2018 г.

Главный редактор Гудзовский В.В.

Заместитель главного редактора Тихонов А.И.

Председатель территориальной избирательной комиссии Ханты-Мансийского района Кузьменко Д.А.

6 августа 2018 года

Протокол жеребьевки бесплатной печатной площади, предоставляемой кандидатам в депутаты советов депутатов сельских поселений Горноправдинск, Выкатной, Кедровый, Красноленинский, Кышик, Нялинское, Селиярово, Шапша, дополнительных выборов депутатов совета депутатов сельского поселения Луговской на выборах 9 сентября 2018 года

Опубликование бесплатных агитационных материалов в предусмотренный законодательством агитационный период осуществляется согласно приложению.

Главный редактор Гудзовский В.В.

Заместитель главного редактора Тихонов А.И.

Председатель территориальной избирательной комиссии Ханты-Мансийского района Кузьменко Д.А.

Приложение к протоколу жеребьевки бесплатной печатной площади

Фамилия	Имя	Отчество	Дата опубликования
Байрамов	Нарим	Алмасвич	1. № 34 от 30.08.2018 г.
Бочаров	Андрей	Андреевич	2. № 34 от 30.08.2018 г.
Девяткова	Елена	Валентиновна	3. № 32 от 16.08.2018 г.
Краева	Яна	Валерьевна	4. № 32 от 16.08.2018 г.
Лукьянова	Луиза	Ильгизаровна	5. № 33 от 23.08.2018 г.
Матюшов	Владимир	Георгиевич	6. № 35 от 06.09.2018 г.
Онина	Елена	Сергеевна	7. № 34 от 30.08.2018 г.
Попов	Александр	Сергеевич	8. № 33 от 23.08.2018 г.
Ращупкин	Максим	Юрьевич	9. № 35 от 06.09.2018 г.
Романова	Александра	Ильинична	10. № 33 от 23.08.2018 г.
Сивкова	Жанна	Владимировна	11. № 34 от 30.08.2018 г.
Тучак	Оксана	Григорьевна	12. № 32 от 16.08.2018 г.
Хохрякова	Алена	Владимировна	13. № 34 от 30.08.2018 г.
Выстребова	Ксения	Сергеевна	14. № 32 от 16.08.2018 г.
Дружков	Сергей	Викторович	15. № 32 от 16.08.2018 г.
Крупенкин	Евгений	Николаевич	16. № 32 от 16.08.2018 г.
Малютина	Нина	Анатольевна	17. № 33 от 23.08.2018 г.
Пуминова	Анастасия	Александровна	18. № 35 от 06.09.2018 г.
Репин	Михаил	Геннадьевич	19. № 33 от 23.08.2018 г.
Савельев	Владимир	Анатольевич	20. № 35 от 06.09.2018 г.
Филатова	Розалия	Фанисовна	21. № 33 от 23.08.2018 г.
Щепеткина	Элла	Руслановна	22. № 34 от 30.08.2018 г.
Абдурахманов	Рустам	Абдурахманович	23. № 35 от 06.09.2018 г.
Борщева	Наталья	Александровна	24. № 32 от 16.08.2018 г.
Жевлаков	Андрей	Николаевич	25. № 35 от 06.09.2018 г.
Панов	Радион	Данилович	26. № 34 от 30.08.2018 г.
Петров	Дмитрий	Николаевич	27. № 34 от 30.08.2018 г.
Спирidonov	Евгений	Юрьевич	28. № 35 от 06.09.2018 г.
Трушина	Оксана	Анатольевна	29. № 34 от 30.08.2018 г.
Тукранов	Алексей	Васильевич	30. № 33 от 23.08.2018 г.
Уханова	Светлана	Анатольевна	31. № 34 от 30.08.2018 г.
Хакимов	Ильяс	Ильдусович	32. № 32 от 16.08.2018 г.
Шахова	Люция	Аверкиевна	33. № 34 от 30.08.2018 г.
Яркина	Людмила	Васильевна	34. № 33 от 23.08.2018 г.
Архипова	Ольга	Александровна	35. № 32 от 16.08.2018 г.
Беляев	Алексей	Александрович	36. № 32 от 16.08.2018 г.
Булавский	Сергей	Владимирович	37. № 35 от 06.09.2018 г.
Корепанова	Евгения	Михайловна	38. № 34 от 30.08.2018 г.
Краева	Яна	Валерьевна	39. № 33 от 23.08.2018 г.
Ларина	Светлана	Юрьевна	40. № 32 от 16.08.2018 г.
Олейниченко	Елена	Владимировна	41. № 32 от 16.08.2018 г.
Спирidonova	Ирина	Петровна	42. № 35 от 06.09.2018 г.
Уханов	Николай	Григорьевич	43. № 34 от 30.08.2018 г.
Белихин	Максим	Викторович	44. № 35 от 06.09.2018 г.
Данилова	Елена	Алексеевна	45. № 35 от 06.09.2018 г.
Долгушин	Михаил	Валерьевич	46. № 32 от 16.08.2018 г.
Долгушина	Эльвира	Сергеевна	47. № 33 от 23.08.2018 г.
Ключник	Ирина	Александровна	48. № 32 от 16.08.2018 г.
Ковалдин	Александр	Владимирович	49. № 33 от 23.08.2018 г.
Сильманова	Евгения	Викторовна	50. № 34 от 30.08.2018 г.
Фатеева	Светлана	Васильевна	51. № 32 от 16.08.2018 г.
Фишер	Лилия	Владимировна	52. № 33 от 23.08.2018 г.
Фищук	Анна	Сергеевна	53. № 33 от 23.08.2018 г.
Хорова	Наталья	Петровна	54. № 35 от 06.09.2018 г.
Черницына	Людмила	Андреевна	55. № 33 от 23.08.2018 г.
Агапкин	Максим	Иванович	56. № 35 от 06.09.2018 г.
Белкин	Сергей	Юрьевич	57. № 33 от 23.08.2018 г.

Калиничева Эвита Александровна	58.	№ 32 от 16.08.2018 г.
Клюшина Надежда Николаевна	59.	№ 34 от 30.08.2018 г.
Кошкарлова Елена Александровна	60.	№ 33 от 23.08.2018 г.
Курьятова Александра Владимировна	61.	№ 32 от 16.08.2018 г.
Лисицына Алёна Олеговна	62.	№ 33 от 23.08.2018 г.
Нертымова Анна Сергеевна	63.	№ 33 от 23.08.2018 г.
Семенов Игорь Александрович	64.	№ 34 от 30.08.2018 г.
Ахмедьянова Екатерина Александровна	65.	№ 32 от 16.08.2018 г.
Евсеев Майкамал Ахметгалиева	66.	№ 35 от 06.09.2018 г.
Ернова Ирина Павловна	67.	№ 34 от 30.08.2018 г.
Койлюбаев Юманбай Курманбаевич	68.	№ 35 от 06.09.2018 г.
Конушина Наталья Александровна	69.	№ 32 от 16.08.2018 г.
Краев Андрей Валерьевич	70.	№ 35 от 06.09.2018 г.
Кузьмина Оксана Александровна	71.	№ 32 от 16.08.2018 г.
Саламатин Эдуард Николаевич	72.	№ 35 от 06.09.2018 г.
Сумкина Надежда Николаевна	73.	№ 35 от 06.09.2018 г.
Щербаков Артем Сергеевич	74.	№ 32 от 16.08.2018 г.
Южакова Наталья Николаевна	75.	№ 33 от 23.08.2018 г.
Геккель Валентина Георгиевна	76.	№ 34 от 30.08.2018 г.
Григорьев Александр Михайлович	77.	№ 35 от 06.09.2018 г.
Кайгородов Евгений Александрович	78.	№ 32 от 16.08.2018 г.
Корепанов Дмитрий Валерьевич	79.	№ 35 от 06.09.2018 г.
Куклин Сергей Сергеевич	80.	№ 34 от 30.08.2018 г.
Латипов Тимур Солевич	81.	№ 35 от 06.09.2018 г.
Макарян Эдгар Гукасович	82.	№ 33 от 23.08.2018 г.
Матвеева Ольга Ивановна	83.	№ 34 от 30.08.2018 г.
Мезенцева Галина Владимировна	84.	№ 33 от 23.08.2018 г.
Мухаметшина Елена Владимировна	85.	№ 33 от 23.08.2018 г.
Русakov Валерий Нестерович	86.	№ 32 от 16.08.2018 г.
Сырьев Сергей Аркадьевич	87.	№ 35 от 06.09.2018 г.
Удоденко Виктор Владимирович	88.	№ 35 от 06.09.2018 г.
Халиков Марат Риатович	89.	№ 34 от 30.08.2018 г.
Шубин Сергей Александрович	90.	№ 34 от 30.08.2018 г.
Варьяс Дмитрий Николаевич	91.	№ 33 от 23.08.2018 г.
Грибанова Оксана Юрьевна	92.	№ 32 от 16.08.2018 г.
Шушунов Алексей Николаевич	93.	№ 35 от 06.09.2018 г.

Главный редактор Гудзовский В.В.

Заместитель главного редактора Тихонов А.И.

Председатель территориальной избирательной комиссии Ханты-Мансийского района Кузьменко Д.А.

6 августа 2018 года

Протокол жеребьевки платной печатной площади, предоставляемой кандидатам в депутаты советов депутатов сельских поселений Горноправдинск, Выкатной, Кедровый, Красноленинский, Кышк, Нялинское, Селяйрово, Шапша, дополнительных выборов депутатов совета депутатов сельского поселения Луговской на выборах 9 сентября 2018 года

Опубликование платных агитационных материалов в предусмотренный законодательством агитационный период осуществляется согласно приложению.

Главный редактор Гудзовский В.В.

Заместитель главного редактора Тихонов А.И.

Председатель территориальной избирательной комиссии Ханты-Мансийского района Кузьменко Д.А.

Приложение к протоколу жеребьевки платной печатной площади

Фамилия	Имя	Отчество	Дата опубликования
Байрамов Нарим Алмасвич	1.	№ 33 от 23.08.2018 г.	
Бочаров Андрей Андреевич	2.	№ 35 от 06.09.2018 г.	
Девяткова Елена Валентиновна	3.	№ 32 от 16.08.2018 г.	
Краева Яна Валерьевна	4.	№ 33 от 23.08.2018 г.	
Лукоянова Луиза Ильгизаровна	5.	№ 34 от 30.08.2018 г.	
Матюшов Владимир Георгиевич	6.	№ 34 от 30.08.2018 г.	
Онина Елена Сергеевна	7.	№ 33 от 23.08.2018 г.	
Попов Александр Сергеевич	8.	№ 33 от 23.08.2018 г.	
Ращупкин Максим Юрьевич	9.	№ 33 от 23.08.2018 г.	
Романова Александра Ильинична	10.	№ 32 от 16.08.2018 г.	
Сивкова Жанна Владимировна	11.	№ 35 от 06.09.2018 г.	
Тучак Оксана Григорьевна	12.	№ 34 от 30.08.2018 г.	
Хохрякова Алена Владимировна	13.	№ 34 от 30.08.2018 г.	
Выстребова Ксения Сергеевна	14.	№ 32 от 16.08.2018 г.	
Дружков Сергей Викторович	15.	№ 32 от 16.08.2018 г.	
Крупенкин Евгений Николаевич	16.	№ 32 от 16.08.2018 г.	
Малюткина Нина Анатольевна	17.	№ 33 от 23.08.2018 г.	
Пуминова Анастасия Александровна	18.	№ 33 от 23.08.2018 г.	
Репин Михаил Геннадьевич	19.	№ 32 от 16.08.2018 г.	
Савельев Владимир Анатольевич	20.	№ 35 от 06.09.2018 г.	
Филатова Розалия Фанисовна	21.	№ 32 от 16.08.2018 г.	
Щепеткина Элла Руслановна	22.	№ 33 от 23.08.2018 г.	
Абдурахманов Рустам Абдурахманович	23.	№ 32 от 16.08.2018 г.	
Борщева Наталья Александровна	24.	№ 33 от 23.08.2018 г.	
Жевлаков Андрей Николаевич	25.	№ 34 от 30.08.2018 г.	
Панов Радион Данилович	26.	№ 34 от 30.08.2018 г.	
Петров Дмитрий Николаевич	27.	№ 32 от 16.08.2018 г.	
Спиридонов Евгений Юрьевич	28.	№ 35 от 06.09.2018 г.	
Трушина Оксана Анатольевна	29.	№ 32 от 16.08.2018 г.	
Тукранов Алексей Васильевич	30.	№ 33 от 23.08.2018 г.	
Уханова Светлана Анатольевна	31.	№ 35 от 06.09.2018 г.	
Хакимов Ильяс Ильдусович	32.	№ 33 от 23.08.2018 г.	
Шахова Люция Аверкиевна	33.	№ 32 от 16.08.2018 г.	
Яркина Людмила Васильевна	34.	№ 35 от 06.09.2018 г.	
Архипова Ольга Александровна	35.	№ 33 от 23.08.2018 г.	
Беляев Алексей Александрович	36.	№ 32 от 16.08.2018 г.	
Булавский Сергей Владимирович	37.	№ 35 от 06.09.2018 г.	
Корепанова Евгения Михайловна	38.	№ 33 от 23.08.2018 г.	
Краева Яна Валерьевна	39.	№ 32 от 16.08.2018 г.	
Ларина Светлана Юрьевна	40.	№ 33 от 23.08.2018 г.	
Олейниченко Елена Владимировна	41.	№ 34 от 30.08.2018 г.	
Спиридонова Ирина Петровна	42.	№ 33 от 23.08.2018 г.	
Уханов Николай Григорьевич	43.	№ 33 от 23.08.2018 г.	
Белихин Максим Викторович	44.	№ 35 от 06.09.2018 г.	
Данилова Елена Алексеевна	45.	№ 34 от 30.08.2018 г.	
Долгушин Михаил Валерьевич	46.	№ 34 от 30.08.2018 г.	

Долгушина Эльвира Сергеевна	47.	№ 33 от 23.08.2018 г.
Ключник Ирина Александровна	48.	№ 33 от 23.08.2018 г.
Ковалдин Александр Владимирович	49.	№ 35 от 06.09.2018 г.
Сулманова Евгения Викторовна	50.	№ 35 от 06.09.2018 г.
Фатеева Светлана Васильевна	51.	№ 34 от 30.08.2018 г.
Фишер Лилия Владимировна	52.	№ 33 от 23.08.2018 г.
Фишук Анна Сергеевна	53.	№ 33 от 23.08.2018 г.
Хорова Наталия Петровна	54.	№ 34 от 30.08.2018 г.
Черницына Людмила Андреевна	55.	№ 32 от 16.08.2018 г.
Агапкин Максим Иванович	56.	№ 34 от 30.08.2018 г.
Белкин Сергей Юрьевич	57.	№ 32 от 16.08.2018 г.
Калиничева Эвита Александровна	58.	№ 32 от 16.08.2018 г.
Клюшина Надежда Николаевна	59.	№ 34 от 30.08.2018 г.
Кошкарлова Елена Александровна	60.	№ 35 от 06.09.2018 г.
Курьятова Александра Владимировна	61.	№ 34 от 30.08.2018 г.
Лисицына Алёна Олеговна	62.	№ 32 от 16.08.2018 г.
Нертымова Анна Сергеевна	63.	№ 34 от 30.08.2018 г.
Семенов Игорь Александрович	64.	№ 35 от 06.09.2018 г.
Ахмедьянова Екатерина Александровна	65.	№ 34 от 30.08.2018 г.
Евсеев Майкамал Ахметгалиева	66.	№ 34 от 30.08.2018 г.
Ернова Ирина Павловна	67.	№ 33 от 23.08.2018 г.
Койлюбаев Юманбай Курманбаевич	68.	№ 35 от 06.09.2018 г.
Конушина Наталья Александровна	69.	№ 35 от 06.09.2018 г.
Краев Андрей Валерьевич	70.	№ 35 от 06.09.2018 г.
Кузьмина Оксана Александровна	71.	№ 32 от 16.08.2018 г.
Саламатин Эдуард Николаевич	72.	№ 33 от 23.08.2018 г.
Сумкина Надежда Николаевна	73.	№ 35 от 06.09.2018 г.
Щербаков Артем Сергеевич	74.	№ 34 от 30.08.2018 г.
Южакова Наталья Николаевна	75.	№ 35 от 06.09.2018 г.
Геккель Валентина Георгиевна	76.	№ 34 от 30.08.2018 г.
Григорьев Александр Михайлович	77.	№ 32 от 16.08.2018 г.
Кайгородов Евгений Александрович	78.	№ 32 от 16.08.2018 г.
Корепанов Дмитрий Валерьевич	79.	№ 35 от 06.09.2018 г.
Куклин Сергей Сергеевич	80.	№ 35 от 06.09.2018 г.
Латипов Тимур Солевич	81.	№ 34 от 30.08.2018 г.
Макарян Эдгар Гукасович	82.	№ 33 от 23.08.2018 г.
Матвеева Ольга Ивановна	83.	№ 35 от 06.09.2018 г.
Мезенцева Галина Владимировна	84.	№ 34 от 30.08.2018 г.
Мухаметшина Елена Владимировна	85.	№ 32 от 16.08.2018 г.
Русakov Валерий Нестерович	86.	№ 32 от 16.08.2018 г.
Сырьев Сергей Аркадьевич	87.	№ 35 от 06.09.2018 г.
Удоденко Виктор Владимирович	88.	№ 34 от 30.08.2018 г.
Халиков Марат Риатович	89.	№ 34 от 30.08.2018 г.
Шубин Сергей Александрович	90.	№ 35 от 06.09.2018 г.
Варьяс Дмитрий Николаевич	91.	№ 32 от 16.08.2018 г.
Грибанова Оксана Юрьевна	92.	№ 35 от 06.09.2018 г.
Шушунов Алексей Николаевич	93.	№ 32 от 16.08.2018 г.

Главный редактор Гудзовский В.В.

Заместитель главного редактора Тихонов А.И.

Председатель территориальной избирательной комиссии Ханты-Мансийского района Кузьменко Д.А.

6 августа 2018 года

Протокол жеребьевки бесплатной печатной площади, предоставляемой кандидатам дополнительных выборов депутата Думы Ханты-Мансийского района шестого созыва (на выборах 9 сентября 2018 года)

Опубликование бесплатных агитационных материалов в предусмотренный законодательством агитационный период осуществляется согласно приложению.

Главный редактор Гудзовский В.В.

Заместитель главного редактора Тихонов А.И.

Председатель территориальной избирательной комиссии Ханты-Мансийского района Кузьменко Д.А.

Приложение к протоколу жеребьевки бесплатной печатной площади

Фамилия	Имя	Отчество	Дата опубликования
Бабкин Тимофей Андреевич	1.	№ 34 от 30.08.2018 г.	
Баринтов Антон Павлович	2.	№ 32 от 16.08.2018 г.	
Варьяс Дмитрий Николаевич	3.	№ 33 от 23.08.2018 г.	
Завьялов Виктор Сергеевич	4.	№ 35 от 06.09.2018 г.	
Иванов Денис Петрович	5.	№ 33 от 23.08.2018 г.	
Козлов Михаил Петрович	6.	№ 34 от 30.08.2018 г.	
Мусатов Сергей Вячеславович	7.	№ 32 от 16.08.2018 г.	

Главный редактор Гудзовский В.В.

Заместитель главного редактора Тихонов А.И.

Председатель территориальной избирательной комиссии Ханты-Мансийского района Кузьменко Д.А.

6 августа 2018 года

Протокол жеребьевки платной печатной площади, предоставляемой кандидатам дополнительных выборов депутата Думы Ханты-Мансийского района шестого созыва (на выборах 9 сентября 2018 года)

Приложение № 8
к Инструкции о порядке формирования и расходования денежных средств избирательных фондов кандидатов, избирательных объединений при проведении выборов депутатов представительного органа муниципального образования в Ханты-Мансийском автономном округе - Югре

Форма № 4

Опубликование платных агитационных материалов в предусмотренный законодательством агитационный период осуществляется согласно приложению.

Главный редактор Гудзовский В.В.
Заместитель главного редактора Тихонов А.И.
Председатель территориальной избирательной комиссии Ханты-Мансийского района Кузьменко Д.А.

Приложение к протоколу жеребьевки платной печатной площади

Фамилия	Имя	Отчество	Дата опубликования
Бабкин	Тимофей	Андреевич	1. № 33 от 23.08.2018 г.
Барин	Антон	Павлович	2. № 35 от 06.09.2018 г.
Варьяс	Дмитрий	Николаевич	3. № 32 от 16.08.2018 г.
Завьялов	Виктор	Сергеевич	4. № 32 от 16.08.2018 г.
Иванов	Денис	Петрович	5. № 34 от 30.08.2018 г.
Козлов	Михаил	Петрович	6. № 33 от 23.08.2018 г.
Мусатов	Сергей	Вячеславович	7. № 35 от 06.09.2018 г.

Главный редактор Гудзовский В.В.
Заместитель главного редактора Тихонов А.И.
Председатель территориальной избирательной комиссии Ханты-Мансийского района Кузьменко Д.А.

6 августа 2018 года

Протокол жеребьевки платной печатной площади, предоставляемой кандидатам на должность губернатора Тюменской области (на выборах 9 сентября 2018 года)

Опубликование платных агитационных материалов в предусмотренный законодательством агитационный период осуществляется согласно приложению.

Главный редактор Гудзовский В.В.
Заместитель главного редактора Тихонов А.И.

Приложение к протоколу жеребьевки платной печатной площади

Фамилия	Имя	Отчество	Дата опубликования, № полосы
Моор	Александр	Викторович	№ 34 от 30.08.2018 – полоса 5. № 32 от 16.08.2018 – полоса 4. № 33 от 23.08.2018 – полоса 5.
Левченко	Иван	Григорьевич	№ 34 от 30.08.2018 – полоса 4. № 33 от 23.08.2018 – полоса 6. № 32 от 16.08.2018 – полоса 5.
Зайцев	Артем	Николаевич	№ 35 от 06.09.2018 – полоса 6. № 35 от 06.09.2018 – полоса 4. № 33 от 23.08.2018 – полоса 4.
Пискайкин	Владимир	Юрьевич	№ 35 от 06.09.2018 – полоса 5. № 32 от 16.08.2018 – полоса 6. № 34 от 30.08.2018 – полоса 6.

Главный редактор Гудзовский В.В.
Заместитель главного редактора Тихонов А.И.

ФИНАНСОВЫЙ ОТЧЕТ

(первый (итоговый) финансовый отчет, сводные сведения)

о поступлении и расходовании средств избирательного фонда кандидата, избирательного объединения,

Выборы на должность главы сельского поселения Горноправдинск

(наименование избирательной кампании)

Боковели Элеонора Эдуардовна

(наименование избирательного объединения / фамилия, имя, отчество кандидата)

Ханты-Мансийского района

(наименование одномандатного избирательного округа / наименование субъекта Российской Федерации)

40810 810 5 67469000812 ПАО Сбербанк Ханты - Мансийское отделение № 1791/055, г. Ханты - Мансийск, ул. Комсомольская, д. 31

(номер специального избирательного счета, наименование и адрес кредитной организации)

Строка финансового отчета	Шифр строки	Сумма, руб.	Примечание
1	2	3	4
1 Поступило средств в избирательный фонд, всего	10	50,00	
в том числе			
1.1 Поступило средств в установленном порядке для формирования избирательного фонда	20		
из них			
1.1.1 Собственные средства кандидата/ избирательного объединения	30	50,00	
1.1.2 Средства, выделенные кандидату, выдвинувшим его избирательным объединением	40		
1.1.3 Добровольные пожертвования гражданина	50		
1.1.4 Добровольные пожертвования юридического лица	60		
1.2 Поступило в избирательный фонд денежных средств, подпадающих под действие ч. 2, 4, 8 ст. 71 Федерального закона от 22.02.2014 г. № 20-ФЗ и п. 6 ст. 58 Федерального закона от 12.06.2002 г. № 67-ФЗ*	70		
из них			
1.2.1 Собственные средства кандидата / избирательного объединения / средства, выделенные кандидату выдвинувшим его избирательным объединением	80		
1.2.2 Средства гражданина	90		
1.2.3 Средства юридического лица	100		
2 Возвращено денежных средств из избирательного фонда, всего	110		
в том числе			
2.1 Перечислено в доход окружного бюджета	120		
2.2 Возвращено денежных средств, поступивших с нарушением установленного порядка	130		

* Указывается сумма денежных средств, поступивших в избирательный фонд с нарушением, в том числе с превышением установленного предельного размера.

Строка финансового отчета	Шифр строки	Сумма, руб.	Примечание
1	2	3	4
из них			
2.2.1 Гражданам, которым запрещено осуществлять пожертвования либо не указавшим обязательные сведения в платежном документе	140		
2.2.2 Юридическим лицам, которым запрещено осуществлять пожертвования либо не указавшим обязательные сведения в платежном документе	150		
2.2.3 Средств, поступивших с превышением предельного размера	160		
2.3 Возвращено денежных средств, поступивших в установленном порядке	170		
3 Израсходовано средств, всего	180	50,00	
в том числе			
3.1 На организацию сбора подписей избирателей	190		
3.1.1 Из них на оплату труда лиц, привлекаемых для сбора подписей избирателей	200		
3.2 На предвыборную агитацию через организации телерадиовещания	210		
3.3 На предвыборную агитацию через редакции периодических печатных изданий	220		
3.4 На выпуск и распространение печатных и иных агитационных материалов	230		
3.5 На проведение публичных массовых мероприятий	240		
3.6 На оплату работ (услуг) информационного и консультационного характера**	250	50,00	
3.7 На оплату других работ (услуг), выполненных (оказанных) юридическими лицами или гражданами РФ по договорам	260		
3.8 На оплату иных расходов, непосредственно связанных с проведением избирательной кампании	270		
4 Распределено неизрасходованного остатка средств фонда пропорционально перечисленным в избирательный фонд денежным средствам	280		
5 Остаток средств фонда на дату сдачи отчета (заверяется банковской справкой)	290	0,00	

Правильность сведений, указанных в настоящем финансовом отчете, подтверждаю, других денежных средств, минуя избирательный фонд, на организацию и проведение избирательной кампании не привлекалось.

Кандидат / уполномоченный представитель избирательного объединения по финансовым вопросам

МП /Э.Э. Боковели (подпись, дата, инициалы, фамилия)

** Под понятием «информационная услуга», применяемым при классификации платежей расходования денежных средств из избирательного фонда, понимаются действия субъектов (собственников и владельцев) по сбору, обобщению, систематизации информации и предоставлению результатов ее обработки в распоряжение пользователя (то есть обеспечение пользователей информационными продуктами). Информационная продукция предоставляется пользователю в разной форме – на электронных носителях, на бумаге, в устной форме.
«Консультационная услуга» – это профессиональная услуга, предоставляемая физическим или юридическим лицом на основании договора (контракта) по проведению консультаций, разъяснений, аналитической и исследовательской работы (в том числе с использованием программных продуктов), для достижения определенных результатов на выборах.

Приложение № 8
к Инструкции о порядке формирования и расходования
денежных средств избирательных фондов кандидатов
при проведении выборов глав муниципальных
образований в Ханты-Мансийском
автономном округе – Югре

Форма № 4

ФИНАНСОВЫЙ ОТЧЕТ

(первый (итоговый) финансовый отчет, сводные сведения)

о поступлении и расходовании средств избирательного фонда кандидата

Выборы кандидата на должность главы сельского поселения Шапша

(наименование избирательной кампании)

Весна Василий Сергеевич

(фамилия, имя, отчество кандидата)

Ханты-Мансийский автономный округ - Югра

(наименование субъекта Российской Федерации)

№ 40810810467469001005 **Дополнительный офис № 1791/055 Флинал ПАО Сбербанк г. Ханты-Мансийск, ул. Комсомольская, 31**

(номер специального избирательного счета, наименование и адрес кредитной организации)

Строка финансового отчета	Шифр строки	Сумма, руб.	Примечание
1	2	3	4
1 Поступило средств в избирательный фонд, всего	10	50,0	
в том числе			
1.1 Поступило средств в установленном порядке для формирования избирательного фонда	20		
из них			
1.1.1 Собственные средства кандидата	30	50,0	
1.1.2 Средства, выделенные кандидату, выдвинувшим его избирательным объединением	40		
1.1.3 Добровольные пожертвования гражданина	50		
1.1.4 Добровольные пожертвования юридического лица	60		
1.2 Поступило в избирательный фонд денежных средств, подпадающих под действие ч. 2, 4, 8 ст. 71 Федерального закона от 22.02.2014 г. № 20-ФЗ и п. 6 ст. 58 Федерального закона от 12.06.2002 г. № 67-ФЗ	70		
из них			
1.2.1 Собственные средства кандидата, средства, выделенные кандидату выдвинувшим его избирательным объединением	80		
1.2.2 Средства гражданина	90		
1.2.3 Средства юридического лица	100		
2 Возвращено денежных средств из избирательного фонда, всего	110		
в том числе			
2.1 Перечислено в доход муниципального бюджета	120		
2.2 Возвращено денежных средств, поступивших с нарушением установленного порядка	130		
из них			

* Указывается сумма денежных средств, поступивших в избирательный фонд с нарушением, в том числе с превышением установленного предельного размера.

Строка финансового отчета	Шифр строки	Сумма, руб.	Примечание
1	2	3	4
2.2.1 Гражданам, которым запрещено осуществлять пожертвования либо не указавшим обязательные сведения в платежном документе	140		
2.2.2 Юридическим лицам, которым запрещено осуществлять пожертвования либо не указавшим обязательные сведения в платежном документе	150		
2.2.3 Средств, поступивших с превышением предельного размера	160		
2.3 Возвращено денежных средств, поступивших в установленном порядке	170		
3 Израсходовано средств, всего	180	50,0	
в том числе			
3.1 На организацию сбора подписей избирателей	190		
3.1.1 Из них на оплату труда лиц, привлекаемых для сбора подписей избирателей	200		
3.2 На предвыборную агитацию через организации телерадиовещания	210		
3.3 На предвыборную агитацию через редакции периодических печатных изданий	220		
3.4 На выпуск и распространение печатных и иных агитационных материалов	230		
3.5 На проведение публичных массовых мероприятий	240		
3.6 На оплату работ (услуг) информационного и консультационного характера**	250		
3.7 На оплату других работ (услуг), выполненных (оказанных) юридическими лицами или гражданами РФ по договорам	260		
3.8 На оплату иных расходов, непосредственно связанных с проведением избирательной кампании	270	50,0	
4 Распределено неизрасходованного остатка средств фонда пропорционально перечисленным в избирательный фонд денежным средствам	280	0,0	
5 Остаток средств фонда на дату сдачи отчета (заверяется банковской справкой)	290	0,0	

Правильность сведений, указанных в настоящем финансовом отчете, подтверждаю, других денежных средств, минуя избирательный фонд, на организацию и проведение избирательной кампании не привлекалось.

Кандидат

МП _____ 25.07.2018 г. В.С. Весна
(подпись, дата, инициалы, фамилия)

**Под понятием «информационная услуга», применяемым при классификации платежей расходования денежных средств из избирательного фонда, понимаются действия субъектов (собственников и владельцев) по сбору, обобщению, систематизации информации и предоставлению результатов ее обработки в распоряжение пользователя (то есть обеспечение пользователей информационными продуктами). Информационная продукция предоставляется пользователю в разной форме – на электронных носителях, на бумаге, в устной форме.

«Консультационная услуга» – это профессиональная услуга, предоставляемая физическим или юридическим лицом на основании договора (контракта) по проведению консультаций, разъяснений, аналитической и исследовательской работы (в том числе с использованием программных продуктов), для достижения определенных результатов на выборах.

ПЕРВЫЙ ФИНАНСОВЫЙ ОТЧЕТ

(первый, итоговый)

о поступлении и расходовании средств избирательного фонда кандидата в главы сельского поселения Горноправдинск Ханты-Мансийского района

(наименование представительного органа местного самоуправления муниципального образования)

Боброва Дениса Валерьевича, № 40810810667469000932

(фамилия, имя, отчество кандидата, номер специального избирательного счета)

Публичное акционерное общество «Сбербанк России», филиал ПАО Сбербанк, структурное подразделение:

Дополнительный офис №1791/055, 628011,

Ханты-Мансийский автономный округ - Югра, г. Ханты-Мансийск, ул. Комсомольская, д. 31, телефон (3467)359673.

(наименование и адрес филиала Сбербанка России)

Территориальная избирательная комиссия Ханты-Мансийского района с полномочиями окружной избирательной комиссии

(наименование избирательной комиссии)

по состоянию на 23 июля 2018 года

Строка финансового отчета	Шифр строки	Сумма, руб.	Примечание
1	2	3	4
1 Поступило средств в избирательный фонд, всего	10	15000-00	
в том числе			
1.1 Поступило средств в установленном порядке для формирования избирательного фонда	20	0	
из них			
1.1.1 Собственные средства кандидата	30	15000-00	
1.1.2 Средства, выделенные кандидату выдвинувшим его избирательным объединением	40	0	
1.1.3 Добровольные пожертвования гражданина	50	0	
1.1.4 Добровольные пожертвования юридического лица	60	0	
1.2 Поступило в избирательный фонд денежных средств, подпадающих под действие п.6 ст. 58 Федерального закона от 12.06.2002 г., № 67-ФЗ	70	0	
из них			
1.2.1 Собственные средства кандидата	80	0	
1.2.2 Средства, выделенные кандидату выдвинувшим его избирательным объединением	90	0	
1.2.3 Средства гражданина	100	0	
1.2.4 Средства юридического лица	110	0	
2 Возвращено денежных средств из избирательного фонда, всего	120	0	
в том числе			
2.1 Перечислено в доход бюджета	130	0	
2.2 Возвращено жертвователям денежных средств, поступивших с нарушением установленного порядка	140	0	
из них			
2.2.1 Гражданам, которым запрещено осуществлять пожертвования либо не указавшим обязательные сведения в платежном документе	150	0	
2.2.2 Юридическим лицам, которым запрещено осуществлять пожертвования либо не указавшим обязательные сведения в платежном документе	160	0	
2.2.3 Средств, превышающих предельный размер добровольных пожертвований	170	0	
2.3 Возвращено жертвователям денежных средств, поступивших в установленном порядке	180	0	
3 Израсходовано средств, всего	190	160-00	
в том числе			
3.1 На организацию сбора подписей избирателей	200	160-00	
3.1.1 Из них на оплату труда лиц, привлекаемых для сбора подписей избирателей	210	0	
3.2 На предвыборную агитацию через организации телерадиовещания	220	0	
3.3 На предвыборную агитацию через редакции периодических печатных изданий	230	0	
3.4 На выпуск и распространение печатных и иных агитационных материалов	240	0	
3.5 На проведение публичных массовых мероприятий	250	0	
3.6 На оплату работ (услуг) информационного и консультационного характера	260	0	
3.7 На оплату других работ (услуг), выполненных (оказанных) юридическими лицами или гражданами РФ по договорам	270	0	
3.8 На оплату иных расходов, непосредственно связанных с проведением избирательной кампании	280	0	
4 Распределено неизрасходованного остатка средств в фонда	290	-	
4.1 Из них денежных средств, пропорционально перечисленным в избирательный фонд	300	-	
5 Остаток средств фонда на дату сдачи отчета (заверяется банковской справкой)	310	14840-00	

Правильность сведений, указанных в настоящем финансовом отчете подтверждаю, других денежных средств, минуя избирательный фонд, на организацию и проведение избирательной кампании не привлекалось.

Кандидат

(подпись, дата)

(инициалы, фамилия)

ПЕРВЫЙ ФИНАНСОВЫЙ ОТЧЕТ

(первый, итоговый)

о поступлении и расходовании средств избирательного фонда кандидата в главы сельского поселения Горноправдинск

(наименование представительного органа местного самоуправления муниципального образования)

Суравенко Дина Андреевна, № 40810810667469000712

(фамилия, имя, отчество кандидата, номер специального избирательного счета)

Ханты-Мансийское отделение № 1791 Западно-Сибирский банк Сбербанка России, дополнительный офис № 055 Ханты-Мансийский автономный округ - Югра, г. Ханты-Мансийск, улица Комсомольская, дом 31

(наименование и адрес филиала Сбербанка России)

Территориальная избирательная комиссия Ханты-Мансийского района с полномочиями избирательной комиссии муниципального образования сельское поселение Горноправдинск

(наименование избирательной комиссии)

По состоянию на 18 июля 2018 года

Строка финансового отчета	Шифр строки	Сумма, руб.	Примечание
1	2	3	4
1 Поступило средств в избирательный фонд, всего	10	1000	
в том числе			
1.1 Поступило средств в установленном порядке для формирования избирательного фонда	20	0	
из них			
1.1.1 Собственные средства кандидата	30	1000	
1.1.2 Средства, выделенные кандидату, выдвинувшим его избирательным объединением	40	0	
1.1.3 Добровольные пожертвования гражданина	50	0	
1.1.4 Добровольные пожертвования юридического лица	60	0	
1.2 Поступило в избирательный фонд денежных средств, подпадающих под действие ч. 2, 4, 8 ст. 71 Федерального закона от 22.02.2014 г. № 20-ФЗ и п. 6 ст. 58 Федерального закона от 12.06.2002 г. № 67-ФЗ	70	0	
из них			
1.2.1 Собственные средства кандидата, средства, выделенные кандидату выдвинувшим его избирательным объединением	80	0	
1.2.2 Средства гражданина	90	0	
1.2.3 Средства юридического лица	100	0	
2 Возвращено денежных средств из избирательного фонда, всего	110	0	
в том числе			
2.1 Перечислено в доход муниципального бюджета	120	0	
2.2 Возвращено денежных средств, поступивших с нарушением установленного порядка	130	0	
из них			
2.2.1 Гражданам, которым запрещено осуществлять пожертвования либо не указавшим обязательные сведения в платежном документе	140	0	
2.2.2 Юридическим лицам, которым запрещено осуществлять пожертвования либо не указавшим обязательные сведения в платежном документе	150	0	
2.2.3 Средств, поступивших с превышением предельного размера	160	0	
2.3 Возвращено денежных средств, поступивших в установленном порядке	170	0	
3 Израсходовано средств, всего	180	0	
в том числе			
3.1 На организацию сбора подписей избирателей	190	0	
3.1.1 Из них на оплату труда лиц, привлекаемых для сбора подписей избирателей	200	0	
3.2 На предвыборную агитацию через организации телерадиовещания	210	0	
3.3 На предвыборную агитацию через редакции периодических печатных изданий	220	0	

* Указывается сумма денежных средств, поступивших в избирательный фонд с нарушением, в том числе с превышением установленного предельного размера.

Строка финансового отчета	Шифр строки	Сумма, руб.	Примечание
1	2	3	4
3.4 На выпуск и распространение печатных и иных агитационных материалов	230	60	
3.5 На проведение публичных массовых мероприятий	240	0	
3.6 На оплату работ (услуг) информационного и консультационного характера**	250	0	
3.7 На оплату других работ (услуг), выполненных (оказанных) юридическими лицами или гражданами РФ по договорам	260	0	
3.8 На оплату иных расходов, непосредственно связанных с проведением избирательной кампании	270	0	
4 Распределено неизрасходованного остатка средств фонда пропорционально перечисленным в избирательный фонд денежным средствам	280	0	
5 Остаток средств фонда на дату сдачи отчета (заверяется банковской справкой)	290	940	

Правильность сведений, указанных в настоящем финансовом отчете, подтверждаю, других денежных средств, минуя избирательный фонд, на организацию и проведение избирательной кампании не привлекалось.

Кандидат

МП (подпись, дата, инициалы, фамилия)

ФИНАНСОВЫЙ ОТЧЕТ

Первый

(первый (итоговый) финансовый отчет, сводные сведения)

о поступлении и расходовании средств избирательного фонда кандидата

Кандидат на должность главы сельского поселения Шапша

(наименование избирательной кампании)

ВАЩЕНКО КСЕНИЯ СЕРГЕЕВНА

(фамилия, имя, отчество кандидата)

Ханты-Мансийский автономный округ- Югра

(наименование субъекта Российской Федерации)

40810810667469000741 Дополнительный офис № 1791/055 Филиал (ПАО Сбербанк) г. Ханты-Мансийск, ул. Комсомольская, 31

(номер специального избирательного счета, наименование и адрес кредитной организации)

Строка финансового отчета	Шифр строки	Сумма, руб.	Примечание
1	2	3	4
I Поступило средств в избирательный фонд, всего	10	500,00	
в том числе			
1.1 Поступило средств в установленном порядке для формирования избирательного фонда	20		
из них			
1.1.1 Собственные средства кандидата/ избирательного объединения	30	500,00	
1.1.2 Средства, выделенные кандидату, выдвинувшим его избирательным объединением	40		
1.1.3 Добровольные пожертвования гражданина	50		
1.1.4 Добровольные пожертвования юридического лица	60		
1.2 Поступило в избирательный фонд денежных средств, подпадающих под действие ч. 2, 4, 8 ст. 71 Федерального закона от 22.02.2014 г. № 20-ФЗ и п. 6 ст. 58 Федерального закона от 12.06.2002 г. № 67-ФЗ *	70		
из них			
1.2.1 Собственные средства кандидата / избирательного объединения / средства, выделенные кандидату выдвинувшим его избирательным объединением	80		
1.2.2 Средства гражданина	90		
1.2.3 Средства юридического лица	100		
2 Возвращено денежных средств из избирательного фонда, всего	110		
в том числе			
2.1 Перечислено в доход местного бюджета	120		
2.2 Возвращено денежных средств, поступивших с нарушением установленного порядка	130		
из них			
2.2.1 Гражданам, которым запрещено осуществлять пожертвования либо не указавшим обязательные сведения в платежном документе	140		
2.2.2 Юридическим лицам, которым запрещено осуществлять пожертвования либо не указавшим обязательные сведения в платежном документе	150		
2.2.3 Средств, поступивших с превышением предельного размера	160		

* Указывается сумма денежных средств, поступивших в избирательный фонд с нарушением, в том числе с превышением установленного предельного размера.

Строка финансового отчета	Шифр строки	Сумма, руб.	Примечание
1	2	3	4
2.3 Возвращено денежных средств, поступивших в установленном порядке	170		
3 Израсходовано средств, всего	180	50,00	
в том числе			
3.1 На организацию сбора подписей избирателей	190		
3.1.1 Из них на оплату труда лиц, привлекаемых для сбора подписей избирателей	200		
3.2 На предвыборную агитацию через организации телерадиовещания	210		
3.3 На предвыборную агитацию через редакции периодических печатных изданий	220		
3.4 На выпуск и распространение печатных и иных агитационных материалов	230		
3.5 На проведение публичных массовых мероприятий	240		
3.6 На оплату работ (услуг) информационного и консультационного характера**	250		
3.7 На оплату других работ (услуг), выполненных (оказанных) юридическими лицами или гражданами РФ по договорам	260		
3.8 На оплату иных расходов, непосредственно связанных с проведением избирательной кампании	270	50,00	
4 Распределено неизрасходованного остатка средств фонда пропорционально перечисленным в избирательный фонд денежным средствам	280	00,00	
5 Остаток средств фонда на дату сдачи отчета (заверяется банковской справкой)	290	450,00	

Правильность сведений, указанных в настоящем финансовом отчете, подтверждаю, других денежных средств, минуя избирательный фонд, на организацию и проведение избирательной кампании не привлекалось.

Кандидат / уполномоченный представитель
избирательного объединения по
финансовым вопросам

(подпись, дата, инициалы, фамилия)

ФИНАНСОВЫЙ ОТЧЕТ

Первый

(первый (итоговый) финансовый отчет, сводные сведения)

о поступлении и расходовании средств избирательного фонда кандидата, избирательного объединения,

Выборы депутатов Совета депутатов сельского поселения Шапша Ханты-Мансийского района четвертого созыва

(наименование избирательной кампании)

КАЙГОРОДОВ ЕВГЕНИЙ АЛЕКСАНДРОВИЧ

(наименование избирательного объединения/ фамилия, имя, отчество кандидата)

шестимандатный избирательный округ № 1/ Ханты-Мансийский автономный округ – Югра

(наименование одномандатного избирательного округа / наименование субъекта Российской Федерации)

40810810367469000889 Дополнительный офис № 1791/055 Филиал ПАО Сбербанк, г. Ханты-Мансийск, ул. Комсомольская, 31

(номер специального избирательного счета, наименование и адрес кредитной организации)

Строка финансового отчета	Шифр строки	Сумма, руб.	Примечание
1	2	3	4
I Поступило средств в избирательный фонд, всего	10	100,00	
в том числе			
1.1 Поступило средств в установленном порядке для формирования избирательного фонда	20	100,00	
из них			
1.1.1 Собственные средства кандидата/ избирательного объединения	30	100,00	
1.1.2 Средства, выделенные кандидату, выдвинувшим его избирательным объединением	40		
1.1.3 Добровольные пожертвования гражданина	50	0,00	
1.1.4 Добровольные пожертвования юридического лица	60	0,00	
1.2 Поступило в избирательный фонд денежных средств, подпадающих под действие ч. 2, 4, 8 ст. 71 Федерального закона от 22.02.2014 г. № 20-ФЗ и п. 6 ст. 58 Федерального закона от 12.06.2002 г. № 67-ФЗ *	70	0,00	
из них			
1.2.1 Собственные средства кандидата / избирательного объединения / средства, выделенные кандидату выдвинувшим его избирательным объединением	80	0,00	
1.2.2 Средства гражданина	90	0,00	
1.2.3 Средства юридического лица	100	0,00	
2 Возвращено денежных средств из избирательного фонда, всего	110	0,00	
в том числе			
2.1 Перечислено в доход местного бюджета	120	0,00	
2.2 Возвращено денежных средств, поступивших с нарушением установленного порядка	130	0,00	
из них			
2.2.1 Гражданам, которым запрещено осуществлять пожертвования либо не указавшим обязательные сведения в платежном документе	140	0,00	
2.2.2 Юридическим лицам, которым запрещено осуществлять пожертвования либо не указавшим обязательные сведения в платежном документе	150	0,00	
2.2.3 Средств, поступивших с превышением предельного размера	160	0,00	
2.3 Возвращено денежных средств, поступивших в установленном порядке	170	0,00	
3 Израсходовано средств, всего	180	100,00	

* Указывается сумма денежных средств, поступивших в избирательный фонд с нарушением, в том числе с превышением установленного предельного размера.

Строка финансового отчета	Шифр строки	Сумма, руб.	Примечание
1	2	3	4
в том числе			
3.1 На организацию сбора подписей избирателей	190	0,00	
3.1.1 Из них на оплату труда лиц, привлекаемых для сбора подписей избирателей	200	0,00	
3.2 На предвыборную агитацию через организации телерадиовещания	210	0,00	
3.3 На предвыборную агитацию через редакции периодических печатных изданий	220	0,00	
3.4 На выпуск и распространение печатных и иных агитационных материалов	230	0,00	
3.5 На проведение публичных массовых мероприятий	240	0,00	
3.6 На оплату работ (услуг) информационного и консультационного характера**	250	0,00	
3.7 На оплату других работ (услуг), выполненных (оказанных) юридическими лицами или гражданами РФ по договорам	260	0,00	
3.8 На оплату иных расходов, непосредственно связанных с проведением избирательной кампании	270	0,00	
4 Распределено неизрасходованного остатка средств фонда пропорционально перечисленным в избирательный фонд денежным средствам	280	0,00	
5 Остаток средств фонда на дату сдачи отчета (заверяется банковской справкой)	290	0,00	

Правильность сведений, указанных в настоящем финансовом отчете, подтверждаю, других денежных средств, минуя избирательный фонд, на организацию и проведение избирательной кампании не привлекалось.

Кандидат / уполномоченный представитель
избирательного объединения по
финансовым вопросам

(подпись, дата, инициалы, фамилия)

ПЕРВЫЙ ФИНАНСОВЫЙ ОТЧЕТ

(первый, итоговый)
о поступлении и расходовании средств избирательного фонда кандидата на должность главы сельского поселения Горноправдинск

Симонов Николай Николаевич, № 40810810967469000878

отделение № 1791 банк Сбербанк России, доп. офис № 1791/055 , г. Ханты – Мансийск, улица Комсомольская 31

Территориальная избирательная комиссия Ханты-Мансийского района

По состоянию на 24 июля 2018 года			
Строка финансового отчета	Шифр строки	Сумма, руб.	Примечание
1	2	3	4
1 Поступило средств в избирательный фонд, всего	10	100	
в том числе			
1.1 Поступило средств в установленном порядке для формирования избирательного фонда	20	0	
из них			
1.1.1 Собственные средства кандидата.	30	100	
1.1.2 Средства, выделенные кандидату выдвинувшим его избирательным объединением	40	0	
1.1.3 Добровольные пожертвования гражданина	50	0	
1.1.4 Добровольные пожертвования юридического лица	60	0	
1.2 Поступило в избирательный фонд денежных средств, подпадающих под действие п.6 ст. 58 Федерального закона от 12.06.2002 г., № 67-ФЗ	70	0	
из них			
1.2.1 Собственные средства кандидата	80	0	
1.2.2 Средства, выделенные кандидату выдвинувшим его избирательным объединением	90	0	
1.2.3 Средства гражданина	100	0	
1.2.4 Средства юридического лица	110	0	
2 Возвращено денежных средств из избирательного фонда, всего	120	0	
в том числе			
2.1 Перечислено в доход бюджета	130	0	
2.2 Возвращено жертвователям денежных средств, поступивших с нарушением установленного порядка	140	0	
из них			
2.2.1 Гражданам, которым запрещено осуществлять пожертвования либо не указавшим обязательные сведения в платежном документе	150	0	
2.2.2 Юридическим лицам, которым запрещено осуществлять пожертвования либо не указавшим обязательные сведения в платежном документе	160	0	
2.2.3 Средств, превышающих предельный размер добровольных пожертвований	170	0	
2.3 Возвращено жертвователям денежных средств, поступивших в установленном порядке	180	0	
3 Израсходовано средств, всего	190	100	
в том числе			
3.1 На организацию сбора подписей избирателей	200	100	
3.1.1 Из них на оплату труда лиц, привлекаемых для сбора подписей избирателей	210	0	
3.2 На предвыборную агитацию через организации телерадиовещания	220	0	
3.3 На предвыборную агитацию через редакции периодических печатных изданий	230	0	
3.4 На выпуск и распространение печатных и иных агитационных материалов	240	0	
3.5 На проведение публичных массовых мероприятий	250	0	
3.6 На оплату работ (услуг) информационного и консультационного характера	260	0	
3.7 На оплату других работ (услуг), выполненных (оказанных) юридическими лицами или гражданами РФ по договорам	270	0	
3.8 На оплату иных расходов, непосредственно связанных с проведением избирательной кампании	280	0	
4 Распределено неизрасходованного остатка средств фонда	290	-	
4.1 Из них денежных средств, пропорционально перечисленным в избирательный фонд	300	-	
5 Остаток средств фонда на дату сдачи отчета (заверяется банковской справкой) (стр.310=стр.10+стр.120-стр.190-стр.290)	310	0	

Правильность сведений, указанных в настоящем финансовом отчете подтверждаю, других денежных средств, минуя избирательный фонд, на организацию и проведение избирательной кампании не привлекалось.

Кандидат

ПЕРВЫЙ ФИНАНСОВЫЙ ОТЧЕТ

(первый, итоговый)
о поступлении и расходовании средств избирательного фонда кандидата на должность главы сельского поселения Селяйрово

Щербаков Артём Сергеевич, № 40810810467469000860

отделение № 1791 банк Сбербанк России, доп. офис № 1791/055 , г. Ханты – Мансийск, улица Комсомольская 31

Территориальная избирательная комиссия Ханты-Мансийского района

По состоянию на 25 июля 2018 года			
Строка финансового отчета	Шифр строки	Сумма, руб.	Примечание
1	2	3	4
1 Поступило средств в избирательный фонд, всего	10	75	
в том числе			
1.1 Поступило средств в установленном порядке для формирования избирательного фонда	20	0	
из них			
1.1.1 Собственные средства кандидата.	30	75	
1.1.2 Средства, выделенные кандидату выдвинувшим его избирательным объединением	40	0	
1.1.3 Добровольные пожертвования гражданина	50	0	
1.1.4 Добровольные пожертвования юридического лица	60	0	
1.2 Поступило в избирательный фонд денежных средств, подпадающих под действие п.6 ст. 58 Федерального закона от 12.06.2002 г., № 67-ФЗ	70	0	
из них			
1.2.1 Собственные средства кандидата	80	0	
1.2.2 Средства, выделенные кандидату выдвинувшим его избирательным объединением	90	0	
1.2.3 Средства гражданина	100	0	
1.2.4 Средства юридического лица	110	0	
2 Возвращено денежных средств из избирательного фонда, всего	120	0	
в том числе			
2.1 Перечислено в доход бюджета	130	0	
2.2 Возвращено жертвователям денежных средств, поступивших с нарушением установленного порядка	140	0	
из них			
2.2.1 Гражданам, которым запрещено осуществлять пожертвования либо не указавшим обязательные сведения в платежном документе	150	0	
2.2.2 Юридическим лицам, которым запрещено осуществлять пожертвования либо не указавшим обязательные сведения в платежном документе	160	0	
2.2.3 Средств, превышающих предельный размер добровольных пожертвований	170	0	
2.3 Возвращено жертвователям денежных средств, поступивших в установленном порядке	180	0	
3 Израсходовано средств, всего	190	50	
в том числе			
3.1 На организацию сбора подписей избирателей	200	50	
3.1.1 Из них на оплату труда лиц, привлекаемых для сбора подписей избирателей	210	0	
3.2 На предвыборную агитацию через организации телерадиовещания	220	0	
3.3 На предвыборную агитацию через редакции периодических печатных изданий	230	0	
3.4 На выпуск и распространение печатных и иных агитационных материалов	240	0	
3.5 На проведение публичных массовых мероприятий	250	0	
3.6 На оплату работ (услуг) информационного и консультационного характера	260	0	
3.7 На оплату других работ (услуг), выполненных (оказанных) юридическими лицами или гражданами РФ по договорам	270	0	
3.8 На оплату иных расходов, непосредственно связанных с проведением избирательной кампании	280	0	
4 Распределено неизрасходованного остатка средств фонда	290	-	
4.1 Из них денежных средств, пропорционально перечисленным в избирательный фонд	300	-	
5 Остаток средств фонда на дату сдачи отчета (заверяется банковской справкой) (стр.310=стр.10+стр.120-стр.190-стр.290)	310	0	

Правильность сведений, указанных в настоящем финансовом отчете подтверждаю, других денежных средств, минуя избирательный фонд, на организацию и проведение избирательной кампании не привлекалось.

Кандидат

ПЕРВЫЙ ФИНАНСОВЫЙ ОТЧЕТ

(первый, итоговый)
о поступлении и расходовании средств избирательного фонда кандидата в депутаты Совета депутатов сельского поселения Селяйрово (многомандатный избирательный округ)

Щербаков Артём Сергеевич, № 40810810067469000859

отделение № 1791 банк Сбербанк России, доп. офис № 1791/055 , г. Ханты – Мансийск, улица Комсомольская 31

Территориальная избирательная комиссия Ханты-Мансийского района

По состоянию на 25 июля 2018 года			
Строка финансового отчета	Шифр строки	Сумма, руб.	Примечание
1	2	3	4
1 Поступило средств в избирательный фонд, всего	10	75	
в том числе			
1.1 Поступило средств в установленном порядке для формирования избирательного фонда	20	0	
из них			
1.1.1 Собственные средства кандидата.	30	75	
1.1.2 Средства, выделенные кандидату выдвинувшим его избирательным объединением	40	0	
1.1.3 Добровольные пожертвования гражданина	50	0	
1.1.4 Добровольные пожертвования юридического лица	60	0	
1.2 Поступило в избирательный фонд денежных средств, подпадающих под действие п.6 ст. 58 Федерального закона от 12.06.2002 г., № 67-ФЗ	70	0	
из них			
1.2.1 Собственные средства кандидата	80	0	
1.2.2 Средства, выделенные кандидату выдвинувшим его избирательным объединением	90	0	
1.2.3 Средства гражданина	100	0	
1.2.4 Средства юридического лица	110	0	
2 Возвращено денежных средств из избирательного фонда, всего	120	0	
в том числе			
2.1 Перечислено в доход бюджета	130	0	
2.2 Возвращено жертвователям денежных средств, поступивших с нарушением установленного порядка	140	0	
из них			
2.2.1 Гражданам, которым запрещено осуществлять пожертвования либо не указавшим обязательные сведения в платежном документе	150	0	
2.2.2 Юридическим лицам, которым запрещено осуществлять пожертвования либо не указавшим обязательные сведения в платежном документе	160	0	
2.2.3 Средств, превышающих предельный размер добровольных пожертвований	170	0	
2.3 Возвращено жертвователям денежных средств, поступивших в установленном порядке	180	0	
3 Израсходовано средств, всего	190	50	
в том числе			
3.1 На организацию сбора подписей избирателей	200	50	
3.1.1 Из них на оплату труда лиц, привлекаемых для сбора подписей избирателей	210	0	
3.2 На предвыборную агитацию через организации телерадиовещания	220	0	
3.3 На предвыборную агитацию через редакции периодических печатных изданий	230	0	
3.4 На выпуск и распространение печатных и иных агитационных материалов	240	0	
3.5 На проведение публичных массовых мероприятий	250	0	
3.6 На оплату работ (услуг) информационного и консультационного характера	260	0	
3.7 На оплату других работ (услуг), выполненных (оказанных) юридическими лицами или гражданами РФ по договорам	270	0	
3.8 На оплату иных расходов, непосредственно связанных с проведением избирательной кампании	280	0	
4 Распределено неизрасходованного остатка средств фонда	290	-	
4.1 Из них денежных средств, пропорционально перечисленным в избирательный фонд	300	-	
5 Остаток средств фонда на дату сдачи отчета (заверяется банковской справкой) (стр.310=стр.10+стр.120-стр.190-стр.290)	310	0	

Правильность сведений, указанных в настоящем финансовом отчете подтверждаю, других денежных средств, минуя избирательный фонд, на организацию и проведение избирательной кампании не привлекалось.

Кандидат

Приложение № 8

к Инструкции о порядке формирования и расходования денежных средств избирательных фондов кандидатов, избирателей объединений при проведении выборов депутатов представительного органа муниципального образования Ханты-Мансийском автономном округе - Югре

Форма № 4

ФИНАНСОВЫЙ ОТЧЕТ

Первый

(первый (итоговый) финансовый отчет, сводные сведения)

о поступлении и расходовании средств избирательного фонда кандидата, избирательного объединения,

Выборы Главы сельского поселения Красноленинский

(наименование избирательной кампании)

Шаманова Оксана Борисовна

(наименование избирательного объединения/ фамилия, имя, отчество кандидата)

Единый избирательный округ № / Ханты-мансийский Автономный округ -Югра

(наименование одномандатного избирательного округа / наименование субъекта Российской Федерации)

40810810367469000737 в Дополнительном офисе №1791/55 ПАО Сбербанк г.Ханты-Мансийск ул Комсомольская д. 31

(номер специального избирательного счета, наименование и адрес кредитной организации)

Строка финансового отчета	Шифр строки	Сумма, руб.
1	2	3
1 Поступило средств в избирательный фонд, всего	10	50000,00

в том числе			
1.1	Поступило средств в установленном порядке для формирования избирательного фонда	20	
из них			
1.1.1	Собственные средства кандидата/ избирательного объединения	30	50000,00
1.1.2	Средства, выделенные кандидату, выдвинувшим его избирательным объединением	40	
1.1.3	Добровольные пожертвования гражданина	50	
1.1.4	Добровольные пожертвования юридического лица	60	
1.2	Поступило в избирательный фонд денежных средств, подпадающих под действие ч. 2, 4, 8 ст. 71 Федерального закона от 22.02.2014 г. № 20-ФЗ и п. 6 ст. 58 Федерального закона от 12.06.2002 г. № 67-ФЗ*	70	
из них			
1.2.1	Собственные средства кандидата / избирательного объединения / средства, выделенные кандидату выдвинувшим его избирательным объединением	80	
1.2.2	Средства гражданина	90	
1.2.3	Средства юридического лица	100	
2	Возвращено денежных средств из избирательного фонда, всего	110	
в том числе			
2.1	Перечислено в доход окружного бюджета	120	
2.2	Возвращено денежных средств, поступивших с нарушением установленного порядка	130	
из них			
2.2.1	Гражданам, которым запрещено осуществлять пожертвования либо не указавшим обязательные сведения в платежном документе	140	
2.2.2	Юридическим лицам, которым запрещено осуществлять пожертвования либо не указавшим обязательные сведения в платежном документе	150	
2.2.3	Средств, поступивших с превышением предельного размера	160	
2.3	Возвращено денежных средств, поступивших в установленном порядке	170	
3	Израсходовано средств, всего	180	42,00
в том числе			
3.1	На организацию сбора подписей избирателей	190	42,00
3.1.1	Из них на оплату труда лиц, привлекаемых для сбора подписей избирателей	200	
3.2	На предвыборную агитацию через организации телерадиовещания	210	
3.3	На предвыборную агитацию через редакции периодических печатных изданий	220	
3.4	На выпуск и распространение печатных и иных агитационных материалов	230	
3.5	На проведение публичных массовых мероприятий	240	
3.6	На оплату работ (услуг) информационного и консультационного характера**	250	
3.7	На оплату других работ (услуг), выполненных (оказанных) юридическими лицами или гражданами РФ по договорам	260	
3.8	На оплату иных расходов, непосредственно связанных с проведением избирательной кампании	270	

* Указывается сумма денежных средств, поступивших в избирательный фонд с нарушением, в том числе с превышением установленного предельного размера.

** Под понятием «информационная услуга», применяемым при классификации платежей расходования денежных средств из избирательного фонда, понимаются действия субъектов (собственников и владельцев) по сбору, обобщению, систематизации информации и предоставлению результатов ее обработки в распоряжение пользователя (то есть обеспечение пользователей информационными продуктами). Информационная продукция предоставляется пользователю в разной форме – на электронных носителях, на бумаге, в устной форме.

«Консультационная услуга» – это профессиональная услуга, предоставляемая физическим или юридическим лицом на основании договора (контракта) по проведению консультаций, разъяснений, аналитической и исследовательской работы (в том числе с использованием программных продуктов), для достижения определенных результатов на выборах.

4	Распределено неизрасходованного остатка средств фонда пропорционально перечисленным в избирательный фонд денежным средствам	280	
5	Остаток средств фонда на дату сдачи отчета (заверяется банковской справкой)	290	49958,00

Правильность сведений, указанных в настоящем финансовом отчете, подтверждаю, других денежных средств, минуя избирательный фонд, на организацию и проведение избирательной кампании не привлекалось.

Кандидат / уполномоченный представитель избирательного объединения по финансовым вопросам

МП (подпись, дата, инициалы, фам)

ИНФОРМАЦИОННОЕ СООБЩЕНИЕ

Департамент имущественных и земельных отношений администрации Ханты-Мансийского района, являющийся организатором торгов, объявляет о проведении аукциона, открытого по составу участников и по форме подачи заявок, по продаже права на заключение договоров аренды земельных участков.

Аукцион организован на основании распоряжения администрации Ханты-Мансийского района от 08.08.2018 № 797-р «О проведении аукциона, открытого по составу участников, с открытой формой подачи предложений по продаже права на заключение договоров аренды земельных участков» и состоится 10 сентября 2018 года в 14 часов 30 минут по местному времени по адресу: Тюменская область, Ханты-Мансийский автономный округ – Югра, г. Ханты-Мансийск ул. Гагарина, 214, конференц-зал (здание администрации Ханты-Мансийского района).

Предметом аукциона являются:

ЛОТ 1: право на заключение сроком на 5 лет договора аренды на земельный участок, с кадастровым номером 86:02:0702001:602, расположенный по адресу: Ханты-Мансийский автономный округ – Югра, Ханты-Мансийский район, с. Елизарово, переулок Никифорова, д.11, общей площадью 2450 кв. метров, относящийся к категории земель «земли населенных пунктов», с видом разрешенного использования: малоэтажная многоквартирная жилая застройка.

Ограничения (обременения) права не зарегистрированы. Границы земельного участка указаны в кадастровом паспорте.

В соответствии с «Правилами технологического присоединения энергопринимающих устройств потребителей электрической энергии, а также объектов электросетевого хозяйства, принадлежащих сетевым организациям и иным лицам, к электрическим сетям», утвержденными Постановлением Правительства РФ № 861 от 27.12.2004 г. технические условия для технического присоединения к электрическим сетям ОАО «ЮТЭК-Региональные сети» будут выданы при заключении договора об осуществлении технологического присоединения Правообладателю земельного участка. Плата за подключение к сетям инженерно-технического обеспечения не установлена.

Проектом застройки предусмотрено подключение объекта к сетям тепло-водоснабжения и электроснабжения. Плата за подключение к сетям инженерно-технического обеспечения не установлена.

С техническими условиями подключения объекта к сетям инженерно-технического

обеспечения можно ознакомиться по адресу: г. Ханты-Мансийск, ул. Гагарина, 214, каб. № 120.

Начальный размер годовой арендной платы за земельный участок составляет 22 тыс. 200 рублей.

Задаток – в размере 4 тыс. 440 рублей – 20 процентов от начального размера годовой арендной платы за земельный участок.

Шаг аукциона – 500 рублей – 2,25 процента от начального размера годовой арендной платы за земельный участок.

ЛОТ 2: право на заключение сроком на 5 лет договора аренды на земельный участок, с кадастровым номером 86:02:1209001:1112, расположенный по адресу: Ханты-Мансийский автономный округ – Югра, Ханты-Мансийский район, п. Цингалы, ул. Бориса Лосева, д. 60А, общей площадью 1819 кв. метров, относящийся к категории земель: «земли населенных пунктов», с видом разрешенного использования: малоэтажная многоквартирная жилая застройка.

Ограничения (обременения) права не зарегистрированы. Границы земельного участка указаны в кадастровом паспорте.

В соответствии с «Правилами технологического присоединения энергопринимающих устройств потребителей электрической энергии, а также объектов электросетевого хозяйства, принадлежащих сетевым организациям и иным лицам, к электрическим сетям», утвержденными Постановлением Правительства РФ № 861 от 27.12.2004г. технические условия для технического присоединения к электрическим сетям ОАО «ЮТЭК-Региональные сети» будут выданы при заключении договора об осуществлении технологического присоединения Правообладателю земельного участка. Плата за подключение к сетям инженерно-технического обеспечения не установлена.

Проектом застройки предусмотрено подключение объекта к сетям водоснабжения, электроснабжения и газораспределения. Плата за подключение к сетям инженерно-технического обеспечения не установлена.

С техническими условиями подключения объекта к сетям инженерно-технического обеспечения можно ознакомиться по адресу: г. Ханты-Мансийск, ул. Гагарина, 214, каб. № 120.

Начальный размер годовой арендной платы за земельный участок составляет 14 тыс. 200 рублей.

Задаток – в размере 2 тыс. 840 рублей – 20 процентов от начального размера годовой арендной платы за земельный участок.

Шаг аукциона – 400 рублей – 2,81 процента от начального размера годовой арендной платы за земельный участок.

ЛОТ 3: право на заключение сроком на 5 лет договора аренды на земельный участок с кадастровым номером 86:02:1209001:1113, расположенный по адресу: Ханты-Мансийский автономный округ – Югра, Ханты-Мансийский район, п. Цингалы, ул. Бориса Лосева, д. 60, общей площадью 1782 кв. метра, относящийся к категории земель: «земли населенных пунктов», с видом разрешенного использования: малоэтажная многоквартирная жилая застройка.

Ограничения (обременения) права не зарегистрированы. Границы земельного участка указаны в кадастровом паспорте.

В соответствии с «Правилами технологического присоединения энергопринимающих устройств потребителей электрической энергии, а также объектов электросетевого хозяйства, принадлежащих сетевым организациям и иным лицам, к электрическим сетям», утвержденными Постановлением Правительства РФ № 861 от 27.12.2004г. технические условия для технического присоединения к электрическим сетям ОАО «ЮТЭК-Региональные сети» будут выданы при заключении договора об осуществлении технологического присоединения Правообладателю земельного участка. Плата за подключение к сетям инженерно-технического обеспечения не установлена.

Проектом застройки предусмотрено подключение объекта к сетям водоснабжения, электроснабжения и газораспределения. Плата за подключение к сетям инженерно-технического обеспечения не установлена.

С техническими условиями подключения объекта к сетям инженерно-технического обеспечения можно ознакомиться по адресу: г. Ханты-Мансийск, ул. Гагарина, 214, каб. № 120.

Начальный размер годовой арендной платы за земельный участок составляет 13 тыс. 900 рублей.

Задаток – в размере 2 тыс. 780 рублей – 20 процентов от начального размера годовой арендной платы за земельный участок.

Шаг аукциона – 400 рублей – 2,87 процента от начального размера годовой арендной платы за земельный участок.

ЛОТ 4: право на заключение сроком на 5 лет договора аренды на земельный участок с кадастровым номером 86:02:1206001:870, расположенный по адресу: Ханты-Мансийский автономный округ – Югра, Ханты-Мансийский район, п. Сибирский, ул. Центральная, д.12, общей площадью 1300 кв. метров, относящийся к категории земель: «земли населенных пунктов», с видом разрешенного использования: малоэтажная многоквартирная жилая застройка.

Ограничения (обременения) права не зарегистрированы. Границы земельного участка указаны в кадастровом паспорте.

В соответствии с «Правилами технологического присоединения энергопринимающих устройств потребителей электрической энергии, а также объектов электросетевого хозяйства, принадлежащих сетевым организациям и иным лицам, к электрическим сетям», утвержденными Постановлением Правительства РФ № 861 от 27.12.2004г. технические условия для технического присоединения к электрическим сетям ОАО «ЮТЭК-Региональные сети» будут выданы при заключении договора об осуществлении технологического присоединения Правообладателю земельного участка.

Проектом застройки предусмотрено подключение объекта к сетям водоснабжения, электроснабжения и газораспределения. Плата за подключение к сетям инженерно-технического обеспечения не установлена.

С техническими условиями подключения объекта к сетям инженерно-технического обеспечения можно ознакомиться по адресу: г. Ханты-Мансийск, ул. Гагарина, 214, каб. № 120.

Начальный размер годовой арендной платы за земельный участок составляет 16 тыс. 100 рублей.

Задаток – в размере 3 тыс. 220 рублей – 20 процентов от начального размера годовой арендной платы за земельный участок.

Шаг аукциона – 400 рублей – 2,48 процента от начального размера годовой арендной платы за земельный участок.

ЛОТ 5: право на заключение сроком на 5 лет договора аренды на земельный участок с кадастровым номером 86:02:1206001:860, расположенный по адресу: Ханты-Мансийский автономный округ – Югра, Ханты-Мансийский район, п. Сибирский, ул. Центральная, д.10, общей площадью 1475 кв. метров, относящийся к категории зе-

мель: «земли населенных пунктов», с видом разрешенного использования: малоэтажная многоквартирная жилая застройка.

Земельный участок с кадастровым номером 86:02:1206001:860 имеет часть земельного участка общей площадью 20 кв. метров, в отношении которой установлены ограничения прав, предусмотренные статьями 56,56.1 Земельного кодекса Российской Федерации; согласно Постановления Правительства РФ от 24.02.2009 г. № 160 ("О порядке установления охранных зон электросетевого хозяйства и особых условий использования земельных участков, расположенных в границах этих зон"). Границы земельного участка и его части указаны в кадастровом паспорте.

В соответствии с «Правилами технологического присоединения энергопринимающих устройств потребителей электрической энергии, а также объектов электросетевого хозяйства, принадлежащих сетевым организациям и иным лицам, к электрическим сетям», утвержденными Постановлением Правительства РФ № 861 от 27.12.2004г. технические условия для технического присоединения к электрическим сетям ОАО «ЮТЭК-Региональные сети» будут выданы при заключении договора об осуществлении технологического присоединения Правообладателю земельного участка.

Проектом застройки предусмотрено подключение объекта к сетям водоснабжения, электроснабжения и газораспределения. Плата за подключение к сетям инженерно-технического обеспечения не установлена.

С техническими условиями подключения объекта к сетям инженерно-технического обеспечения можно ознакомиться по адресу: г. Ханты-Мансийск, ул. Гагарина, 214, каб. № 120.

Начальный размер годовой арендной платы за земельный участок составляет 18 тыс. 300 рублей.

Задаток – в размере 3 тыс. 660 рублей – 20 процентов от начального размера годовой арендной платы за земельный участок.

Шаг аукциона – 500 рублей – 2,73 процента от начального размера годовой арендной платы за земельный участок.

ЛОТ 6: право на заключение сроком на 5 лет договора аренды на земельный участок с кадастровым номером 86:02:1204001:377, расположенный по адресу: Ханты-Мансийский автономный округ – Югра, Ханты-Мансийский район, п. Выкатной, пер. Торговый, д.4, общей площадью 1700 кв. метров, относящийся к категории земель: «земли населенных пунктов», с видом разрешенного использования: малоэтажная многоквартирная жилая застройка.

Земельный участок с кадастровым номером 86:02:1204001:377 имеет 2 части земельного участка общей площадью 19 кв. метров, в отношении которых установлены ограничения прав, предусмотренные статьями 56,56.1 Земельного кодекса Российской Федерации; согласно Постановления Правительства РФ от 24.02.2009 г. № 160 ("О порядке установления охранных зон электросетевого хозяйства и особых условий использования земельных участков, расположенных в границах этих зон"). Границы земельного участка и его частей указаны в кадастровом паспорте.

В соответствии с «Правилами технологического присоединения энергопринимающих устройств потребителей электрической энергии, а также объектов электросетевого хозяйства, принадлежащих сетевым организациям и иным лицам, к электрическим сетям», утвержденными Постановлением Правительства РФ № 861 от 27.12.2004г. технические условия для технического присоединения к электрическим сетям ОАО «ЮТЭК-Региональные сети» будут выданы при заключении договора об осуществлении технологического присоединения Правообладателю земельного участка.

Проектом застройки предусмотрено подключение объекта к сетям водоснабжения, электроснабжения и газораспределения. Плата за подключение к сетям инженерно-технического обеспечения не установлена.

С техническими условиями подключения объекта к сетям инженерно-технического обеспечения можно ознакомиться по адресу: г. Ханты-Мансийск, ул. Гагарина, 214, каб. № 120.

Начальный размер годовой арендной платы за земельный участок составляет 19 тыс. 900 рублей.

Задаток – в размере 3 тыс. 980 рублей – 20 процентов от начального размера годовой арендной платы за земельный участок.

Шаг аукциона – 500 рублей – 2,51 процента от начального размера годовой арендной платы за земельный участок.

ЛОТ 7: право на заключение сроком на 5 лет договора аренды на земельный участок с кадастровым номером 86:02:1204001:56, расположенный по адресу: Ханты-Мансийский автономный округ – Югра, Ханты-Мансийский район, п. Выкатной, ул. Надежд, д.38, общей площадью 1738 кв. метров, относящийся к категории земель: «земли населенных пунктов», с видом разрешенного использования: малоэтажная многоквартирная жилая застройка.

Земельный участок с кадастровым номером 86:02:1204001:56 имеет 3 части земельного участка общей площадью 396 кв. метров, в отношении которых установлены ограничения прав, предусмотренные статьями 56,56.1 Земельного кодекса Российской Федерации; согласно Постановления Правительства РФ от 24.02.2009 г. № 160 ("О порядке установления охранных зон электросетевого хозяйства и особых условий использования земельных участков, расположенных в границах этих зон"). Границы земельного участка и его частей указаны в кадастровом паспорте.

В соответствии с «Правилами технологического присоединения энергопринимающих устройств потребителей электрической энергии, а также объектов электросетевого хозяйства, принадлежащих сетевым организациям и иным лицам, к электрическим сетям», утвержденными Постановлением Правительства РФ № 861 от 27.12.2004г. технические условия для технического присоединения к электрическим сетям ОАО «ЮТЭК-Региональные сети» будут выданы при заключении договора об осуществлении технологического присоединения Правообладателю земельного участка.

Проектом застройки предусмотрено подключение объекта к сетям тепло-водоснабжения, электроснабжения и газораспределения. Плата за подключение к сетям инженерно-технического обеспечения не установлена.

С техническими условиями подключения объекта к сетям инженерно-технического обеспечения можно ознакомиться по адресу: г. Ханты-Мансийск, ул. Гагарина, 214, каб. № 120.

Начальный размер годовой арендной платы за земельный участок составляет 20 тыс. 300 рублей.

Задаток – в размере 4 тыс. 60 рублей – 20 процентов от начального размера годовой арендной платы за земельный участок.

Шаг аукциона – 500 рублей – 2,46 процента от начального размера годовой арендной платы за земельный участок.

Для участия в аукционе претендент предоставляет организатору торгов заявку и опись прилагаемых документов (приложение 1 к настоящему извещению) в двух экземплярах, один из которых остается у организатора аукциона, другой у претендента.

Перечень документов к заявке на участие в аукционе юридического лица:

1. Документ, подтверждающий внесение задатка.
2. Надлежащим образом заверенный перевод на русский язык документов о государственной регистрации юридического лица в соответствии с законодательством иностранного государства в случае, если заявителем является иностранное юридическое лицо.

Перечень документов к заявке на участие в аукционе граждан и индивидуальных предпринимателей

1. Копия документа, удостоверяющего личность, – для физического лица.
2. Документ, подтверждающий внесение задатка.

Заявка с прилагаемыми к ней документами регистрируется организатором аукциона в журнале приема заявок.

Заявки и необходимые документы на участие в аукционе принимаются организатором торгов в рабочие дни с 10 часов 00 минут до 17 часов 00 минут местного времени с 9 августа 2018 года по 5 сентября 2018 года в здании администрации Ханты-Мансийского района, по адресу: Тюменская область, Ханты-Мансийский автономный округ - Югра, г. Ханты-Мансийск, ул. Гагарина, 214, каб. 120.

Заявка на участие в аукционе, поступившая по истечении срока ее приема, возвращается в день ее поступления заявителю.

Срок рассмотрения заявок и определение участников аукциона 7 сентября 2018 года в 10 часов 00 минут по местному времени в здании администрации Ханты-Мансийского района, по адресу: Тюменская область, Ханты-Мансийский автономный округ – Югра, г. Ханты-Мансийск, ул. Гагарина, 214, каб. 120.

Для участия в аукционе претендент вносит задаток в размере (20 % от начального размера годовой арендной платы за земельный участок) на счет организатора торгов путем безналичного перечисления.

Сумма задатка возвращается лицам не ставшим победителями аукциона, в течение 3-х дней со дня подписания протокола о результатах аукциона.

Внесенный победителем аукциона задаток засчитывается в счет годового размера арендной платы за земельный участок.

Реквизиты организатора торгов для перечисления задатка:

Департамент имущественных и земельных отношений администрации Ханты-Мансийского района.

Юридический и почтовый адрес: 628002 Ханты-Мансийский автономный округ-Югра г. Ханты-Мансийск, ул. Гагарина 214.

Телефон/факс (3467) 35-28-10, 35-28-11.

Получатель:

Комитет по финансам АХМР (Депимущества района) л/с 070.01.001.2)

Банк получателя: РКЦ г. Ханты-Мансийск

БИК: 047162000

ИНН: 8601026093

КПП: 860101001

Расчетный счет: 40302810300005000020

ОКТМО 71829000

КБК 0700000000000000120

По вопросу осмотра земельных участков на местности ответственные лица:

- Бойко Вячеслав Юрьевич, тел.: 8(3467) 35-27-56.

Существенные условия Договора указаны в проекте договора аренды земельного участка (приложение 2).

Победителем торгов признается участник, предложивший наибольший размер годовой арендной платы за конкретный земельный участок.

Итоги аукциона подводятся в день проведения – 10 сентября 2018 года и оформляются протоколом о результатах аукциона, который подписывается организатором аукциона и победителем в день проведения аукциона.

Договор аренды на земельный участок заключается с победителем аукциона не ранее, чем через десять дней со дня размещения информации о результатах аукциона в средствах массовой информации.

Получить информацию о проведении аукциона и документацию об аукционе можно на официальном сайте Российской Федерации в сети "Интернет" www.torgi.gov.ru, на официальном сайте администрации Ханты-Мансийского района <http://hmn.ru/> в разделе «Официально», «Муниципальное имущество» и непосредственно у организатора торгов по адресу: 628002, Ханты-Мансийский автономный округ – Югра г. Ханты-Мансийск, ул. Гагарина 214, каб. 120 контактный телефон: (факс): 8 (3467) 35-27-56, 8 (3467) 35-28-19.

Ответственные лица: Бойко Вячеслав Юрьевич, Бродач Вероника Евгеньевна.

Директор В.А. Попов

Исп. Бродач Вероника Евгеньевна,
тел. 35-28-19

Приложение 1
к извещению о проведении аукциона
по продаже прав на заключение
договора аренды земельного участка

Директору Департамента
имущественных и земельных отношений
В.А.Попову

ЗАЯВКА

на участие в торгах (аукционе, конкурсе) по продаже
земельных участков или права на заключение договоров
аренды земельных участков

Ханты-Мансийский район

"__" _____ г.

(полное наименование юридического лица, с указанием

организационно-правовой формы, номер и дата свидетельства

о государственной регистрации юридического лица; фамилия, имя,

отчество физического лица, с указанием паспортных данных)

в лице _____, действующего на основании _____ (дата, номер, наименование документа) в соответствии с _____ (дата, номер решения уполномоченного органа) юридического лица о совершении сделки)

заявляет о своем желании принять участие в торгах (аукционе, конкурсе), проводимых согласно информационному сообщению в _____ (наименование периодического издания, веб-ресурса)

от "___" _____ г. для приобретения права _____ (собственности или аренды)

на земельный участок _____ (местоположение, кадастровый номер)

с условиями проведения торгов, указанными в информационном сообщении, ознакомлен.

Приложение:

- документ, подтверждающий внесение задатка;
- копия документа, удостоверяющего личность, - для физического лица.
- надлежащим образом заверенный перевод на русский язык документов о государственной регистрации юридического лица в соответствии с законодательством иностранного государства в случае, если заявителем является иностранное юридическое лицо.

Юридический адрес (местожительство) и банковские реквизиты счета для возврата задатка:

_____ (подпись, печать)

Заявка принята Департаментом имущественных и земельных отношений администрации Ханты-Мансийского района

в ___ час. ___ мин. "___" _____ г. № ___

_____ (подпись уполномоченного лица)

Приложение 2
к извещению о проведении аукциона
по продаже прав на заключение
договора аренды земельного участка

Порядок проведения аукциона:

- участникам аукциона выдаются пронумерованные билеты, которые они поднимают после оглашения аукционистом начального размера арендной платы приобретаемого в аренду земельного участка и каждого очередного размера арендной платы в случае, если готовы заключить договор аренды земельного участка в соответствии с этим размером арендной платы;

- каждый последующий размер арендной платы приобретаемого в аренду земельного участка аукционист назначает путем увеличения текущего размера арендной платы на "шаг аукциона". После объявления очередного размера арендной платы приобретаемого в аренду земельного участка аукционист называет номер билета участника аукциона, который первым поднял билет, и указывает на этого участника аукциона. Затем аукционист объявляет следующий размер арендной платы в соответствии с "шагом аукциона";

- при отсутствии участников аукциона, готовых заключить договор аренды в соответствии с названным аукционистом размером арендной платы, аукционист повторяет этот размер арендной платы 3 раза.

Если после трехкратного объявления очередного размера арендной платы ни один из участников аукциона не поднял билет, аукцион завершается. Победителем аукциона признается тот участник аукциона, номер билета которого был назван аукционистом последним;

- по завершению аукциона аукционист объявляет о продаже права на заключение договора аренды земельного участка, называет размер арендной платы и номер билета победителя аукциона.

Сумма задатка возвращается лицам, участвовавшим в аукционе, но не ставшим победителями аукциона, в течение 3-х дней со дня подписания итогового протокола.

Внесенный победителем аукциона задаток засчитывается в счет суммы годовой арендной платы за земельный участок.

Итоги аукциона подводятся в день проведения – **10 сентября 2018 года** и оформляются протоколом о результатах аукциона, который подписывается организатором аукциона и победителем в день проведения аукциона.

Протокол о результатах аукциона является основанием для заключения с победителем аукциона договора аренды земельного участка. Договор аренды на земельный участок заключается с победителем аукциона не ранее, чем через десять дней со дня размещения информации о результатах аукциона в средствах массовой информации.

Годовой размер арендной платы перечисляется на расчетный счет организатора аукциона до подписания договора аренды земельного участка.

Приложение 3
к извещению о проведении аукциона
по продаже прав на заключение
договора аренды земельного участка

ПРОЕКТ

Договор № ___
аренды земельного участка

г. Ханты-Мансийск

«___» _____ 2018 г.

Департамент имущественных и земельных отношений администрации Ханты-Мансийского района, в лице Директора департамента Попова Владимира Александровича, действующего на основании Положения, именуемый в дальнейшем «Арендодатель», с одной стороны и _____, в лице _____, действующего на основании _____, именуемое в дальнейшем «Арендатор», с другой стороны, заключили настоящий договор о нижеследующем:

1. ПРЕДМЕТ ДОГОВОРА

1.1. На основании Распоряжения администрации Ханты-Мансийского района № ___ от «___» _____ 2018 года и протокола о результатах аукциона № ___ от _____ 2018 г. Арендодатель сдает, а Арендатор принимает в аренду земельный участок, относящийся к категории земель промышленности, с кадастровым номером _____, общей площадью _____ га, расположенный по адресу: _____ для _____, в границах, указанных в кадастровом паспорте.

1.2. Настоящий договор заключен сроком на ___ год (лет) с «___» _____ 2018 г. по «___» _____ 20___ г.

1.3. Земельный участок свободен от прав третьих лиц.

2. АРЕНДНАЯ ПЛАТА

2.1. Сумма ежегодной арендной платы за отведенный земельный участок составляет: _____ рублей.

2.2. Арендная плата за 1 (первый) год аренды (за период с «___» _____ 20___ г. по «___» _____ 20___ г. (пункт 2.1 договора) вносится Арендатором до подписания договора на счет _____.

2.3. Арендная плата за земельный участок за второй и последующие годы аренды, вносится арендатором путем перечисления денежных средств ежеквартально, до десятого числа месяца, следующего за истекшим кварталом, за четвертый квартал календарного года - до десятого числа последнего месяца текущего календарного года, за квартал, в котором прекращается договор аренды земельного участка, - не позднее дня прекращения договора аренды земельного участка. Арендатор вправе вносить платежи за аренду земельного участка досрочно.

3. ПРАВА И ОБЯЗАННОСТИ СТОРОН

3.1. Арендатор имеет право:

3.1.1. Использовать земельный участок на условиях, предусмотренных настоящим договором.

3.1.2. Проектировать и возводить на арендуемом земельном участке _____ на основании разрешения на строительство, выданного в установленном порядке.

3.2. Арендатор обязан:

3.2.1. Использовать земельный участок в соответствии с целью, указанной в п. 1.1 договора.

3.2.2. Не передавать свои права и обязанности по договору аренды земельного участка третьим лицам, в том числе отдавать арендные права земельного участка в залог и вносить их в качестве вклада в уставный капитал хозяйственного товарищества или общества, либо паевого взноса в производственный кооператив, а также сдавать арендуемый земельный участок или его часть в субаренду без согласия Арендодателя.

3.2.3. Не нарушать прав смежных землепользователей и не совершать действий, приводящих к ухудшению экологической и санитарной обстановки на земельном участке и прилегающей к нему территории в результате проектирования и строительства _____.

3.2.4. Возмещать Арендодателю и смежным землепользователям убытки в полном объеме в связи с ухудшением качества земель, санитарного состояния территории и экологической обстановки, возникшими в результате его хозяйственной деятельности.

3.2.5. Вносить арендную плату в размере и сроки установленные договором.

3.2.6. Производить благоустройство, содержание в надлежащем порядке арендуемого земельного участка и прилегающей к нему территории, а также нежилых строений, расположенных на нем.

3.2.7. Обеспечивать полномочным представителям Арендодателя и органов государственного контроля за использованием и охраной земель беспрепятственный доступ на земельный участок. Выполнять в соответствии с требованиями коммунальных служб условия эксплуатации наземных и подземных коммуникаций, сооружений, дорог и проездов, расположенных на земельном участке. При необходимости проведения на земельном участке службами и организациями аварийно-ремонтных работ обеспечить им беспрепятственный доступ на земельный участок и представлять информацию в отношении арендуемого земельного участка Арендодателю.

3.2.8. Разработать и согласовать со всеми заинтересованными службами проектно - сметную документацию на проектирование и строительство _____, получить разрешение на строительство и приступить к строительству в течение 1 года с момента подписания договора.

3.2.9. Без разрешения соответствующих компетентных органов (архитектурно-градостроительных, пожарных, санитарных, природоохранных и других органов) не осуществлять на земельном, участке работы, для проведения которых требуется соответствующее разрешение.

3.2.10. Осуществить проектирование и завершить строительство _____ не позднее ___ года (лет) со дня подписания настоящего договора. При этом сроки, необходимые для утверждения проектно - сметной документации на проектирование и строительство, получение всех необходимых согласований и разрешений на строительство, а также оформление документов по сдаче _____ в установленном порядке в эксплуатацию входят в указанный срок.

3.2.11. Выполнять технические условия, требования инспектирующих служб.

3.2.12. Письменно в десятидневный срок уведомить Арендодателя об изменении своего адреса (местонахождения). При невыполнении данной обязанности все письма, повестки и другие документы, отправленные по адресу, указанному в договоре, считаются врученными Арендатору.

3.3. Арендодатель имеет право:

3.3.1. Осуществлять контроль за использованием и охраной земель Арендатором, за соблюдением им условий настоящего договора.

3.3.2. Требовать досрочного расторжения договора в случаях, предусмотренных настоящим договором и действующим законодательством Российской Федерации.

3.3.3. На беспрепятственный доступ на территорию арендуемого земельного участка с целью его осмотра на предмет соблюдения условий договора.

3.3.4. На возмещение убытков, причиненных ухудшением качества земельного участка и экологической обстановки в результате хозяйственной деятельности Арендатора, а также по иным основаниям, предусмотренным законодательством Российской Федерации.

3.4. Арендодатель обязан:

3.4.1. Выполнять в полном объеме условия договора.

3.4.2. Не вмешиваться в хозяйственную деятельность Арендатора, если она не наносит ущерба окружающей среде и не нарушает прав и законных интересов других лиц, не противоречит условиям договора и требованиям действующего законодательства Российской Федерации.

4. ПОРЯДОК ИЗМЕНЕНИЯ УСЛОВИЙ И ПРЕКРАЩЕНИЯ ДОГОВОРА

4.1. Изменение условий договора производится по соглашению сторон.

4.2. Соглашение об изменении или расторжении договора совершается в той же форме, что и договор.

4.3. Вносимые дополнения и изменения к договору рассматриваются сторонами в месячный срок со дня получения предложений и оформляются дополнительным соглашением.

4.4. По требованию Арендодателя Договор может быть досрочно расторгнут в случаях, когда Арендатор:

- использует земельный участок не в соответствии с его целевым назначением, предусмотренным п. 1.1 договора, и принадлежностью к той или иной категории земель;

- использует земельный участок, способами, которые приводят к значительному ухудшению экологической и санитарной обстановки;

- не использует земельный участок в указанных в договоре целях в течение одного года за исключением времени, в течение которого земельный участок не мог быть использован по назначению из-за стихийных бедствий или иных обстоятельств, исключающих такое использование;

- не выполняет обязанности, предусмотренные пунктами 3.2.1, 3.2.2, 3.2.9, 3.2.10, 3.2.11, 3.2.12 договора;

- в иных случаях, предусмотренных законодательством Российской Федерации.

5. ОТВЕТСТВЕННОСТЬ СТОРОН. ПОРЯДОК РАЗРЕШЕНИЯ СПОРОВ

5.1. За нарушение условий договора стороны несут ответственность в соответствии с договором и действующим законодательством Российской Федерации.

5.2. За нарушение срока внесения арендной платы по договору Арендатор уплачивает Арендодателю пени из расчета одной трехсотой ставки рефинансирования от размера невнесенной арендной платы за каждый календарный день просрочки.

5.3. Уплата пени и других штрафов не освобождает Арендатора от устранения допущенных нарушений и не является основанием, для уменьшения арендной платы или освобождения от нее.

5.4. При невыполнении обязательств, предусмотренных пунктами 3.2.8., 3.2.9, 3.2.10, 3.2.11 договора Арендатор уплачивает Арендодателю штраф в размере 1/300 ставки рефинансирования Центрального банка Российской Федерации на день просрочки за каждый день просрочки исполнения обязательств.

5.5. Споры, связанные с исполнением, изменением, расторжением договора, разрешаются в судебном порядке.

6. ЗАКЛЮЧИТЕЛЬНЫЕ ПОЛОЖЕНИЯ

6.1. Настоящий договор вступает в силу с момента проведения государственной регистрации договора в соответствии с действующим законодательством.

6.2. Настоящий договор заключен в трех экземплярах, имеющих одинаковую юридическую силу, один экземпляр для Арендодателя, один экземпляр для Арендатора, один экземпляр для органа, осуществляющего государственную регистрацию прав.

6.3. К договору прилагается кадастровый паспорт земельного участка (Приложение № 1), являющийся неотъемлемой частью настоящего договора.

7. ЮРИДИЧЕСКИЕ АДРЕСА, РЕКВИЗИТЫ И ПОДПИСИ СТОРОН

Арендодатель:

Департамент имущественных и земельных отношений администрации Ханты-Мансийского района

628002 Тюменская обл.

г. Ханты-Мансийск, ул. Гагарина, 214

Тел. 35-28-10 факс 35-28-11

ИНН 8601026093 КПП 860101001

ОКПО 78198687

ОКАТО 71131000000 БИК 047162000

ОКВЭД 75.11.31

Р/С 40204810900000000002

РКЦ Ханты-Мансийска, г. Ханты-Мансийск

Директор департамента _____

В.А. Попов

Арендатор:

Представитель Арендатора
по доверенности _____

ХАНТЫ-МАНСИЙСКИЙ АВТОНОМНЫЙ ОКРУГ – ЮГРА ХАНТЫ-МАНСИЙСКИЙ РАЙОН

ДУМА

РЕШЕНИЕ

08.08.2018 № 334

О комиссии по соблюдению требований к служебному поведению муниципальных служащих и урегулированию конфликта интересов в Думе Ханты-Мансийского района и контрольно-счетной палате Ханты-Мансийского района

В целях обеспечения соблюдения муниципальными служащими Думы Ханты-Мансийского района и контрольно-счетной палаты Ханты-Мансийского района общих принципов служебного поведения и урегулирования конфликта интересов, в соответствии со статьей 14.1 Федерального закона от 02.03.2007 № 25-ФЗ «О муниципальной службе в Российской Федерации», Федеральным законом от 25.12.2008 № 273 «О противодействии коррупции», Указом Президента Российской Федерации от 01.07.2010 № 821 «О комиссиях по соблюдению требований к служебному поведению федеральных государственных служащих и урегулированию конфликта интересов», статьей 13.1 Закона Ханты-Мансийского автономного округа - Югры от 20.07.2007 № 113-оз «Об отдельных вопросах муниципальной службы в Ханты-Мансийском автономном округе - Югре», постановлением Губернатора Ханты-Мансийского автономного округа - Югры от 23.05.2011 № 79 «О комиссиях по соблюдению требований к служебному поведению государственных гражданских служащих Ханты-Мансийского автономного округа - Югры и урегулированию конфликта интересов», руководствуясь частью 1 статьи 31 Устава Ханты-Мансийского района,

Дума Ханты-Мансийского района

РЕШИЛА:

1. Утвердить Положение о комиссии по соблюдению требований к служебному поведению муниципальных служащих и урегулированию конфликта интересов в Думе Ханты-Мансийского района и контрольно-счетной палате Ханты-Мансийского района согласно приложению 1 к настоящему решению.

2. Утвердить состав комиссии по соблюдению требований к служебному поведению муниципальных служащих и урегулированию конфликта интересов в Думе Ханты-Мансийского района и контрольно-счетной палате Ханты-Мансийского района согласно приложению 2 к настоящему решению.

3. Утвердить Порядок представления обращений граждан, замещавших должности муниципальной службы в Думе Ханты-Мансийского района и контрольно-счетной палате Ханты-Мансийского района, включенные в перечни должностей, утвержденные муниципальными правовыми актами указанных органов местного самоуправления, о даче согласия на замещение должности в коммерческой или некоммерческой организации либо на выполнение работы на условиях гражданско-правового договора в коммерческой или некоммерческой организации, если отдельные функции по муниципальному управлению этой организацией входили в их должностные (служебные) обязанности, до истечения двух лет со дня увольнения с муниципальной службы согласно приложению 3 к настоящему решению.

4. Утвердить Порядок представления заявлений муниципальными служащими Думы Ханты-Мансийского района и контрольно-счетной палаты Ханты-Мансийского района о невозможности по объективным причинам представить сведения о доходах, об имуществе и обязательствах имущественного характера своих супругов и несовершеннолетних детей согласно приложению 4 к настоящему решению.

5. Утвердить Порядок сообщения муниципальными служащими Думы Ханты-Мансийского района и контрольно-счетной палаты Ханты-Мансийского района о возникновении личной заинтересованности при исполнении должностных обязанностей, которая приводит или может привести к конфликту интересов согласно приложению 5 к настоящему решению.

6. Признать утратившими силу решения Думы Ханты-Мансийского района: от 17.03.2017 № 120 «Об утверждении Положения о комиссии по соблюдению требований к служебному поведению муниципальных служащих Думы Ханты-Мансийского района и урегулированию конфликта интересов»;

от 13.03.2018 № 248 «О внесении изменений в решение Думы Ханты-Мансийского района от 17.03.2017 № 120 «Об утверждении Положения о комиссии по соблюдению требований к служебному поведению муниципальных служащих Думы Ханты-Мансийского района и урегулированию конфликта интересов»;

от 17.03.2017 № 122 «Об утверждении Порядка образования комиссии по соблюдению требований к служебному поведению и урегулированию конфликта интересов на муниципальной службе в органах местного самоуправления Ханты-Мансийского района».

7. Настоящее решение вступает в силу после его официального опубликования (обнародования).

Исполняющий полномочия Глава
председателя Думы Ханты-Мансийского района
Ханты-Мансийского района
П.А. Астраханцев К.Р. Минулин
08.08.2018 08.08.2018

Приложение 1
к решению Думы
Ханты-Мансийского района
от 08.08.2018 № 334

Положение
о комиссии по соблюдению требований к служебному поведению
муниципальных служащих и урегулированию конфликта интересов
в Думе Ханты-Мансийского района и контрольно-счетной палате
Ханты-Мансийского района
(далее - Положение)

1. Настоящее Положение определяет порядок формирования и деятельности комиссии по соблюдению требований к служебному поведению муниципальных служащих и урегулированию конфликта интересов в Думе Ханты-Мансийского района и контрольно-счетной палате Ханты-Мансийского района (далее - комиссия).

2. Комиссия в своей деятельности руководствуется Конституцией Российской Федерации, федеральными конституционными законами, федеральными законами, актами Президента Российской Федерации и Правительства Российской Федерации, нормативными правовыми актами Ханты-Мансийского автономного округа – Югры, муниципальными правовыми актами Ханты-Мансийского района, настоящим Положением.

3. Основной задачей комиссии является содействие Думе Ханты-Мансийского района и контрольно-счетной палате Ханты-Мансийского района (далее соответственно - Дума района, контрольно-счетная палата района):

1) в обеспечении соблюдения муниципальными служащими Думы района и контрольно-счетной палаты района (далее - муниципальные служащие) ограничений и запретов, требований о предотвращении или урегулировании конфликта интересов, а также в обеспечении исполнения ими обязанностей, установленных Федеральным законом от 02 марта 2007 года № 25-ФЗ «О муниципальной службе в Российской Федерации» (далее - Закон № 25-ФЗ) и Федеральным законом от 25 декабря 2008 года № 273-ФЗ «О противодействии коррупции» (далее - Закон № 273-ФЗ), иными нормативными правовыми актами Российской Федерации (далее - требования к служебному поведению и (или) требования об урегулировании конфликта интересов);

2) в осуществлении в Думе района и контрольно-счетной палате района мер по предупреждению коррупции.

4. В состав комиссии входят:

1) заместитель председателя Думы района (председатель комиссии), заместитель председателя контрольно-счетной палаты района (заместитель председателя комиссии), начальник отдела кадровой работы и документооборота аппарата Думы района (секретарь комиссии), начальник экспертно-правового отдела аппарата Думы района, иные специалисты аппарата Думы района и контрольно-счетной палаты района, определяемые соответственно председателем Думы района и (или) председателем контрольно-счетной палаты района;

2) представитель (представители) научных и (или) образовательных организаций среднего профессионального образования, высшего образования и дополнительного профессионального образования, деятельность которых связана с государственной гражданской и (или) муниципальной службой.

5. По предложению председателя Думы района или председателя контрольно-счетной палаты района в состав комиссии могут быть включены:

1) представитель Общественного совета, образованного при органе местного самоуправления Ханты-Мансийского района;

2) представитель общественной организации ветеранов, созданной в органах (органах) местного самоуправления Ханты-Мансийского района;

3) представитель профсоюзной организации, действующей в установленном порядке в органах (органах) местного самоуправления Ханты-Мансийского района.

6. Все члены комиссии при принятии решений обладают равными правами.

В отсутствие председателя комиссии его обязанности исполняет заместитель председателя комиссии.

7. Лица, указанные в подпункте 3 пункта 4 настоящего Положения, включаются в состав комиссии по предложению руководителей соответствующих научных и (или) образовательных учреждений среднего, высшего и дополнительного профессионального образования на основании запроса, направляемого председателем комиссии или его заместителем.

Лица, указанные в подпунктах 1, 2 и 3 пункта 5 настоящего Положения, включаются в состав комиссии по согласованию соответственно с общественным советом, с общественной организацией ветеранов, с профсоюзной организацией на основании запроса, направляемого председателем комиссии или его заместителем.

8. Число членов комиссии, не замещающих должности в Думе района или контрольно-счетной палате района, должно составлять не менее одной четверти от общего числа членов комиссии.

9. Состав комиссии формируется таким образом, чтобы исключить возможность возникновения конфликта интересов, который мог бы повлиять на принимаемые ею решения.

10. В заседаниях комиссии с правом совещательного голоса участвуют:

1) непосредственный руководитель муниципального служащего, в отношении которого рассматривается вопрос о соблюдении требований к служебному поведению и (или) требований об урегулировании конфликта интересов, и определяемые председателем комиссии два муниципальных служащих, замещающих в органе местного самоуправления Ханты-Мансийского района должности муниципальной службы, аналогичные должности, замещаемой муниципальным служащим, в отношении которого комиссией рассматривается указанный вопрос;

2) другие муниципальные служащие, замещающие должности муниципальной службы в органе местного самоуправления Ханты-Мансийского района; специалисты, которые могут дать пояснения по вопросам муниципальной службы и вопросу, рассматриваемому комиссией; должностные лица других органов местного самоуправления, органов государственной власти Ханты-Мансийского автономного округа - Югры; представители заинтересованных организаций; представитель муниципального служащего, в отношении которого рассматривается вопрос о соблюдении требований к служебному поведению и (или) требований об урегулировании конфликта интересов, - по решению председателя комиссии, принимаемому в каждом конкретном случае отдельно не менее чем за три дня до дня заседания комиссии на основании ходатайства муниципального служащего, в отношении которого рассматривается этот вопрос, или любого члена комиссии.

11. При рассмотрении комиссией вопроса в отношении муниципального служащего, сообщившего в правоохранительные или иные органы государственной власти или средства массовой информации о ставших ему известными фактах коррупции, председатель комиссии представляет прокурору необходимые материалы не менее чем за пять рабочих дней до дня заседания комиссии.

12. Заседание комиссии считается правомочным, если на нем присутствует не менее двух третей от общего числа ее членов. Проведение заседаний с участием только членов комиссии, замещающих должности в Думе района и контрольно-счетной палате района, недопустимо.

13. При возникновении прямой или косвенной личной заинтересованности члена комиссии, которая может привести к конфликту интересов при рассмотрении вопроса, включенного в повестку дня, он обязан до начала заседания заявить об этом. В таком случае соответствующий член комиссии не принимает участия в рассмотрении указанного вопроса.

14. Основаниями для проведения заседания комиссии являются:

1) представление председателем Думы района или председателем контрольно-счетной палаты района в соответствии с пунктом 24 Порядка проверки достоверности и полноты сведений, представляемых гражданами, претендующими на замещение должностей муниципальной службы в Ханты-Мансийском автономном округе - Югре, муниципальными служащими Ханты-Мансийского автономного округа - Югры, замещающими должности, включенные в соответствующий перечень, и соблюдения муниципальными служащими Ханты-Мансийского автономного округа - Югры требований к служебному поведению, утвержденного постановлением Губернатора Ханты-Мансийского автономного округа - Югры от 28 мая 2012 года № 82, материалов проверки, свидетельствующих:

о представлении муниципальным служащим недостоверных или неполных сведений о доходах, об имуществе и обязательствах имущественного характера;

о несоблюдении муниципальным служащим требований к служебному поведению и (или) урегулированию конфликта интересов;

2) поступившее в отдел кадровой работы и документооборота аппарата Думы района:

обращение гражданина, замещавшего в Думе района или контрольно-счетной палате района должность муниципальной службы, включенную в перечень должностей, утвержденный муниципальным нормативным правовым актом Думы района или контрольно-счетной палаты района, о даче согласия на замещение должности в коммерческой или некоммерческой организации либо на выполнение работы на условиях гражданско-правового договора в коммерческой или некоммерческой организации, если отдельные функции по муниципальному управлению этой организацией входили в его должностные (служебные) обязанности, до истечения двух лет со дня увольнения с муниципальной службы;

заявление муниципального служащего о невозможности по объективным причинам представить сведения о доходах, об имуществе и обязательствах имущественного характера своих супруги (супруга) и несовершеннолетних детей;

уведомление муниципального служащего о возникновении личной заинтересованности при исполнении должностных обязанностей, которая приводит или может привести к конфликту интересов, составленное в порядке и по форме согласно приложению 5 к настоящему решению;

3) представление председателем Думы района, председателем контрольно-счетной палаты района или любого члена комиссии, касающееся обеспечения соблюдения муниципальным служащим требований к служебному поведению и (или) требований об урегулировании конфликта интересов либо осуществления в соответствующем органе местного самоуправления мер по предупреждению коррупции;

4) представление председателем Думы района или председателем контрольно-счетной палаты материалов проверки, свидетельствующих о представлении муниципальным служащим недостоверных или неполных сведений, предусмотренных частью 1 статьи 3 Федерального закона от 03 декабря 2012 года № 230-ФЗ «О контроле за соответствием расходов лиц, замещающих государственные должности, и иных лиц их доходам» (далее - Федеральный закон № 230-ФЗ);

5) поступившее в соответствии с частью 4 статьи 12 Федерального закона № 273-ФЗ и статьей 64.1 Трудового кодекса Российской Федерации в соответствующий орган местного самоуправления уведомление коммерческой или некоммерческой организации о заключении с гражданином, замещавшим должность муниципальной службы, трудового или гражданско-правового договора на выполнение работ (оказание услуг), если отдельные функции по муниципальному управлению данной организацией входили в его должностные (служебные) обязанности, исполняемые во время замещения должности в органе местного самоуправления, при условии, что указанному гражданину комиссией ранее было отказано во вступлении в трудовые и гражданско-правовые отношения с данной организацией или что вопрос о даче согласия такому гражданину на замещение им должности в коммерческой или некоммерческой организации либо на выполнение им работы на условиях гражданско-правового договора в коммерческой или некоммерческой организации комиссией не рассматривался.

15. Комиссия не рассматривает сообщения о преступлениях и административных правонарушениях, а также анонимные обращения, не проводит проверки по фактам нарушения служебной дисциплины.

16. Обращение, указанное в абзаце втором подпункта 2 пункта 14 настоящего Положения, подается гражданином, замещавшим должность муниципальной службы в Думе района или контрольно-счетной палате района, в Порядке согласно приложению 3 к настоящему решению.

17. Обращение, указанное в абзаце втором подпункта 2 пункта 14 настоящего Положения, подается муниципальным служащим, планирующим свое увольнение с муниципальной службы, и подлежит рассмотрению комиссией в соответствии с настоящим Положением.

18. Заявление, указанное в абзаце третьем подпункта 2 пункта 14 настоящего Положения, подается муниципальным служащим в Порядке согласно приложению 4 к настоящему решению.

19. Уведомление, указанное в подпункте 5 пункта 14 настоящего Положения, рассматривается должностным лицом отдела кадровой работы и документооборота аппарата Думы района, ответственным за работу по профилактике коррупционных и иных правонарушений, которое осуществляет подготовку мотивированного заключения о соблюдении гражданином, замещавшим должность муниципальной службы в Думе района или контрольно-счетной палате района, требований статьи 12 Федерального закона № 273-ФЗ (далее - заключение).

20. При подготовке мотивированного заключения по результатам рассмотрения

обращения, указанного в абзаце втором подпункта 2 пункта 14 или уведомлений, указанных в абзаце четвертом подпункта 2 и в подпункте 5 пункта 14 настоящего Положения, должностное лицо отдела кадровой работы и документооборота аппарата Думы района, ответственное за работу по профилактике коррупционных и иных правонарушений, имеет право проводить собеседование с муниципальным служащим, получать от него письменные пояснения. Председатель Думы района, а также председатель контрольно-счетной палаты района либо их заместители, специально на то уполномоченные, в отношении муниципальных служащих, для которых они являются работодателями, вправе направлять в установленном порядке запросы в органы государственной власти, органы местного самоуправления и заинтересованные организации. Обращение или уведомление, а также заключение и другие материалы в течение 7 рабочих дней со дня поступления обращения или уведомления представляются председателю комиссии. В случае направления запросов обращение или уведомление, а также заключение и другие материалы представляются председателю комиссии в течение 45 дней со дня поступления обращения или уведомления. Указанный срок может быть продлен, но не более чем на 30 дней.

Мотивированные заключения должны содержать:

а) информацию, изложенную в обращениях или уведомлениях, указанных в абзацах втором и четвертом подпункта 2 и подпункте 5 пункта 14 Положения;

б) информацию, полученную от органов государственной власти, органов местного самоуправления и заинтересованных организаций на основании запросов;

в) мотивированный вывод по результатам предварительного рассмотрения обращений и уведомлений, указанных в абзацах втором и четвертом подпункта 2 и подпункте 5 пункта 14 Положения, а также рекомендации для принятия одного из решений в соответствии с пунктами 30, 33, 35 Положения или иного решения.

21. Председатель комиссии при поступлении к нему информации, содержащей основания для проведения заседания комиссии:

1) в 10-дневный срок назначает дату заседания комиссии. При этом дата заседания комиссии не может быть назначена позднее 20 дней со дня поступления указанной информации, за исключением случаев, предусмотренных пунктами 22 и 23 настоящего Положения;

2) организует ознакомление муниципального служащего, в отношении которого будет рассматриваться вопрос о соблюдении требований к служебному поведению и (или) требований об урегулировании конфликта интересов, его представителя, членов комиссии и других лиц, участвующих в заседании, с информацией, поступившей должностному лицу, ответственному за работу по профилактике коррупционных и иных правонарушений, и с результатами ее проверки;

3) рассматривает ходатайства о приглашении на заседание комиссии лиц, указанных в пункте 10 настоящего Положения, принимает решения об удовлетворении указанных ходатайств (об отказе в удовлетворении) и о рассмотрении (об отказе в рассмотрении) в ходе заседания комиссии дополнительных материалов.

22. Заседание комиссии по рассмотрению заявлений, указанных в абзаце третьем подпункта 2 пункта 14 настоящего Положения, проводится до истечения срока, установленного для представления сведений о доходах, об имуществе и обязательствах имущественного характера. При невозможности проведения заседания в указанный срок - не позднее одного месяца со дня истечения срока, установленного для представления сведений о доходах, об имуществе и обязательствах имущественного характера.

23. Уведомление, указанное в подпункте 5 пункта 14 настоящего Положения, рассматривается на очередном заседании комиссии.

24. Заседание комиссии проводится в присутствии муниципального служащего, в отношении которого рассматривается вопрос о соблюдении требований к служебному поведению и (или) требований об урегулировании конфликта интересов, или гражданина, замещающего должность муниципальной службы в Думе района или контрольно-счетной палате района. О намерении лично присутствовать на заседании комиссии муниципальный служащий или гражданин указывает в обращении, заявлении или уведомлении, представляемых в соответствии с подпунктом 2 пункта 14 настоящего Положения.

25. Заседания комиссии могут проводиться в отсутствие муниципального служащего или гражданина в случае:

а) если в обращении, заявлении или уведомлении, предусмотренных подпунктом 2 пункта 14 настоящего Положения, не содержится указание о намерении муниципального служащего или гражданина лично присутствовать на заседании комиссии;

б) если муниципальный служащий или гражданин, намеревающийся лично присутствовать на заседании комиссии и надлежащим образом извещенный о времени и месте его проведения, не явился на заседание комиссии.

26. На заседании комиссии заслушиваются пояснения муниципального служащего или гражданина, замещающего должность муниципальной службы в Думе района или контрольно-счетной палате района, и иных лиц, рассматриваются материалы по существу, а также дополнительные материалы.

27. Члены комиссии и лица, участвовавшие в ее заседании, не вправе разглашать сведения, ставшие им известными в ходе работы комиссии.

28. По итогам рассмотрения вопроса, указанного в абзаце втором подпункта 1 пункта 14 настоящего Положения, комиссия принимает одно из следующих решений:

1) установить, что представленные муниципальным служащим сведения о доходах, об имуществе и обязательствах имущественного характера являются достоверными и полными;

2) установить, что представленные муниципальным служащим сведения о доходах, об имуществе и обязательствах имущественного характера являются недостоверными и (или) неполными. В этом случае комиссия рекомендует руководителю соответствующего органа местного самоуправления (Думы района или контрольно-счетной палаты района) применить к муниципальному служащему конкретную меру ответственности.

29. По итогам рассмотрения вопроса, указанного в абзаце третьем подпункта 1 пункта 14 настоящего Положения, комиссия принимает одно из следующих решений:

1) установить, что муниципальный служащий соблюдал требования к служебному поведению и (или) требования об урегулировании конфликта интересов;

2) установить, что муниципальный служащий не соблюдал требования к служебному поведению и (или) требования об урегулировании конфликта интересов. В этом случае комиссия рекомендует руководителю соответствующего органа местного самоуправления (Думы района или контрольно-счетной палаты района) указать муниципальному служащему на недопустимость нарушения требований к служебному поведению и (или) требований об урегулировании конфликта интересов либо применить к муниципальному служащему конкретную меру ответственности.

30. По итогам рассмотрения вопроса, указанного в абзаце втором подпункта 2 пункта 14 настоящего Положения, комиссия принимает одно из следующих решений:

1) дать гражданину согласие на замещение должности в коммерческой или некоммерческой организации либо на выполнение работы на условиях гражданско-правового договора в коммерческой или некоммерческой организации, если отдельные функции по муниципальному управлению этой организацией входили в его должностные (служебные) обязанности;

2) отказать гражданину в замещении должности в коммерческой или некоммерческой организации либо в выполнении работы на условиях гражданско-правового договора в коммерческой или некоммерческой организации, если отдельные функции по муниципальному управлению этой организацией входили в его должностные (служебные) обязанности, и мотивировать свой отказ.

31. По итогам рассмотрения вопроса, указанного в абзаце третьем подпункта 2 пункта 14 настоящего Положения, комиссия принимает одно из следующих решений:

1) признать, что причина непредставления муниципальным служащим сведений о доходах, об имуществе и обязательствах имущественного характера своих супруги (супруга) и несовершеннолетних детей является объективной и уважительной;

2) признать, что причина непредставления муниципальным служащим сведений о доходах, об имуществе и обязательствах имущественного характера своих супруги (супруга) и несовершеннолетних детей не является уважительной. В этом случае комиссия рекомендует муниципальному служащему принять меры по представлению указанных сведений;

3) признать, что причина непредставления муниципальным служащим сведений о доходах, об имуществе и обязательствах имущественного характера своих супруги (супруга) и несовершеннолетних детей необъективна и является способом уклонения от представления указанных сведений. В этом случае комиссия рекомендует руководителю соответствующего органа местного самоуправления (Думы района или контрольно-счетной палаты района) применить к муниципальному служащему конкретную меру ответственности.

32. По итогам рассмотрения вопроса, указанного в подпункте 4 пункта 14 настоящего Положения, комиссия принимает одно из следующих решений:

1) признать, что сведения, представленные муниципальным служащим в соответствии с частью 1 статьи 3 Федерального закона «О контроле за соответствием расходов лиц, замещающих государственные должности, и иных лиц их доходам», являются достоверными и полными;

2) признать, что сведения, представленные муниципальным служащим в соответствии с частью 1 статьи 3 Федерального закона № 230-ФЗ, являются недостоверными и (или) неполными. В этом случае комиссия рекомендует руководителю соответствующего органа местного самоуправления (Думы района или контрольно-счетной палаты района) применить к муниципальному служащему конкретную меру ответственности и (или) направить материалы, полученные в результате осуществления контроля за расходами, в органы прокуратуры и (или) иные государственные органы в соответствии с их компетенцией.

33. По итогам рассмотрения заявления, указанного в абзаце четвертом подпункта 2 пункта 14 настоящего Положения, комиссия принимает одно из следующих решений:

1) признать, что при исполнении муниципальным служащим должностных обязанностей конфликт интересов отсутствует;

2) признать, что при исполнении муниципальным служащим должностных обязанностей личная заинтересованность приводит или может привести к конфликту интересов. В этом случае комиссия рекомендует муниципальному служащему и (или) руководителю соответствующего органа местного самоуправления (Думы района или контрольно-счетной палаты района) принять меры по урегулированию конфликта интересов или по недопущению его возникновения;

в) признать, что муниципальный служащий не соблюдал требования об урегулировании конфликта интересов. В этом случае комиссия рекомендует руководителю соответствующего органа местного самоуправления (Думы района или контрольно-счетной палаты района) применить к муниципальному служащему конкретную меру ответственности.

34. По итогам рассмотрения вопроса, предусмотренного подпунктом 3 пункта 14 настоящего Положения, комиссия принимает соответствующее решение.

35. По итогам рассмотрения уведомления, указанного в подпункте 5 пункта 14 настоящего Положения, комиссия принимает в отношении гражданина, замещающего должность муниципальной службы в Думе района или в контрольно-счетной палате района, одно из следующих решений:

1) дать согласие на замещение им должности в коммерческой или некоммерческой организации либо на выполнение работы на условиях гражданско-правового договора в коммерческой или некоммерческой организации, если отдельные функции по муниципальному управлению этой организацией входили в его должностные (служебные) обязанности;

2) установить, что замещение им на условиях трудового договора должности в коммерческой или некоммерческой организации и (или) выполнение в коммерческой или некоммерческой организации работ (оказание услуг) нарушают требования статьи 12 Закона № 273-ФЗ. В этом случае комиссия рекомендует соответственно председателю Думы района или председателю контрольно-счетной палаты района проинформировать об указанных обстоятельствах органы прокуратуры и уведомить эту организацию.

36. По итогам рассмотрения вопросов, указанных в подпунктах 1, 2, 4 и 5 пункта 14 настоящего Положения, и при наличии к тому оснований комиссия может принять иное решение, чем это предусмотрено пунктами 28 - 33 и 35 настоящего Положения. Основания и мотивы принятия такого решения должны быть отражены в протоколе заседания комиссии.

37. Для исполнения решений комиссии могут быть подготовлены проекты распоряжений председателя Думы района, приказов председателя контрольно-счетной палаты района, которые в установленном порядке представляются на рассмотрение руководителя соответствующего органа местного самоуправления.

38. Решения комиссии по вопросам, указанным в пункте 14 настоящего Положения, принимаются тайным голосованием (если комиссия не примет иное решение) простым большинством голосов присутствующих на заседании членов комиссии.

39. Решения комиссии оформляются протоколами, которые подписывают члены комиссии, принимавшие участие в ее заседании. Решения комиссии, за исключением решений, принимаемых по итогам рассмотрения вопроса, указанного в абзаце втором подпункта 2 пункта 14 настоящего Положения, для руководителя соответствующего органа местного самоуправления носят рекомендательный характер. Ре-

шение, принимаемое по итогам рассмотрения вопроса, указанного в абзаце втором подпункта 2 пункта 14 настоящего Положения, носит обязательный характер.

40. В протоколе заседания комиссии указываются:

а) дата заседания, фамилии, имена, отчества членов комиссии и других лиц, присутствующих на заседании;

б) формулировка каждого из рассматриваемых на заседании комиссии вопросов с указанием фамилии, имени, отчества, должности муниципального служащего, в отношении которого рассматривается вопрос о соблюдении требований к служебному поведению и (или) требований об урегулировании конфликта интересов;

в) предъявляемые к муниципальному служащему претензии, материалы, на которых они основываются;

г) содержание пояснений муниципального служащего и других лиц по существу предъявляемых претензий;

д) фамилии, имена, отчества выступивших на заседании лиц и краткое изложение их выступлений;

е) источник информации, содержащей основания для проведения заседания комиссии, дата поступления информации в орган местного самоуправления;

ж) другие сведения;

з) результаты голосования;

и) решение и обоснование его принятия.

41. Члены комиссии, несогласные с решением, вправе в письменной форме изложить свое мнение, которое подлежит обязательному приобщению к протоколу заседания комиссии и с которым должен быть ознакомлен муниципальный служащий.

42. Копия протокола заседания комиссии в семидневный срок со дня заседания направляется председателю Думы района или председателю контрольно-счетной палаты (в зависимости от того, кому подконтролен муниципальный служащий, в отношении которого рассматривался вопрос на комиссии), муниципальному служащему, а также по решению комиссии - иным заинтересованным лицам.

43. Выписка из протокола заседания комиссии, заверенная подписью секретаря комиссии и печатью Думы района, вручается гражданину, замещавшему должность муниципальной службы в Думе района или в контрольно-счетной палате района, в отношении которого рассматривался вопрос, указанный в абзаце втором подпункта 2 пункта 14 настоящего Положения, под подпись или направляется заказным письмом с уведомлением по указанному им в обращении адресу не позднее одного рабочего дня, следующего за днем проведения соответствующего заседания комиссии. Также о принятом комиссией решении гражданин уведомляется устно в течение трех рабочих дней.

44. Председатель Думы района, председатель контрольно-счетной палаты обязан рассмотреть протокол заседания комиссии и вправе учесть, в пределах своей компетенции, содержащиеся в нем рекомендации при принятии решения о применении к муниципальному служащему мер ответственности, предусмотренных нормативными правовыми актами Российской Федерации, а также по иным вопросам организации противодействия коррупции.

О рассмотрении рекомендаций комиссии и принятом решении руководитель соответствующего органа местного самоуправления в письменной форме уведомляет комиссию в месячный срок со дня поступления к нему протокола заседания. Решение руководителя соответствующего органа местного самоуправления оглашается на ближайшем заседании комиссии и принимается к сведению без обсуждения.

45. В случае установления комиссией признаков дисциплинарного проступка в действиях (бездействии) муниципального служащего информация об этом представляется руководителю соответствующего органа местного самоуправления для решения вопроса о применении к муниципальному служащему мер ответственности, предусмотренных нормативными правовыми актами Российской Федерации.

46. В случае установления комиссией факта совершения муниципальным служащим действия (факта бездействия), содержащего признаки административного правонарушения или состава преступления, председатель комиссии обязан передать эту информацию и подтверждающие такой факт документы в правоохранительные органы в трехдневный срок, а при необходимости - немедленно.

47. Копия протокола заседания комиссии или выписка из него приобщается к личному делу муниципального служащего, в отношении которого рассмотрен вопрос о соблюдении требований к служебному поведению и (или) требований об урегулировании конфликта интересов.

48. Организационно-техническое и документационное обеспечение деятельности комиссии, в том числе информирование ее членов о вопросах, включенных в повестку дня, о дате, времени и месте проведения заседания, ознакомление членов комиссии с материалами, представляемыми для обсуждения на заседании, осуществляет отдел кадровой работы и документооборота аппарата Думы района.

Приложение 2
к решению Думы
Ханты-Мансийского района
от 08.08.2018 № 334

Состав

комиссии по соблюдению требований к служебному поведению муниципальных служащих и урегулированию конфликта интересов
в Думе Ханты-Мансийского района и контрольно-счетной палате
Ханты-Мансийского района
(далее - комиссия)

Заместитель председателя Думы Ханты-Мансийского района, председатель комиссии,

заместитель председателя контрольно-счетной палаты Ханты-Мансийского района, заместитель председателя комиссии,

начальник отдела кадровой работы и документооборота аппарата Думы Ханты-Мансийского района, секретарь комиссии,

начальник экспертно-правового отдела аппарата Думы Ханты-Мансийского района, член комиссии,

представитель (представители) научных организаций и образовательных организаций среднего профессионального образования, высшего образования и дополнительного профессионального образования, деятельность которых связана с государственной гражданской и (или) муниципальной службой (по согласованию).

Приложение 3
к решению Думы
Ханты-Мансийского района
от 08.08.2018 № 334

Порядок

представления обращений граждан, замещавших должности муниципальной службы в Думе Ханты-Мансийского района или в контрольно-счетной палате Ханты-Мансийского района, включенные в перечень должностей, утвержденный муниципальным правовым актом, о даче согласия на замещение должности в коммерческой или некоммерческой организации либо на выполнение работы на условиях гражданско-правового договора в коммерческой или некоммерческой организации, если отдельные функции по муниципальному управлению этой организацией входили в их должностные (служебные) обязанности, до истечения двух лет со дня увольнения с муниципальной службы
(далее - Порядок)

1. Настоящим Порядком определяются требования к обращениям граждан, замещавших должности муниципальной службы в Думе Ханты-Мансийского района или в контрольно-счетной палате Ханты-Мансийского района (далее соответственно - Дума района, контрольно-счетная палата района), о даче согласия на замещение на условиях трудового договора должности в организации и (или) выполнение в данной организации работы (оказание данной организации услуги) на условиях гражданско-правового договора (гражданско-правовых договоров) в случаях, предусмотренных федеральными законами, если отдельные функции по муниципальному управлению данной организацией входили в их должностные (служебные) обязанности, до истечения двух лет со дня увольнения с муниципальной службы (далее соответственно - обращение, гражданин, должность муниципальной службы, организация).

2. Обращение представляется в письменной форме в отдел кадровой работы и документооборота аппарата Думы района.

3. В обращении должны содержаться следующие сведения о гражданине:

1) фамилия, имя, отчество;

2) дата рождения;

3) адрес места жительства;

4) замещаемые должности в течение последних двух лет до увольнения с муниципальной службы

5) наименование, местонахождение, характер деятельности организации, на замещение должности и (или) выполнение работ в которой (на оказание услуг которой) он просит дать согласие комиссии;

6) должностные (служебные) обязанности, исполняемые гражданином во время замещения им должности муниципальной службы;

7) функции по муниципальному управлению в отношении организации;

8) вид договора (трудовой или гражданско-правовой), предполагаемый срок его действия, сумма оплаты за выполнение (оказание) по нему работ (услуг).

В случае отсутствия в обращении указанных сведений оно возвращается гражданину с предложением дополнить недостающей информацией.

4. Если поступившее обращение соответствует требованиям, предусмотренным подпунктами 1 - 8 пункта 3 настоящего Порядка, то отдел кадровой работы и документооборота аппарата Думы района направляет его на рассмотрение по существу в комиссию по соблюдению требований к служебному поведению муниципальных служащих и урегулированию конфликта интересов в Думе Ханты-Мансийского района и контрольно-счетной палате Ханты-Мансийского района (далее - комиссия).

5. Секретарь комиссии в течение двух рабочих дней со дня поступления обращения в комиссию представляет председателю комиссии:

обращение гражданина;

копию должностной инструкции гражданина по последней должности муниципальной службы;

копию положения о контрольно-счетной палате района (в случае, если гражданин замещал должность в контрольно-счетной палате района) или положения о структурном подразделении аппарата Думы района, в котором гражданином замещал должность муниципальной службы непосредственно перед увольнением;

копию распоряжения о расторжении трудового договора и увольнении гражданина с муниципальной службы;

иные документы, необходимые для рассмотрения обращения.

Приложение 4
к решению Думы
Ханты-Мансийского района
от 08.08.2018 № 334

Порядок

представления заявлений муниципальными служащими
Думы Ханты-Мансийского района и контрольно-счетной палаты
Ханты-Мансийского района о невозможности по объективным
причинам представить сведения о доходах, об имуществе и обязательствах
имущественного характера своих супругов и несовершеннолетних детей
(далее - Порядок)

1. Настоящим Порядком определяются требования к заявлениям муниципальных служащих Думы Ханты-Мансийского района и контрольно-счетной палаты Ханты-Мансийского района о невозможности по объективным причинам представить сведения о доходах, об имуществе и обязательствах имущественного характера своих супругов и несовершеннолетних детей (далее - заявление).

2. Заявление оформляется в письменной форме на имя председателя комиссии по соблюдению требований к служебному поведению муниципальных служащих и урегулированию конфликта интересов в Думе Ханты-Мансийского района и контрольно-счетной палате Ханты-Мансийского района (далее - комиссия) в сроки, установленные для подачи данными лицами сведений о доходах, об имуществе и обязательствах имущественного характера.

3. В заявлении должны содержаться следующие сведения о гражданине:

1) фамилия, имя, отчество;

2) число, месяц и год рождения;

3) замещаемая должность муниципальной службы;

4) основания для письменного заявления;

5) принятые меры по реализации требований статьи 15 Федерального закона от

02 марта 2007 года № 25-ФЗ «О муниципальной службе в Российской Федерации» (с приложением подтверждающих документов).

В случае отсутствия в заявлении указанных сведений оно возвращается муниципальному служащему с предложением дополнить недостающей информацией.

4. Если поступившее заявление соответствует требованиям, предусмотренным подпунктами 1 – 5 пункта 3 настоящего Порядка, секретарь комиссии передает заявление председателю комиссии в течение одного рабочего дня с момента его поступления в комиссию.

Приложение 5
к решению Думы
Ханты-Мансийского района
от 08.08.2018 № 334

Порядок

сообщения муниципальными служащими Думы Ханты-Мансийского района и контрольно-счетной палаты Ханты-Мансийского района о возникновении личной заинтересованности при исполнении должностных обязанностей, которая приводит или может привести к конфликту интересов
(далее по тексту - Порядок)

1. Настоящий Порядок устанавливает процедуру сообщения лицами, замещающими должности муниципальной службы в Думе Ханты-Мансийского района и контрольно-счетной палате Ханты-Мансийского района (далее соответственно - муниципальные служащие, Дума района, контрольно-счетная палата района), о возникновении личной заинтересованности, которая приводит или может привести к конфликту интересов.

2. Муниципальные служащие обязаны в соответствии с законодательством Российской Федерации о противодействии коррупции сообщать о возникновении личной заинтересованности при исполнении должностных обязанностей, которая приводит или может привести к конфликту интересов, а также принимать меры по предотвращению или урегулированию конфликта интересов.

3. Сообщение оформляется в письменной форме в виде уведомления о возникновении личной заинтересованности при исполнении должностных обязанностей, которая приводит или может привести к конфликту интересов (далее - уведомление).

4. Уведомление, составленное по форме согласно приложению к настоящему Порядку, представляются муниципальными служащими в отдел кадровой работы и документооборота аппарата Думы района.

5. Уведомление подписывает муниципальный служащий лично с указанием даты его составления.

6. Муниципальный служащий подает уведомление любым удобным для него способом (лично или по почте).

К уведомлению в обязательном порядке прилагаются все имеющиеся материалы и документы, подтверждающие обстоятельства, доводы и факты, изложенные в уведомлении, а также подтверждающие принятие мер по предотвращению и (или) урегулированию конфликта интересов.

7. Прием и регистрация уведомления осуществляется должностным лицом отдела кадровой работы и документооборота аппарата Думы района, ответственным за работу по профилактике коррупционных правонарушений.

8. Уведомление подлежат обязательной регистрации в журнале регистрации уведомлений о возникшем конфликте интересов или о возможности его возникновения.

Регистрация уведомления осуществляется в день его поступления. Отказ в регистрации уведомления не допускается.

В случае поступления уведомления по почте в праздничный или выходной день его регистрация осуществляется в рабочий день, следующий за праздничным или выходным днем.

Журнал регистрации уведомлений о возникшем конфликте интересов или о возможности его возникновения должен быть прошит, пронумерован и заверен печатью Думы района.

9. Копия зарегистрированного в установленном порядке уведомления выдается муниципальному служащему под подпись либо направляется по почте с уведомлением о вручении.

10. Должностное лицо, указанное в пункте 7 настоящего Порядка, осуществляет предварительное рассмотрение уведомления.

В ходе предварительного рассмотрения уведомления указанное должностное лицо имеет право получать в установленном порядке от муниципального служащего, направившего уведомление, пояснения по изложенным в нем обстоятельствам и направлять в установленном порядке запросы в федеральные органы государственной власти, органы государственной власти субъектов Российской Федерации, иные государственные органы, органы местного самоуправления и заинтересованные организации.

11. По результатам предварительного рассмотрения уведомления лицом, ответственным за работу по профилактике коррупционных правонарушений, подготавливается мотивированное заключение.

Уведомление, заключение и другие материалы, полученные в ходе предварительного рассмотрения уведомления, в течение 7 рабочих дней со дня его поступления представляются председателю Думы района или председателю контрольно-счетной палаты района. В случае направления запросов уведомление, заключение и другие материалы представляются председателю Думы района или председателю контрольно-счетной палаты района в течение 45 дней со дня поступления. Указанный срок может быть продлен, но не более чем на 30 дней.

12. Председатель Думы района, председатель контрольно-счетной палаты района по результатам рассмотрения уведомления, поданного муниципальным служащим, заключения должностного лица, указанного в пункте 7 настоящего Порядка, и других материалов принимает решение о необходимости их направления для рассмотрения в комиссию по соблюдению требований к служебному поведению муниципальных служащих и урегулированию конфликта интересов в Думе Ханты-Мансийского района и контрольно-счетной палате Ханты-Мансийского района.

Приложение
к Порядку сообщения муниципальными
служащими Думы Ханты-Мансийского
района и контрольно-счетной палаты
Ханты-Мансийского района
о возникновении личной заинтересованности
при исполнении должностных обязанностей,
которая приводит или может привести к
конфликту интересов

(отметка об ознакомлении)

(наименование должности руководителя
органа местного самоуправления,
в котором муниципальный служащий
проходит муниципальную службу,
Ф.И.О. руководителя)

от _____

(Ф.И.О. муниципального служащего,
замещаемая должность)

Уведомление

о возникновении личной заинтересованности при исполнении
должностных обязанностей, которая приводит
или может привести к конфликту интересов

Сообщаю о возникновении у меня личной заинтересованности при исполнении должностных обязанностей, которая приводит или может привести к конфликту интересов (нужное подчеркнуть).

Обстоятельства, являющиеся основанием возникновения личной заинтересованности: _____

Должностные обязанности, на исполнение которых влияет или может повлиять личная заинтересованность: _____

Предлагаемые меры по предотвращению или урегулированию конфликта интересов: _____

Намереваюсь (не намереваюсь) лично присутствовать на заседании комиссии по соблюдению требований к служебному поведению муниципальных служащих и урегулированию конфликта интересов в Думе Ханты-Мансийского района и контрольно-счетной палате Ханты-Мансийского района при рассмотрении настоящего уведомления (нужное подчеркнуть).

« _____ » _____ 20 _____ г. _____
(подпись муниципального (расшифровка
служащего) подписи)

**ХАНТЫ-МАНСИЙСКИЙ АВТОНОМНЫЙ ОКРУГ - ЮГРА
ХАНТЫ-МАНСИЙСКИЙ РАЙОН**

**ДУМА
РЕШЕНИЕ**

08.08.2018

№ 335

О представлении гражданами, претендующими на замещение должностей муниципальной службы, и муниципальными служащими сведений о доходах, расходах, об имуществе и обязательствах имущественного характера

В целях противодействия коррупции, в соответствии с федеральными законами от 02.03.2007 № 25-ФЗ «О муниципальной службе в Российской Федерации», от 25.12.2008 № 273-ФЗ «О противодействии коррупции», от 03.12.2012 № 230-ФЗ «О контроле за соответствием расходов лиц, замещающих государственные должности, и иных лиц их доходам», Указом Президента Российской Федерации от 02.04.2013 № 310 «О мерах по реализации отдельных положений Федерального закона «О контроле за соответствием расходов лиц, замещающих государственные должности, и иных лиц их доходам», Законом Ханты-Мансийского автономного округа - Югры от 20.07.2007 № 113-оз «Об отдельных вопросах муниципальной службы в Ханты-Мансийском автономном округе - Югре», постановлением Губернатора Ханты-Мансийского автономного округа - Югры от 15.12.2009 № 198 «О представлении гражданами, претендующими на замещение должностей государственной гражданской службы Ханты-Мансийского автономного округа - Югры, и государственными гражданами служащими Ханты-Мансийского автономного округа - Югры сведений о доходах, расходах, об имуществе и обязательствах имущественного характера», руководствуясь частью 2 статьи 9 Порядка материально-технического и организационного обеспечения деятельности органов местного самоуправления Ханты-Мансийского района, утвержденного решением Думы Ханты-Мансийского района от 18.12.2014 № 418, частью 1 статьи 31 Устава Ханты-Мансийского района,

Дума Ханты-Мансийского района

РЕШИЛА:

1. Утвердить Положение о представлении гражданами, претендующими на замещение должностей муниципальной службы, и муниципальными служащими сведений о доходах, расходах, об имуществе и обязательствах имущественного характера согласно приложению к настоящему решению.

2. Признать утратившими силу решения Думы Ханты-Мансийского района:

от 17.03.2017 № 118 «О представлении гражданами, претендующими на замещение должностей муниципальной службы в Думе Ханты-Мансийского района, и муниципальными служащими Думы Ханты-Мансийского района сведений о доходах, об имуществе и обязательствах имущественного характера»;

от 27.10.2017 № 210 «О внесении изменений в решение Думы Ханты-Мансийского района от 17.03.2017 № 118 «О представлении гражданами, претендующими на замещение должностей муниципальной службы в Думе Ханты-Мансийского района, и муниципальными служащими Думы Ханты-Мансийского района сведений о доходах, об имуществе и обязательствах имущественного характера».

3. Настоящее решение вступает в силу после его официального опубликования (обнародования).

Исполняющий полномочия
председателя Думы
Ханты-Мансийского района
П.А. Астраханцев
08.08.2018

Глава
Ханты-Мансийского района
К.Р. Минулин
08.08.2018

Приложение
к решению Думы
Ханты-Мансийского района
от 08.08.2018 № 335

Положение

о представлении гражданами, претендующими на замещение должностей муниципальной службы, и муниципальными служащими сведений о доходах, расходах, об имуществе и обязательствах имущественного характера
(далее – Положение)

1. Настоящим Положением определяется порядок представления гражданами, претендующими на замещение должностей муниципальной службы в Думе Ханты-Мансийского района и контрольно-счетной палате Ханты-Мансийского района, включенных в соответствующий перечень (далее - гражданин), муниципальными служащими, замещающими должности муниципальной службы в Думе Ханты-Мансийского района и контрольно-счетной палате Ханты-Мансийского района, не предусмотренные соответствующим перечнем, и претендующими на замещение должностей муниципальной службы, предусмотренных соответствующим перечнем (далее соответственно - кандидат, Дума района, контрольно-счетная палата района), муниципальными служащими, замещающими должности муниципальной службы в Думе района и контрольно-счетной палате района, включенные в соответствующий перечень (далее - муниципальные служащие), сведений о своих доходах, расходах, об имуществе и обязательствах имущественного характера, а также о доходах, расходах, об имуществе и обязательствах имущественного характера своих супруга (супруги) и несовершеннолетних детей (далее - сведения о доходах, расходах, об имуществе и обязательствах имущественного характера).

2. Сведения о доходах, расходах, об имуществе и обязательствах имущественного характера, представляемые в соответствии с настоящим Положением, включают в себя, в том числе сведения:

1) о счетах (вкладах) и наличных денежных средствах в иностранных банках, расположенных за пределами территории Российской Федерации;

2) о государственных ценных бумагах иностранных государств, облигациях и акциях иных иностранных эмитентов;

3) о недвижимом имуществе, находящемся за пределами территории Российской Федерации;

4) об обязательствах имущественного характера за пределами территории Российской Федерации;

5) о своих расходах, а также о расходах своих супруги (супруга) и несовершеннолетних детей по каждой сделке по приобретению земельного участка, другого объекта недвижимости, транспортного средства, ценных бумаг, акций (долей участия, паев в уставных (складочных) капиталах организаций), совершенной им, его супругой (супругом) и (или) несовершеннолетними детьми в течение календарного года, предшествующего году представления сведений (далее - отчетный период), если общая сумма таких сделок превышает общий доход данного лица и его супруги (супруга) за три последних года, предшествующих отчетному периоду, и об источниках получения средств, за счет которых совершены эти сделки.

Указанные сведения отражаются в соответствующих разделах справки о доходах, расходах, об имуществе и обязательствах имущественного характера, форма которой утверждена Указом Президента Российской Федерации от 23.06.2014 № 460 «Об утверждении формы справки о доходах, расходах, об имуществе и обязательствах имущественного характера и внесении изменений в некоторые акты Президента Российской Федерации».

3. Обязанность представлять сведения о доходах, расходах, об имуществе и обязательствах имущественного характера возлагается на:

гражданина - при поступлении на муниципальную службу;

кандидата - при назначении на должность муниципальной службы, предусмотренную соответствующим перечнем;

муниципального служащего, замещавшего по состоянию на 31 декабря отчетного года должность муниципальной службы, предусмотренную соответствующим перечнем, - ежегодно, не позднее 30 апреля года, следующего за отчетным.

4. Гражданин и кандидат представляют:

1) сведения о своих доходах, полученных от всех источников (включая доходы по прежнему месту работы или месту замещения выборной должности, пенсии, пособия, иные выплаты) за календарный год, предшествующий году подачи документов для замещения должности муниципальной службы, а также сведения об имуществе, принадлежащем ему на праве собственности, и о своих обязательствах имущественного характера по состоянию на 01 число месяца, предшествующего месяцу подачи документов для замещения должности муниципальной службы (на отчетную дату);

2) сведения о доходах супруги (супруга) и несовершеннолетних детей, полученных от всех источников (включая заработную плату, пенсии, пособия, иные выплаты) за календарный год, предшествующий году подачи гражданином документов для замещения должности муниципальной службы, а также сведения об имуществе, принадлежащем им на праве собственности, и об их обязательствах имущественного характера по состоянию на 01 число месяца, предшествующего месяцу подачи гражданином документов для замещения должности муниципальной службы (на отчетную

дату).

5. Муниципальные служащие представляют ежегодно:

1) сведения о своих доходах, полученных за отчетный период (с 01 января по 31 декабря) от всех источников (включая денежное вознаграждение, пенсии, пособия, иные выплаты), о расходах по каждой сделке по приобретению земельного участка, другого объекта недвижимости, транспортного средства, ценных бумаг, акций (долей участия, паев в уставных (складочных) капиталах организаций), совершенной за отчетный период (с 01 января по 31 декабря), если общая сумма таких сделок превышает общий доход муниципального служащего и его супруги (супруга) за три последних года, предшествующих отчетному периоду, а также сведения об имуществе, принадлежащем ему на праве собственности, и о своих обязательствах имущественного характера по состоянию на конец отчетного периода;

2) сведения о доходах супруги (супруга) и несовершеннолетних детей, полученных за отчетный период (с 01 января по 31 декабря) от всех источников (включая заработную плату, пенсии, пособия, иные выплаты), о расходах по каждой сделке по приобретению земельного участка, другого объекта недвижимости, транспортного средства, ценных бумаг, акций (долей участия, паев в уставных (складочных) капиталах организаций), совершенной за отчетный период (с 01 января по 31 декабря), если общая сумма таких сделок превышает общий доход данного лица и его супруги (супруга) за три последних года, предшествующих отчетному периоду, а также сведения об имуществе, принадлежащем им на праве собственности, и об их обязательствах имущественного характера по состоянию на конец отчетного периода.

6. Сведения о доходах, расходах, об имуществе и обязательствах имущественного характера представляются в отдел кадровой работы и документооборота аппарата Думы района.

7. В случае, если гражданин, кандидат или муниципальный служащий обнаружили, что в представленных ими сведениях о доходах, расходах, об имуществе и обязательствах имущественного характера не отражены или не полностью отражены какие-либо сведения либо имеются ошибки, они вправе представить уточненные сведения в порядке, установленном настоящим Положением.

Гражданин может представить уточненные сведения в течение одного месяца со дня представления сведений в соответствии с абзацем вторым пункта 3 настоящего Положения.

Кандидат может представить уточненные сведения в течение одного месяца со дня представления сведений в соответствии с абзацем третьим пункта 3 настоящего Положения.

Муниципальный служащий может представить уточненные сведения в течение одного месяца после окончания срока, указанного в абзаце четвертом пункта 3 настоящего Положения.

8. В случае непредставления по объективным причинам муниципальным служащим сведений о доходах, расходах, об имуществе и обязательствах имущественного характера супруги (супруга) и несовершеннолетних детей данный факт подлежит рассмотрению на комиссии по соблюдению требований к служебному поведению и урегулированию конфликта интересов, созданной Думой района.

9. Проверка достоверности и полноты сведений о доходах, расходах, об имуществе и обязательствах имущественного характера, представленных в соответствии с настоящим Положением гражданином, кандидатом и муниципальным служащим, осуществляется в соответствии с законодательством Российской Федерации и Ханты-Мансийского автономного округа - Югры.

10. Сведения о доходах, расходах, об имуществе и обязательствах имущественного характера, представленные в соответствии с настоящим Положением гражданином, кандидатом, муниципальным служащим, являются сведениями конфиденциального характера, если федеральным законом, законом Ханты-Мансийского автономного округа - Югры они не отнесены к сведениям, составляющим государственную или иную охраняемую законом тайну.

11. Сведения о доходах, расходах, об имуществе и обязательствах имущественного характера муниципального служащего, его супруги (супруга) и несовершеннолетних детей размещаются в информационно-телекоммуникационной сети Интернет на официальном сайте администрации Ханты-Мансийского района в соответствии с порядком, утвержденным решением Думы района.

12. Лица, в должностные обязанности которых входит работа со сведениями о доходах, расходах, об имуществе и обязательствах имущественного характера, виновные в их разглашении или использовании в целях, не предусмотренных законодательством Российской Федерации, несут ответственность в соответствии с законодательством Российской Федерации.

13. Сведения о доходах, расходах, об имуществе и обязательствах имущественного характера, представленные в соответствии с настоящим Положением гражданином, кандидатом или муниципальным служащим, и информация о результатах проверки достоверности и полноты этих сведений приобщаются к личному делу, за исключением случая, предусмотренного пунктом 14 настоящего Положения.

14. В случае, если гражданин или кандидат, представившие в отдел кадровой работы и документооборота аппарата Думы района сведения о доходах, расходах, об имуществе и обязательствах имущественного характера на себя и на своих супругу (супруга) и несовершеннолетних детей, не были назначены на должность муниципальной службы, включенную в соответствующий перечень, эти сведения возвращаются им вместе с другими документами.

15. Непредставление лицами, указанными в пункте 1 настоящего Положения, сведений о доходах, об имуществе и обязательствах имущественного характера либо представление заведомо недостоверных или неполных сведений влечет ответственность в соответствии с законодательством Российской Федерации.

МУНИЦИПАЛЬНОЕ ОБРАЗОВАНИЕ
ХАНТЫ-МАНСИЙСКИЙ РАЙОН
Ханты-Мансийский автономный округ – Югра

АДМИНИСТРАЦИЯ ХАНТЫ-МАНСИЙСКОГО РАЙОНА

ПОСТАНОВЛЕНИЕ

от 03.08.2018 № 220
г. Ханты-Мансийск

О внесении изменений в постановление администрации Ханты-Мансийского района от 10 ноября 2017 года № 316 «Об утверждении муниципальной программы «Обеспечение экологической безопасности Ханты-Мансийского района на 2018 – 2020 годы»

В соответствии с Федеральным законом от 6 октября 2013 года № 131-ФЗ «Об общих принципах организации местного самоуправления в Российской Федерации», постановлением администрации Ханты-Мансийского района от 9 августа 2013 года № 199 «О программах Ханты-Мансийского района»:

1. Внести в постановление администрации Ханты-Мансийского района от 10 ноября 2017 года № 316 «Об утверждении муниципальной программы «Обеспечение экологической безопасности Ханты-Мансийского района на 2018 – 2020 годы» изменения, изложив приложение к постановлению в новой редакции:

«Приложение
к постановлению администрации
Ханты-Мансийского района
от 10.11.2017 № 316

Паспорт
муниципальной программы Ханты-Мансийского района

Наименование муниципальной программы	Обеспечение экологической безопасности Ханты-Мансийского района на 2018 – 2020 годы (далее – Программа)
Дата утверждения муниципальной программы (наименование и номер соответствующего нормативного правового акта)	постановление администрации Ханты-Мансийского района от 10 ноября 2017 года № 316 «Об утверждении муниципальной программы «Обеспечение экологической безопасности Ханты-Мансийского района на 2018 – 2020 годы»
Ответственный исполнитель муниципальной программы	Департамент строительства, архитектуры и жилищно-коммунального хозяйства администрации Ханты-Мансийского района (далее – департамент строительства, архитектуры и ЖКХ)
Соисполнители муниципальной программы	департамент строительства, архитектуры и ЖКХ (муниципальное казенное учреждение «Управление капитального строительства и ремонта» (далее – МКУ «Управление капитального строительства и ремонта»); комитет по финансам администрации района; комитет по финансам администрации района (сельское поселение Выкатной); комитет по финансам администрации района (сельское поселение Горноправдинск); комитет по образованию администрации района; комитет по финансам администрации района (сельское поселение Кедровый); комитет по финансам администрации района (сельское поселение Красноленинский); комитет по финансам администрации района (сельское поселение Кышик); комитет по финансам администрации района (сельское поселение Луговской); комитет по финансам администрации района (сельское поселение Нялинское); комитет по финансам администрации района (сельское поселение Селиярово); комитет по финансам администрации района (сельское поселение Сибирский); комитет по финансам администрации района (сельское поселение Согом); комитет по финансам администрации района (сельское поселение Цингалы); комитет по финансам администрации района (сельское поселение Шапша)
Цель муниципальной программы	снижение уровня негативного воздействия на окружающую среду для обеспечения экологической безопасности Ханты-Мансийского района
Задача муниципальной программы	решение проблем по охране земельных ресурсов в области обращения с отходами
Подпрограммы или основные мероприятия	основное мероприятие: Организация деятельности по обращению с твердыми коммунальными отходами в Ханты-Мансийском районе
Целевые показатели муниципальной программы	объем утилизированных твердых коммунальных отходов на территории района – 23 135 куб. метров в год
Сроки реализации муниципальной программы	2018 – 2020 годы

Финансовое обеспечение муниципальной программы	общий объем финансирования Программы составляет 885,5 тыс. рублей, в том числе: 2018 год – 669,3 тыс. рублей; 2019 год – 108,1 тыс. рублей; 2020 год – 108,1 тыс. рублей. Бюджет автономного округа – 324,3 тыс. рублей, в том числе: 2018 год – 108,1 тыс. рублей; 2019 год – 108,1 тыс. рублей; 2020 год – 108,1 тыс. рублей. Бюджет района – 561,2 тыс. рублей, в том числе: 2018 год – 561,2 тыс. рублей; 2019 год – 0,0 тыс. рублей; 2020 год – 0,0 тыс. рублей
--	---

Раздел 1. Краткая характеристика текущего состояния сферы социально-экономического развития Ханты-Мансийского района

Площадь Ханты-Мансийского района составляет 46,4 тыс. кв. км или 8,7 процента от территории округа, численность населения района – 16,4 тыс. человек.

Основную часть земель района составляют земли лесного фонда – 47,8 процента. Район расположен в ландшафтной зоне средней тайги. На территории района расположено 3014 озер общей площадью 22 465 га и реки протяженностью 16 165 км. Земли населенных пунктов составляют 29,1 тыс. га. Населенные пункты района размещены на берегах рек Иртыш, Обь, протоках больших и малых рек.

Сегодня экологическая политика администрации Ханты-Мансийского района, как и в предыдущие годы, направлена на улучшение качества окружающей природной среды, предотвращение деградации природных комплексов и снижение влияния неблагоприятных экологических факторов на здоровье населения района. Достижение данных целей органами местного самоуправления района решается посредством выполнения задач по недопустимости загрязнения земельных ресурсов.

Проблема организации работ по утилизации отходов производства и потребления и строительству полигонов, а также их эксплуатация являются важным направлением в работе администрации района.

В настоящее время в районе построены и эксплуатируются 6 полигонов твердых бытовых отходов (ТБО).

В долгосрочной перспективе планируется строительство еще одного полигона ТБО на территории Ханты-Мансийского района.

Раздел 2. Стимулирование инвестиционной и инновационной деятельности, развитие конкуренции и негосударственного сектора экономики

2.1. Развитие материально-технической базы в отрасли.
Программой предусмотрены мероприятия, финансирование которых осуществляется за счет средств бюджета автономного округа и бюджета района.

Для достижения цели Программы предусмотрено основное мероприятие «Организация деятельности по обращению с твердыми коммунальными отходами в Ханты-Мансийском районе», в рамках которого реализуются следующие мероприятия: организация утилизации и переработки твердых коммунальных отходов; организация деятельности по сбору (в том числе раздельному сбору) и транспортировке твердых коммунальных отходов.

В целях обеспечения утилизации твердых коммунальных отходов в труднодоступных, отдаленных населенных пунктах района в краткосрочной перспективе необходимо строительство полигонов ТБО в поселке Красноленинский и поселке Кедровый.

В предыдущие периоды администрацией Ханты-Мансийского района разработана проектная документация по объекту «Полигон твердых бытовых отходов в п. Красноленинский Ханты-Мансийского района», получены положительное заключение государственной экспертизы от 27 марта 2017 года № 0066-17/ХМЭ-4993/02, проверка достоверности определения сметной стоимости строительства от 19 февраля 2018 года № 86-1-0015-18.

В связи с отсутствием альтернативного земельного участка, в целях строительства полигона в п. Кедровый администрацией Ханты-Мансийского района разработана дорожная карта по переводу земель лесного фонда в земли иных категорий. После выделения земельного участка под полигон ТБО администрацией Ханты-Мансийского района будут выполнены мероприятия по строительству и вводу его в эксплуатацию.

Реализация данных мероприятий возможна на условиях софинансирования в рамках государственных программ Ханты-Мансийского автономного округа – Югры.

2.2. Формирование благоприятной деловой среды.

Одним из приоритетных направлений по привлечению инвестиций является сфера обращения с твердыми коммунальными отходами. На территории Ханты-Мансийского района разработан ряд нормативных правовых актов, позволяющих оценить существующую ситуацию, определить направление муниципальной политики в области обращения с отходами. Среди них – Генеральная схема очистки территории Ханты-Мансийского района, утвержденная постановлением администрации Ханты-Мансийского района от 6 мая 2014 года № 101, а также постановление администрации Ханты-Мансийского района от 10 января 2012 года № 1 «Об отдельных вопросах обращения с отходами на территории муниципального образования Ханты-Мансийский район».

В рамках Программы реализация мероприятий по формированию благоприятной деловой среды не осуществляется.

2.3. Реализация инвестиционных проектов.

Программой не предусмотрена реализация инвестиционных проектов.

В рамках Программы реализуются мероприятия, направленные на снижение уровня негативного воздействия на окружающую среду для обеспечения экологической безопасности Ханты-Мансийского района.

2.4. Развитие конкуренции в Ханты-Мансийском районе.

Программой не предусмотрены мероприятия, которые обеспечат развитие конкуренции в Ханты-Мансийском районе.

2.5. Реализация проектов и портфелей проектов.

Мероприятия муниципальной программы не предусматривают реализацию проек-

тов и портфелей проектов, в том числе реализацию приоритетных проектов по основным направлениям стратегического развития Ханты-Мансийского автономного округа – Югры.

Раздел 3. Цели, задачи и показатели их достижения

Целью муниципальной программы является снижение уровня негативного воздействия на окружающую среду для обеспечения экологической безопасности Ханты-Мансийского района.

Цель муниципальной программы соответствует приоритетам социально-экономического развития района, определенным стратегией социально-экономического развития Ханты-Мансийского района до 2020 года и на период до 2030 года, и другим документам Российской Федерации, Ханты-Мансийского автономного округа – Югры, Ханты-Мансийского района.

Достижение цели муниципальной программы будет обеспечено путем решения проблем по охране земельных ресурсов в области обращения с отходами.

Достижение цели муниципальной программы определяется целевым значением показателя муниципальной программы, представленным в таблице 1.

Значение показателя определено, исходя из следующих значений:
объем образования твердых коммунальных отходов от объектов инфраструктуры Ханты-Мансийского района на первую очередь (до 2020 года) составляет 3 055,64 м3/год;

норма накопления твердых коммунальных отходов на 1 жителя на первую очередь (до 2020 года) составляет 1,89 м3/год (в соответствии с Генеральной схемой очистки территории Ханты-Мансийского района, утвержденной постановлением администрации Ханты-Мансийского района от 06.05.2014 № 101);

обеспеченность населения района договорами на сбор и вывоз твердых коммунальных отходов составляет 10 624 чел.

1,89 * 10 624 + 3 055,64 = 23 135 куб м.

В ближайшее время на территории района не ожидается резкого скачка роста численности населения, запуска производственных мощностей, которые могли бы образовывать твердые коммунальные отходы на территории района.

Ежегодный объем утилизированных твердых коммунальных отходов на территории района сохранится на уровне 2017 года на весь период реализации муниципальной программы с 2018 по 2020 годы.

Раздел 4. Характеристика основных мероприятий Программы

Достижение поставленной цели и решение задач Программы предусмотрены средством реализации мероприятий, представленных в таблице 2 к Программе.

В условиях глобализации требований к администрированию и постоянного роста ожиданий потребителей услуг мероприятия муниципальной программы построены на применении принципов бережливого производства: повышение удовлетворенности потребителей качеством предоставляемых услуг, конкурентоспособность отраслевых организаций.

Основное мероприятие Программы «Организация деятельности по обращению с твердыми коммунальными отходами в Ханты-Мансийском районе» направлено на улучшение экологической обстановки на территории Ханты-Ман-

сийского района, где предусмотрена эксплуатация объектов по утилизации твердых коммунальных отходов, обустроенных на территории Ханты-Мансийского района.

Раздел 5. Механизм реализации муниципальной программы

Для достижения поставленной цели и решения задач Программы определен организационно-правовой механизм, предусматривающий взаимодействие между ответственным исполнителем и соисполнителями.

Реализация мероприятий, предусмотренных Программой, представляет собой скоординированные по срокам и направлениям действия исполнителей конкретных мероприятий и будет осуществляться на основе муниципальных контрактов (договоров), заключаемых исполнителями Программы в соответствии с Федеральным законом от 05.04.2013 № 44-ФЗ «О контрактной системе в сфере закупок товаров, работ, услуг для обеспечения государственных и муниципальных нужд».

Мероприятие «Субвенции на осуществление отдельных полномочий по организации деятельности по обращению с твердыми коммунальными отходами» будет реализовываться в соответствии с Порядком расходования субвенций, предоставляемых из бюджета Ханты-Мансийского автономного округа – Югры бюджетам муниципальных районов и городских округов Ханты-Мансийского автономного округа – Югры для осуществления отдельных переданных государственных полномочий Ханты-Мансийского автономного округа – Югры, утвержденным постановлением Правительства Ханты-Мансийского автономного округа – Югры от 30 апреля 2015 года № 124-п.

В целях реализации плана мероприятий («дорожной карты») по реализации Концепции «Бережливый регион» в Ханты-Мансийском районе, утвержденного распоряжением администрации Ханты-Мансийского района от 4 мая 2018 года № 424-р, проводится работа по внедрению технологий бережливого производства путем повышения удовлетворенности населения качеством оказанных услуг, обеспечения выполнения отдельных государственных полномочий и функций, возложенных на муниципальное образование Ханты-Мансийский район в соответствии с Законом Ханты-Мансийского автономного округа – Югры от 17 ноября 2016 года № 79-оз (в редакции от 28 сентября 2017 года № 66-оз) «О наделении органов местного самоуправления муниципальных образований Ханты-Мансийского автономного округа – Югры отдельными государственными полномочиями в сфере обращения с твердыми коммунальными отходами».

Контроль за ходом реализации мероприятий Программы осуществляет департамент строительства, архитектуры и ЖКХ.

Информация о ходе реализации Программы ответственным исполнителем Программы предоставляется в комитет экономической политики администрации района ежеквартально и ежегодно в соответствии с действующими нормативными правовыми актами администрации Ханты-Мансийского района.

Таблица 1

Целевые показатели муниципальной программы

№ показателя	Наименование показателей результатов	Базовый показатель на начало реализации муниципальной программы	Значения целевых показателей по годам			Целевое значение показателя на момент окончания действия муниципальной программы
			2018 год	2019 год	2020 год	
1	2	3	4	5	6	7
1.	Объем утилизированных твердых коммунальных отходов на территории района, куб. метров	23135	23135	23135	23135	23135

Таблица 2

Перечень основных мероприятий муниципальной программы

Номер основного-го мероприятия	Основные мероприятия муниципальной программы (связь мероприятий с показателями муниципальной программы)	Ответственный исполнитель (соисполнитель)	Источники финансирования	Финансовые затраты на реализацию (тыс. руб.)			
				всего	2018 год	2019 год	2020 год
1	2	3	4	5	6	7	8
1.	Основное мероприятие: Организация деятельности по обращению с твердыми коммунальными отходами в Ханты-Мансийском районе (показатель 1)		всего бюджет автономного округа бюджет района – всего в том числе: средства бюджета района	885,5 324,3 561,2 561,2	669,3 108,1 561,2 561,2	108,1 108,1 0,0 0,0	108,1 108,1 0,0 0,0
1.1.	Организация деятельности по обращению с твердыми коммунальными отходами в сельском поселении Согом	комитет по финансам администрации района (сельское поселение Согом)	всего бюджет района – всего в том числе: средства бюджета района	560,2 560,2 560,2	560,2 560,2 560,2	0,0 0,0 0,0	0,0 0,0 0,0
1.2.	Субвенции на осуществление отдельных полномочий по организации деятельности по обращению с твердыми коммунальными отходами		всего бюджет автономного округа средства бюджета – всего в том числе: средства бюджета района	324,3 324,3 0,0 0,0	108,1 108,1 0,0 0,0	108,1 108,1 0,0 0,0	108,1 108,1 0,0 0,0
1.2.1.	Субвенции на осуществление отдельных полномочий по организации деятельности по обращению с твердыми коммунальными отходами	департамент строительства, архитектуры и ЖКХ	всего бюджет автономного округа средства бюджета – всего в том числе: средства бюджета района	302,4 302,4 0,0 0,0	86,2 86,2 0,0 0,0	108,1 108,1 0,0 0,0	108,1 108,1 0,0 0,0
1.2.2.	Субвенции на осуществление отдельных полномочий по организации деятельности по обращению с твердыми коммунальными отходами	комитет по финансам администрации района	всего бюджет автономного округа средства бюджета – всего в том числе: средства бюджета района	0,3 0,3 0,0 0,0	0,3 0,3 0,0 0,0	0,0 0,0 0,0 0,0	0,0 0,0 0,0 0,0
1.2.3.	Субвенции на осуществление отдельных полномочий по организации деятельности по обращению с твердыми коммунальными отходами,		всего бюджет автономного округа средства бюджета – всего в том числе: средства бюджета района	21,6 21,6 0,0 0,0	21,6 21,6 0,0 0,0	0,0 0,0 0,0 0,0	0,0 0,0 0,0 0,0
1.2.3.1.	Сельское поселение Выкатной	комитет по финансам администрации района (сельское поселение Выкатной)	всего бюджет автономного округа средства бюджета – всего в том числе: средства бюджета района	1,2 1,2 0,0 0,0	1,2 1,2 0,0 0,0	0,0 0,0 0,0 0,0	0,0 0,0 0,0 0,0

Соисполнитель 11 (комитет по финансам администрации района (сельское поселение Сибирский)	всего	2,2	2,2	0,0	0,0
	бюджет автономного округа	2,2	2,2	0,0	0,0
	бюджет района – всего	0,0	0,0	0,0	0,0
	в том числе:				
	средства бюджета района	0,0	0,0	0,0	0,0
Соисполнитель 12 (комитет по финансам администрации района (сельское поселение Согом)	всего	560,7	560,7	0,0	0,0
	бюджет автономного округа	0,5	0,5	0,0	0,0
	бюджет района – всего	560,2	560,2	0,0	0,0
	в том числе:				
	средства бюджета района	560,2	560,2	0,0	0,0
Соисполнитель 13 (комитет по финансам администрации района (сельское поселение Цингалы)	всего	0,9	0,9	0,0	0,0
	бюджет автономного округа	0,9	0,9	0,0	0,0
	бюджет района – всего	0,0	0,0	0,0	0,0
	в том числе:				
	средства бюджета района	0,0	0,0	0,0	0,0
Соисполнитель 14 (комитет по финансам администрации района (сельское поселение Шапша)	всего	1,9	1,9	0,0	0,0
	бюджет автономного округа	1,9	1,9	0,0	0,0
	бюджет района – всего	0,0	0,0	0,0	0,0
	в том числе:				
	средства бюджета района	0,0	0,0	0,0	0,0

2. Опубликовать настоящее постановление в газете «Наш район» и разместить на официальном сайте администрации Ханты-Мансийского района.

3. Контроль за выполнением постановления возложить на заместителя главы Ханты-Мансийского района, директора департамента строительства, архитектуры и ЖКХ.

И.о. главы Ханты-Мансийского района Р.Н.Ерышев

МУНИЦИПАЛЬНОЕ ОБРАЗОВАНИЕ
ХАНТЫ-МАНСИЙСКИЙ РАЙОН
Ханты-Мансийский автономный округ – Югра

АДМИНИСТРАЦИЯ ХАНТЫ-МАНСИЙСКОГО РАЙОНА

ПОСТАНОВЛЕНИЕ

от 03.08.2018 № 221
г. Ханты-Мансийск

Об утверждении Положения об организации и осуществлении муниципального контроля за использованием и охраной недр при добыче общераспространенных полезных ископаемых, а также при строительстве подземных сооружений, не связанных с добычей полезных ископаемых

В соответствии с федеральными законами от 06.10.2003 № 131-ФЗ «Об общих принципах организации местного самоуправления в Российской Федерации», от 26.12.2008 № 294-ФЗ «О защите прав юридических лиц и индивидуальных предпринимателей при осуществлении государственного контроля (надзора) и муниципального контроля», Уставом Ханты-Мансийского района:

1. Утвердить прилагаемое Положение об организации и осуществлении муниципального контроля за использованием и охраной недр при добыче общераспространенных полезных ископаемых, а также при строительстве подземных сооружений, не связанных с добычей полезных ископаемых.
2. Опубликовать (обнародовать) настоящее постановление в газете «Наш район» и разместить на официальном сайте администрации Ханты-Мансийского района.
3. Настоящее постановление вступает в силу после его официального опубликования (обнародования).
4. Контроль за выполнением постановления возложить на заместителя главы Ханты-Мансийского района, директора департамента строительства, архитектуры и ЖКХ.

И.о. главы Ханты-Мансийского района Р.Н.Ерышев

Приложение
к постановлению администрации
Ханты-Мансийского района
от 03.08.2018 № 221

Положение
об организации и осуществлении муниципального контроля за использованием и охраной недр при добыче общераспространенных полезных ископаемых, а также при строительстве подземных сооружений, не связанных с добычей полезных ископаемых

Раздел I. Общие положения

1. Настоящим Положением регулируются отношения, связанные с деятельностью администрации Ханты-Мансийского района, уполномоченной в соответствии с федеральными законами и Уставом Ханты-Мансийского района на организацию и проведение на территории Ханты-Мансийского района проверок соблюдения юридическими лицами, индивидуальными предпринимателями требований, установленных муниципальными правовыми актами Ханты-Мансийского района, требований, установленных федеральными законами, законами Ханты-Мансийского автономного округа – Югры (далее – обязательные требования) в соответствии с перечнем, устанавливаемым административным регламентом осуществления муниципального контроля в указанной сфере деятельности, а также на организацию и проведение мероприятий по профилактике нарушений указанных требований, на основе принципов, установленных статьей 3 Федерального закона от 26.12.2008 № 294-ФЗ «О защите прав юридических лиц и индивидуальных предпринимателей при осуществлении государственного контроля (надзора) и муниципального контроля» (далее – Федеральный закон «О защите прав юридических лиц и индивидуальных предпринимателей при осуществлении государственного контроля (надзора) и муниципального контроля»).

2. Настоящим Положением устанавливается порядок организации и осуществления контроля за использованием и охраной недр при добыче общераспространенных полезных ископаемых, а также при строительстве подземных сооружений, не связан-

ных с добычей полезных ископаемых (далее – муниципальный контроль).

3. Понятия, используемые в настоящем Положении, применяются в значениях, указанных в Федеральном законе «О защите прав юридических лиц и индивидуальных предпринимателей при осуществлении государственного контроля (надзора) и муниципального контроля».

4. Муниципальный контроль осуществляет администрация Ханты-Мансийского района через уполномоченный отраслевой (функциональный) орган на основании Положения о департаменте строительства, архитектуры и ЖКХ (далее – уполномоченный орган).

5. Муниципальный контроль осуществляется путем:

1) организации и проведения проверок соблюдения юридическими лицами, индивидуальными предпринимателями требований, установленных муниципальными правовыми актами Ханты-Мансийского района, а также обязательных требований;

2) организации и проведения мероприятий по профилактике нарушений требований, установленных муниципальными правовыми актами Ханты-Мансийского района, а также обязательных требований.

6. Мероприятие по контролю проводится во взаимодействии с юридическим лицом, индивидуальным предпринимателем для оценки соответствия осуществляемых ими деятельности или действий (бездействия), производимых и реализуемых ими товаров (выполняемых работ, предоставляемых услуг) обязательным требованиям, установленным муниципальными правовыми актами Ханты-Мансийского района.

7. Взаимодействие с исполнительными органами государственной власти, органами местного самоуправления, их структурными подразделениями и должностными лицами, юридическими лицами и индивидуальными предпринимателями осуществляется уполномоченным органом в порядке, установленном статьей 7 Федерального закона «О защите прав юридических лиц и индивидуальных предпринимателей при осуществлении государственного контроля (надзора) и муниципального контроля», Законом Ханты-Мансийского автономного округа – Югры от 17.10.2005 № 82-оз «О использовании участками недр местного значения на территории Ханты-Мансийского автономного округа – Югры» (далее – Закон ХМАО – Югры «О использовании участками недр местного значения на территории Ханты-Мансийского автономного округа – Югры»), настоящим Положением, административным регламентом осуществления муниципального контроля.

Раздел II. Организация и проведение проверок

8. Проверки проводятся в соответствии с административным регламентом осуществления муниципального контроля по административным процедурам, организованным в порядке, установленном Федеральным законом «О защите прав юридических лиц и индивидуальных предпринимателей при осуществлении государственного контроля (надзора) и муниципального контроля», Законом ХМАО – Югры «О использовании участками недр местного значения на территории Ханты-Мансийского автономного округа – Югры», с учетом настоящего

Положения.

9. Административный регламент осуществления муниципального контроля разрабатывается уполномоченным органом в соответствии с постановлением Правительства Ханты-Мансийского автономного округа – Югры от 02.03.2012 № 85-п «О разработке и утверждении административных регламентов осуществления муниципального контроля» и утверждается постановлением администрации Ханты-Мансийского района.

10. Перечень должностных лиц, наделяемых полномочиями по предупреждению, выявлению и пресечению нарушений обязательных требований и требований, установленных муниципальными правовыми актами Ханты-Мансийского района (далее – уполномоченное должностное лицо):

1) должностные лица (руководитель, его заместитель, специалисты) структурного подразделения уполномоченного органа, ответственного за осуществление муниципального контроля – в соответствии с настоящим Положением и должностной инструкцией;

2) привлеченные эксперты и (или) экспертная организация – в соответствии с настоящим Положением и договором, заключенным в порядке, установленном федеральным законом.

11. Перечень административных действий (мероприятий по контролю), совершаемых уполномоченным должностным лицом совокупно при проверке:

1) рассмотрение документов юридического лица, индивидуального предпринимателя и иной информации об их деятельности;

2) осмотр и обследование используемых юридическим лицом, индивидуальным предпринимателем при осуществлении деятельности производственных объектов;

3) отбор образцов продукции, образцов объектов окружающей среды, объектов производственной среды и проведение их исследований, испытаний;

4) проведение экспертиз и расследований, направленных на установление причинно-следственной связи выявленного нарушения обязательных требований и (или) требований, установленных муниципальными правовыми актами Ханты-Мансийского района, с фактами причинения вреда.

12. Уполномоченное должностное лицо проводит проверку на основании приказа руководителя уполномоченного органа, при проведении проверки соблюдает ограничения, имеет права, выполняет обязанности, принимает меры в отношении фактов нарушений, выявленных при проведении проверки, несет ответственность в соответствии с Федеральным законом «О защите прав юридических лиц и индивидуаль-

ных предпринимателей при осуществлении государственного контроля (надзора) и муниципального контроля», Законом ХМАО – Югры «О пользовании участками недр местного значения на территории Ханты-Мансийского автономного округа – Югры», настоящим Положением, административным регламентом осуществления муниципального контроля.

13. Уполномоченный орган вправе привлечь к участию в проведении проверки эксперта и (или) экспертную организацию в порядке, установленном Федеральным законом «О защите прав юридических лиц и индивидуальных предпринимателей при осуществлении государственного контроля (надзора) и муниципального контроля», для оценки соответствия осуществляемых юридическими лицами, индивидуальными предпринимателями деятельности или действий (бездействия), производимых и реализуемых ими товаров (выполняемых работ, предоставляемых услуг) обязательным требованиям и требованиям, установленным муниципальными правовыми актами Ханты-Мансийского района, и анализа соблюдения указанных требований, по проведению мониторинга эффективности муниципального контроля, учета результатов проводимых проверок и необходимой отчетности о них.

14. При проведении плановой проверки уполномоченным должностным лицом обязательно используется проверочный лист (список контрольных вопросов) в отношении всех юридических лиц, индивидуальных предпринимателей, независимо от типа (отдельных характеристик) используемых ими производственных объектов – территорий участка недр местного значения, разрабатываемый уполномоченным органом и утверждаемый постановлением администрации Ханты-Мансийского района в соответствии с общими требованиями, определенными постановлением Правительства Российской Федерации от 13.02.2017 № 177 «Об утверждении общих требований к разработке и утверждению проверочных листов (списков контрольных вопросов)».

15. Перечень вопросов, ответы на которые однозначно свидетельствуют о соблюдении или несоблюдении юридическим лицом, индивидуальным предпринимателем обязательных требований, составляющих предмет проверки, может содержать вопросы, затрагивающие все предъявляемые к юридическому лицу, индивидуальному предпринимателю обязательные требования либо части обязательных требований, соблюдение которых является наиболее значимым с точки зрения недопущения возникновения угрозы причинения вреда жизни, здоровью граждан, вреда животным, растениям, окружающей среде, объектам культурного наследия (памятникам истории и культуры) народов Российской Федерации, безопасности государства, а также угрозы чрезвычайных ситуаций природного и техногенного характера, ограничивающих предмет плановой проверки.

Раздел III. Организация и проведение мероприятий по профилактике нарушений требований, установленных муниципальными правовыми актами Ханты-Мансийского района, а также обязательных требований

16. Профилактика нарушений требований, установленных муниципальными правовыми актами Ханты-Мансийского района, а также обязательных требований организуется в порядке, установленном статьей 8.2 Федерального закона «О защите прав юридических лиц и индивидуальных предпринимателей при осуществлении государственного контроля (надзора) и муниципального контроля», и проводится уполномоченным органом (его структурным подразделением) в соответствии с программой профилактики нарушений, утверждаемой приказом руководителя уполномоченного органа.

Раздел IV. Заключительные положения

17. Ежегодный план проверки разрабатывается уполномоченным органом и утверждается по типовой форме руководителем уполномоченного органа в порядке, установленном Правилами подготовки органами государственного контроля (надзора) и органами муниципального контроля ежегодных планов проведения плановых проверок юридических лиц и индивидуальных предпринимателей, утвержденными постановлением Правительства Российской Федерации от 30.06.2010 № 489.

18. Утвержденный руководителем уполномоченного органа ежегодный план проведения плановых проверок доводится ответственным структурным подразделением до сведения заинтересованных лиц посредством его размещения на официальном сайте администрации Ханты-Мансийского района в разделе «Услуги», подраздел «Муниципальный контроль», и направляется в органы прокуратуры в срок до 1 сентября года, предшествующего году проведения плановых проверок.

19. Внесение информации в Единый реестр проверок в соответствии с разделом IV Правил формирования и ведения единого реестра, утвержденных постановлением Правительства Российской Федерации от 28.04.2015 № 415, ответственность за ее достоверность возлагается на уполномоченный орган по перечню должностных лиц, уполномочиваемых на внесение информации в единый реестр проверок в соответствии с приказом руководителя уполномоченного органа.

20. Ежегодно уполномоченный орган в порядке, установленном Правилами подготовки докладов об осуществлении государственного контроля (надзора), муниципального контроля в соответствующих сферах деятельности и об эффективности такого контроля (надзора), утвержденными постановлением Правительства Российской Федерации

от 05.04.2010 № 215, постановлением Правительства Ханты-Мансийского автономного округа – Югры от 02.07.2012 № 226-п «Об организации подготовки докладов об осуществлении государственного контроля (надзора) и муниципального контроля, своды и предоставлении сведений об осуществлении государственного контроля (надзора) и муниципального контроля», осуществляет подготовку доклада об осуществлении муниципального контроля и его эффективности по своей сфере деятельности в соответствии с настоящим Положением, приказом руководителя уполномоченного органа об ответственных лицах.

МУНИЦИПАЛЬНОЕ ОБРАЗОВАНИЕ
ХАНТЫ-МАНСИЙСКИЙ РАЙОН
Ханты-Мансийский автономный округ – Югра

АДМИНИСТРАЦИЯ ХАНТЫ-МАНСИЙСКОГО РАЙОНА

ПОСТАНОВЛЕНИЕ

от 03.08.2018 № 222
г. Ханты-Мансийск

Об утверждении Положения об организации и осуществлении муниципального контроля в области использования и охраны особо охраняемых природных территорий местного значения

В соответствии с федеральными законами от 06.10.2003 № 131-ФЗ «Об общих принципах организации местного самоуправления в Российской Федерации», от 26.12.2008 № 294-ФЗ «О защите прав юридических лиц и индивидуальных предпринимателей при осуществлении государственного контроля (надзора) и муниципально-го контроля», Уставом Ханты-Мансийского района:

1. Утвердить прилагаемое Положение об организации и осуществлении муниципального контроля в области использования и охраны особо охраняемых природных территорий местного значения.
2. Опубликовать (обнародовать) настоящее постановление в газете «Наш район» и разместить на официальном сайте администрации Ханты-Мансийского района.
3. Настоящее постановление вступает в силу после его официального опубликования (обнародования).
4. Контроль за выполнением постановления возложить на заместителя главы Ханты-Мансийского района, директора департамента строительства, архитектуры и ЖКХ.

И.о. главы Ханты-Мансийского района Р.Н.Ерышев

Приложение
к постановлению администрации
Ханты-Мансийского района
от 03.08.2018 № 222

Положение

об организации и осуществлении муниципального контроля в области использования и охраны особо охраняемых природных территорий местного значения

Раздел I. Общие положения

1. Настоящим Положением регулируются отношения, связанные с деятельностью администрации Ханты-Мансийского района, уполномоченной в соответствии с федеральными законами и Уставом Ханты-Мансийского района на организацию и проведение на территории Ханты-Мансийского района проверок соблюдения юридическими лицами, индивидуальными предпринимателями требований, установленных муниципальными правовыми актами Ханты-Мансийского автономного округа – Югры (далее – обязательные требования) в соответствии с перечнем, устанавливаемым административным регламентом осуществления муниципального контроля в указанной сфере деятельности, а также на организацию и проведение мероприятий по профилактике нарушений указанных требований, на основе принципов, установленных статьей 3 Федерального закона от 26.12.2008 № 294-ФЗ «О защите прав юридических лиц и индивидуальных предпринимателей при осуществлении государственного контроля (надзора) и муниципального контроля» (далее – Федеральный закон «О защите прав юридических лиц и индивидуальных предпринимателей при осуществлении государственного контроля (надзора) и муниципального контроля»).

2. Настоящим Положением устанавливается порядок организации и осуществления муниципального контроля в области использования и охраны особо охраняемых природных территорий местного значения (далее – муниципальный контроль), включая порядок оформления и содержание плановых (рейдовых) заданий и порядок оформления результатов плановых (рейдовых) осмотров (обследований).

3. Понятия, используемые в настоящем Положении, применяются в значениях, указанных в Федеральном законе «О защите прав юридических лиц и индивидуальных предпринимателей при осуществлении государственного контроля (надзора) и муниципального контроля».

4. Муниципальный контроль осуществляет администрация Ханты-Мансийского района через уполномоченный отраслевой (функциональный) орган на основании Положения о департаменте строительства, архитектуры и ЖКХ (далее – уполномоченный орган).

5. Муниципальный контроль осуществляется путем:

1) организации и проведения проверок соблюдения юридическими лицами, индивидуальными предпринимателями требований, установленных муниципальными правовыми актами Ханты-Мансийского района, а также обязательных требований;

2) организации и проведения мероприятий по профилактике нарушений требований, установленных муниципальными правовыми актами Ханты-Мансийского района, а также обязательных требований.

6. Мероприятие по контролю проводится во взаимодействии и без взаимодействия с юридическим лицом, индивидуальным предпринимателем для оценки соответствия осуществляемых ими деятельности или действий (бездействия), производимых и реализуемых ими товаров (выполняемых работ, предоставляемых услуг) обязательным требованиям, требованиям, установленным муниципальными правовыми актами Ханты-Мансийского района.

7. Взаимодействие с исполнительными органами государственной власти, органами местного самоуправления, их структурными подразделениями и должностными лицами, юридическими лицами и индивидуальными предпринимателями осуществляется уполномоченным органом в порядке, установленном статьей 7 Федерального закона «О защите прав юридических лиц и индивидуальных предпринимателей при осуществ-

влении государственного контроля (надзора) и муниципального контроля», настоящим Положением, административным регламентом осуществления муниципального контроля.

Раздел II. Организация и проведение проверок

8. Проверки проводятся в соответствии с административным регламентом осуществления муниципального контроля по административным процедурам, организованным в порядке, установленном федеральными законами от 14.03.1995 № 33-ФЗ «Об особо охраняемых природных территориях», «О защите прав юридических лиц и индивидуальных предпринимателей при осуществлении государственного контроля (надзора) и муниципального контроля», с учетом настоящего Положения.

9. Административный регламент осуществления муниципального контроля разрабатывается уполномоченным органом в соответствии с постановлением Правительства Ханты-Мансийского автономного округа – Югры от 02.03.2012 № 85-п «О разработке и утверждении административных регламентов осуществления муниципального контроля» и утверждается постановлением администрации Ханты-Мансийского района.

10. Перечень должностных лиц, наделяемых полномочиями по предупреждению, выявлению и пресечению нарушений обязательных требований и требований, установленных муниципальными правовыми актами Ханты-Мансийского района (далее – уполномоченное должностное лицо):

1) должностные лица (руководитель, его заместитель, специалисты) структурного подразделения уполномоченного органа, ответственного за осуществление муниципального контроля – в соответствии с настоящим Положением и должностной инструкцией;

2) привлеченные эксперты и (или) экспертная организация – в соответствии с настоящим Положением и договором, заключенным в порядке, установленном федеральным законом.

11. Перечень административных действий (мероприятий по контролю), совершаемых уполномоченным должностным лицом совокупно при проверке:

1) рассмотрение документов юридического лица, индивидуального предпринимателя и иной информации об их деятельности;

2) осмотр и обследование используемых юридическим лицом, индивидуальным предпринимателем при осуществлении деятельности производственных объектов;

3) отбор образцов продукции, образцов объектов окружающей среды, объектов производственной среды и проведение их исследований, испытаний;

4) проведение экспертиз и расследований, направленных на установление причинно-следственной связи выявленного нарушения обязательных требований и (или) требований, установленных муниципальными правовыми актами Ханты-Мансийского района, с фактами причинения вреда.

12. Уполномоченное должностное лицо проводит проверку на основании приказа руководителя уполномоченного органа, при проведении проверки соблюдает ограничения, имеет права, выполняет обязанности, принимает меры в отношении фактов нарушений, выявленных при проведении проверки, несет ответственность в соответствии с федеральными законами от 14.03.1995 № 33-ФЗ «Об особо охраняемых природных территориях», «О защите прав юридических лиц и индивидуальных предпринимателей при осуществлении государственного контроля (надзора) и муниципального контроля», настоящим Положением, административным регламентом осуществления муниципального контроля.

13. Уполномоченный орган вправе привлечь к участию в проведении проверки эксперта и (или) экспертную организацию в порядке, установленном Федеральным законом «О защите прав юридических лиц и индивидуальных предпринимателей при осуществлении государственного контроля (надзора) и муниципального контроля», для оценки соответствия осуществляемых юридическими лицами, индивидуальными предпринимателями деятельности или действий (бездействия), производимых и реализуемых ими товаров (выполняемых работ, предоставляемых услуг) обязательным требованиям и требованиям, установленным муниципальными правовыми актами Ханты-Мансийского района, и анализа соблюдения указанных требований, по проведению мониторинга эффективности муниципального контроля, учета результатов проводимых проверок и необходимой отчетности о них.

14. К мероприятию по контролю, при проведении которого не требуется взаимодействие с юридическим лицом и индивидуальным предпринимателем при осуществлении муниципального контроля, относится плановый (рейдовый) осмотр (обследование) особо охраняемой природной территории местного значения в соответствии со статьей 13.2 Федерального закона «О защите прав юридических лиц и индивидуальных предпринимателей при осуществлении государственного контроля (надзора) и муниципального контроля».

15. При проведении плановой проверки уполномоченным должностным лицом обязательно используется проверочный лист (список контрольных вопросов) в отношении всех юридических лиц, индивидуальных предпринимателей, независимо от типа (отдельных характеристик) используемого ими производственного объекта – особо охраняемой территории местного значения, разрабатываемый уполномоченным органом и утверждаемый постановлением администрации Ханты-Мансийского района в соответствии с общими требованиями, определенными постановлением Правительства Российской Федерации от 13.02.2017 № 177 «Об утверждении общих требований к разработке и утверждению проверочных листов (списков контрольных вопросов)».

16. Перечень вопросов, ответы на которые однозначно свидетельствуют о соблюдении или несоблюдении юридическим лицом, индивидуальным предпринимателем обязательных требований, составляющих предмет проверки, может содержать вопросы, затрагивающие все предъявляемые к юридическому лицу, индивидуальному предпринимателю обязательные требования либо части обязательных требований, соблюдение которых является наиболее значимым с точки зрения недопущения возникновения угрозы причинения вреда жизни, здоровью граждан, вреда животным, растениям, окружающей среде, объектам культурного наследия (памятникам истории и культуры) народов Российской Федерации, безопасности государства, а также угрозы чрезвычайных ситуаций природного и техногенного характера, ограничивающих предмет плановой проверки.

Раздел III. Порядок оформления и содержание плановых (рейдовых) заданий и порядок оформления результатов плановых (рейдовых) осмотров (обследований)

17. Плановое (рейдовое) задание осмотра (обследования) особо охраняемой территории местного значения (далее – задание) утверждается руководителем уполномоченного органа со сроком его выполнения не более 10 календарных дней.

18. Задание выдается по форме приложения 1 к настоящему Положению и по утверждению регистрируется в журнале учета плановых осмотров (обследований) по форме, установленной распорядительным актом руководителя уполномоченного органа.

19. По результатам осмотра (обследования), проведенного уполномоченным должностным лицом на основании полученного задания, в срок не более 3 рабочих дней составляется акт с приложением фиксирующих материалов (при наличии) в отношении фотоматериалов по форме приложения 2 к настоящему Положению. Исполненное задание хранится в уполномоченном органе в соответствии с номенклатурой дел.

20. Акт содержит следующие сведения:

1) дату и номер задания на проведение планового (рейдового) осмотра (обследования);

2) фамилию, имя, отчество (при наличии) должностного лица или лиц, осуществивших проведение планового (рейдового) осмотра (обследования), в случае привлечения к участию в плановом (рейдовом) осмотре (обследовании) эксперта (ов), указываются их фамилии, имена, отчества (при наличии), должности (при наличии), иные сведения о привлекаемых лицах на основании выданного задания;

3) наименование производственного объекта юридического лица, индивидуального предпринимателя, в отношении которого проводился плановый (рейдовый) осмотр (обследование);

4) наименование юридического лица, фамилия, имя, отчество (при наличии) индивидуального предпринимателя, у которого производственный объект находится в собственности или на ином законном основании, или иная связь которого с производственным объектом подтвердилась или стала известна в результате планового (рейдового) осмотра (обследования);

5) сроки проведения планового (рейдового) осмотра (обследования);

6) информацию о выявленных нарушениях обязательных требований и (или) полученные сведения о готовящихся нарушениях или признаках нарушения обязательных требований.

21. В случае выявления при проведении планового (рейдового) осмотра (обследования) нарушений обязательных требований, требований, установленных муниципальными правовыми актами Ханты-Мансийского района, уполномоченное должностное лицо принимает в пределах своих полномочий меры по пресечению таких нарушений, а также направляет в письменной форме руководителю уполномоченного органа мотивированное представление с информацией о выявленных нарушениях для принятия при необходимости решения о назначении внеплановой проверки юридического лица, индивидуального предпринимателя по основаниям, указанным в пункте 2 части 2 статьи 10 Федерального закона «О защите прав юридических лиц и индивидуальных предпринимателей при осуществлении государственного контроля (надзора) и муниципального контроля» в срок не позднее рабочего дня, следующего после дня выявления факта нарушения при проведении планового (рейдового) осмотра (обследования).

22. В случае получения в ходе проведения планового (рейдового) осмотра (обследования) сведений о готовящихся нарушениях или признаках нарушения обязательных требований, указанных в частях 5 – 7 статьи 8.2 Федерального закона «О защите прав юридических лиц и индивидуальных предпринимателей при осуществлении государственного контроля (надзора) и муниципального контроля», юридическому лицу или индивидуальному предпринимателю направляется предостережение о недопустимости нарушения обязательных требований в порядке, установленном Правилами составления и направления предостережения о недопустимости нарушения обязательных требований, подачи юридическим лицом, индивидуальным предпринимателем возражений на такое предостережение и их рассмотрения, уведомления об исполнении такого предостережения, утвержденными постановлением Правительства Российской Федерации от 10.02.2017 № 166 и административным регламентом осуществления муниципального контроля.

23. Решение о направлении предостережения принимает руководитель уполномоченного органа на основании предложений уполномоченного должностного лица при наличии указанных в части 5 статьи 8.2 Федерального закона «О защите прав юридических лиц и индивидуальных предпринимателей при осуществлении государственного контроля (надзора) и муниципального контроля» сведений.

Раздел IV. Организация и проведение мероприятий по профилактике нарушений требований, установленных муниципальными правовыми актами Ханты-Мансийского района, а также обязательных требований

24. Профилактика нарушений требований, установленных муниципальными правовыми актами Ханты-Мансийского района, а также обязательных требований организуется в порядке, установленном статьей 8.2 Федерального закона «О защите прав юридических лиц и индивидуальных предпринимателей при осуществлении государственного контроля (надзора) и муниципального контроля», и проводится уполномоченным органом (его структурным подразделением) в соответствии с программой профилактики нарушений, утверждаемой приказом руководителя уполномоченного органа.

Раздел V. Заключительные положения

25. Ежегодный план проверки разрабатывается уполномоченным органом и утверждается по типовой форме руководителем уполномоченного органа в порядке, установленном Правилами подготовки органами государственного контроля (надзора) и органами муниципального контроля ежегодных планов проведения плановых проверок юридических лиц и индивидуальных предпринимателей, утвержденными постановлением Правительства Российской Федерации от 30.06.2010 № 489.

26. Утвержденный руководителем уполномоченного органа ежегодный план проведения плановых проверок доводится ответственным структурным подразделением до сведения заинтересованных лиц посредством его размещения на официальном сайте администрации Ханты-Мансийского района в разделе «Услуги», подраздел «Муниципальный контроль», и направляется в органы прокуратуры в срок до 1 сентября года, предшествующего году проведения плановых проверок.

27. Внесение информации в Единый реестр проверок в соответствии с разделом IV Правил формирования и ведения единого реестра, утвержденных постановлением Правительства Российской Федерации от 28.04.2015 № 415, ответственность за ее достоверность возлагается на уполномоченный орган по перечню должностных лиц, уполномочиваемых на внесение информации в единый реестр проверок в соответствии с приказом руководителя уполномоченного органа.

28. Ежегодно уполномоченный орган в порядке, установленном Правилами подготовки докладов об осуществлении государственного контроля (надзора), муниципального контроля в соответствующих сферах деятельности и об эффективности такого контроля (надзора), утвержденными постановлением Правительства Российской Федерации от 05.04.2010 № 215, постановлением Правительства Ханты-Мансийского автономного округа – Югры от 02.07.2012 № 226-п «Об организации подготовки докладов об осуществлении государственного контроля (надзора) и муниципального контроля, своде и предоставлении сведений об осуществлении государственного контроля (надзора) и муниципального контроля», осуществляет подготовку доклада об осуществлении муниципального контроля и его эффективности по своей сфере деятельности в соответствии с настоящим Положением, приказом руководителя уполномоченного органа об ответственных лицах.

Приложение 1
к Положению

Администрация Ханты-Мансийского района
(орган муниципального контроля)

(наименование отраслевого (функционального) органа, уполномоченного на осуществление муниципального контроля в соответствующей сфере деятельности)

УТВЕРЖДЕНО

(фамилия, инициалы и подпись
руководителя уполномоченного
отраслевого (функционального) органа)
от _____ № _____

№ _____
(дата и номер регистрации)

Плановое (рейдовое) задание на проведение
планового (рейдового) осмотра (обследования)

Должность, фамилия, имя, отчество (при наличии) должностного лица (лиц),
уполномочиваемого (ых) на проведение планового (рейдового) задания: _____

Основание выдачи планового (рейдового) задания: _____

(информация о готовящихся нарушениях или признаках нарушений обязательных требований, требований, установленных муниципальными правовыми актами Ханты-Мансийского района, и (или) отсутствие достоверной информации о лице, допустившем нарушение обязательных требований, требований, установленных муниципальными правовыми актами Ханты-Мансийского района, и (или) достаточных данных о нарушении требований, и (или) о фактах, указанных в части 2 статьи 10 Федерального закона от 26.12.2008 № 294-ФЗ «О защите прав юридических лиц и индивидуальных предпринимателей при осуществлении государственного контроля (надзора) и муниципального контроля»).

Объект муниципального контроля: _____

(вид, наименование, адрес местоположения производственного объекта, в отношении которого проводится плановый (рейдовый) осмотр (обследование))

Цель проведения планового (рейдового) осмотра (обследования): _____

(выявление, пресечение нарушений обязательных требований, требований, установленных муниципальными правовыми актами Ханты-Мансийского района в процессе эксплуатации)

Сроки проведения планового (рейдового) осмотра (обследования):

начало «__» _____ 20__ г., __ ч __ мин

окончание «__» _____ 20__ г., __ ч __ мин

В ходе проведения планового (рейдового) осмотра (обследования) совершить следующие действия: _____

Реквизиты административного регламента по осуществлению муниципального контроля _____

Настоящее задание для исполнения получено _____ 20__ г.

наименование должности подпись инициалы и фамилия
лица, получившего задание

Настоящее задание после его выполнения _____ 20__ г. передано.

наименование должности подпись инициалы и фамилия
лица, сдавшего задание

Настоящее задание после его выполнения _____ 20__ г. принято.

наименование должности подпись инициалы и фамилия
лица, выдавшего задание

Приложение 2
к Положению

ФОТОМАТЕРИАЛЫ
(приложение к акту планового (рейдового)
осмотра (обследования))

№ _____ от «__» _____ 20__ г.

Место фотографии

Фото № _____

Краткая характеристика, местоположение (географическая привязка), дата съемки, марка и идентификационные параметры фотоаппарата или иного технического средства, чем производилась фотосъемка _____

Составил: _____
(фамилия, имя, отчество (при наличии), наименование должности уполномоченного
на проведение осмотра (обследования))

(подпись) (дата)

МУНИЦИПАЛЬНОЕ ОБРАЗОВАНИЕ
ХАНТЫ-МАНСИЙСКИЙ РАЙОН
Ханты-Мансийский автономный округ – Югра

АДМИНИСТРАЦИЯ ХАНТЫ-МАНСИЙСКОГО РАЙОНА

ПОСТАНОВЛЕНИЕ

от 03.08.2018 № 223
г. Ханты-Мансийск

Об утверждении формы проверочного
листа (списка контрольных вопросов)

В соответствии с Федеральным законом от 26.12.2008 № 294-ФЗ «О защите прав юридических лиц и индивидуальных предпринимателей при осуществлении государственного контроля (надзора) и муниципального контроля», постановлением Правительства Российской Федерации от 13.02.2017 № 177 «Об утверждении общих требований к разработке и утверждению проверочных листов (список контрольных вопросов)», Уставом Ханты-Мансийского района:

1. Утвердить прилагаемую форму проверочного листа (списка контрольных вопросов) для использования при проведении уполномоченным должностным лицом плановой проверки юридического лица или индивидуального предпринимателя при осуществлении контроля за использованием и охраной недр при добыче общераспространенных полезных ископаемых, а также при строительстве подземных сооружений, не связанных с добычей полезных ископаемых.
2. Опубликовать настоящее постановление в газете «Наш район» и разместить на официальном сайте администрации Ханты-Мансийского района.
3. Настоящее постановление вступает в силу после его официального опубликования (обнародования).
4. Контроль за выполнением постановления возложить на заместителя главы Ханты-Мансийского района, директора департамента строительства, архитектуры и ЖКХ администрации Ханты-Мансийского района.

И.о. главы Ханты-Мансийского района Р.Н.Ерышев

Приложение
к постановлению администрации
Ханты-Мансийского района
от 03.08.2018 № 223

Форма проверочного листа (списка контрольных вопросов)
для использования при проведении уполномоченным должностным лицом плановой проверки юридического лица или индивидуального предпринимателя при осуществлении контроля за использованием и охраной недр при добыче общераспространенных полезных ископаемых, а также при строительстве подземных сооружений, не связанных с добычей полезных ископаемых

1. Вид муниципального контроля – контроль за использованием и охраной недр при добыче общераспространенных полезных ископаемых, а также при строительстве подземных сооружений, не связанных с добычей полезных ископаемых.
2. Наименование органа муниципального контроля – администрация Ханты-Мансийского района (в лице должностных лиц департамента строительства, архитектуры и ЖКХ администрации Ханты-Мансийского района).
3. Перечень вопросов, отражающих содержание требований, установленных муниципальными правовыми актами Ханты-Мансийского района, а также обязательных требований, установленных федеральными законами, законами Ханты-Мансийского автономного округа – Югры, ответы на которые однозначно свидетельствуют о соблюдении или несоблюдении юридическим лицом, индивидуальным предпринимателем

установленных требований и не ограничивающих предмет проверки:

№ п/п	Перечень вопросов	Реквизиты нормативных правовых актов с указанием их структурных единиц, которыми установлены обязательные требования, требования установленные, муниципальными правовыми актами	Варианты ответа	
			да	нет
1	2	3	4	5
1.	Наличие лицензии на пользование недрами	статья 11 Закона Российской Федерации от 21.02.1992 № 2395-1 «О недрах»		
2.	Наличие документа (ов) о правах на участок недр местного значения	пункт 1 статьи 25, подпункт 20 пункта 2 статьи 39.6, статья 39.23, подпункт 3 пункта 1 статьи 39.34 Земельного кодекса РФ		
3.	Осуществляется ли переуступка прав пользования недрами	статья 17.1 Закона РФ от 21.02.1992 № 2395-1 «О недрах»		
4.	Выполняются ли требования по рациональному использованию недр	статья 23 Закона РФ от 21.02.1992 № 2395-1 «О недрах»		
5.	Наличие проектной документации на разработку земельных участков, на рекультивацию	статья 23.2 Закона РФ от 21.02.1992 № 2395-1 «О недрах»		
6.	Наличие заключения государственной экспертизы по объемам запасов полезных ископаемых	статья 29 Закона РФ от 21.02.1992 № 2395-1 «О недрах»		
7.	Пользование недрами осуществляется в соответствии с лицензией на пользование недрами, договором об условиях пользования недрами, проектной документацией соответственно	статьи 11, 23 Закона от 21.02.1992 № 2395-1 «О недрах»; статьи 18, 24 Закона Ханты-Мансийского автономного округа – Югры от 17.10.2005 № 82-оз «О пользовании участками недр местного значения на территории Ханты-Мансийского автономного округа – Югры»		
8.	Наличие разрешения на застройку площадей залегания полезных ископаемых, а также размещение в местах их залегания подземных сооружений, выданного федеральным органом управления государственным фондом недр или его территориальным органом	статьи 23, 25 Закона РФ от 21.02.1992 № 2395-1 «О недрах»		

4. Наименование юридического лица/ фамилия, имя, отчество (при наличии) индивидуального предпринимателя: _____*.

5. Место проведения плановой проверки с заполнением проверочного листа и (или) указание об используемых юридическим лицом, индивидуальным предпринимателем производственных объектов _____*.

6. Реквизиты приказа заместителя руководителя органа муниципального контроля о проведении плановой проверки: _____*.

7. Учетный номер проверки и дата присвоения учетного номера плановой проверки в едином реестре проверок: _____*.

8. Иные необходимые данные: _____**.

(должность и ФИО должностного лица, (подпись) (дата)
проводящего плановую проверку
и заполнившего проверочный лист)

(должность и ФИО должностного лица, (подпись) (дата)
юридического лица, индивидуального
предпринимателя, присутствовавшего
при заполнении проверочного листа)

*Поля для внесения соответствующих данных.

** Дополняются в соответствии с утвержденным административным регламентом осуществления вида муниципального контроля.

МУНИЦИПАЛЬНОЕ ОБРАЗОВАНИЕ
ХАНТЫ-МАНСИЙСКИЙ РАЙОН
Ханты-Мансийский автономный округ – Югра

АДМИНИСТРАЦИЯ ХАНТЫ-МАНСИЙСКОГО РАЙОНА

ПОСТАНОВЛЕНИЕ

от 03.08.2018 № 224
г. Ханты-Мансийск

Об утверждении Положения
об организации и осуществлении
муниципального жилищного контроля

В соответствии с федеральными законами от 06.10.2003 № 131-ФЗ «Об общих принципах организации местного самоуправления в Российской Федерации», от 26.12.2008 № 294-ФЗ «О защите прав юридических лиц и индивидуальных предпринимателей при осуществлении государственного контроля (надзора) и муниципального контроля», Уставом Ханты-Мансийского района:

1. Утвердить прилагаемое Положение об организации и осуществлении муниципального жилищного контроля.
2. Опубликовать (обнародовать) настоящее постановление в газете «Наш район» и разместить на официальном сайте администрации Ханты-Мансийского района.
3. Настоящее постановление вступает в силу после его официального опубликования (обнародования).
4. Контроль за выполнением постановления возложить на заместителя главы Ханты-Мансийского района, курирующего деятельность комитета экономической политики.

И.о. главы Ханты-Мансийского района Р.Н.Ерышев

Приложение
к постановлению администрации
Ханты-Мансийского района
от 03.08.2018 № 224

Положение
об организации и осуществлении муниципального жилищного контроля

Раздел I. Общие положения

1. Настоящим Положением регулируются отношения, связанные с деятельностью администрации Ханты-Мансийского района, уполномоченной в соответствии с федеральными законами и Уставом Ханты-Мансийского района на организацию и проведение на территории Ханты-Мансийского района проверок соблюдения юридическими лицами, индивидуальными предпринимателями требований, установленных муниципальными правовыми актами Ханты-Мансийского района, требований, установленных федеральными законами, законами Ханты-Мансийского автономного округа – Югры (далее – обязательные требования) в соответствии с перечнем, устанавливаемым административным регламентом осуществления муниципального контроля в указанной сфере деятельности, а также на организацию и проведение мероприятий по профилактике нарушений указанных требований, на основе принципов, установленных статьей 3 Федерального закона от 26.12.2008 294-ФЗ «О защите прав юридических лиц и индивидуальных предпринимателей при осуществлении государственного контроля (надзора) и муниципального контроля» (далее – Федеральный закон «О защите прав юридических лиц и индивидуальных предпринимателей при осуществлении государственного контроля (надзора) и муниципального контроля»).

2. Настоящим Положением устанавливается порядок организации и осуществления муниципального жилищного контроля (далее – муниципальный контроль).

3. Понятия, используемые в настоящем Положении, применяются в значениях, указанных в Федеральном законе «О защите прав юридических лиц и индивидуальных предпринимателей при осуществлении государственного контроля (надзора) и муниципального контроля».

4. Муниципальный контроль осуществляет администрация Ханты-Мансийского района через уполномоченный отраслевой (функциональный) орган на основании Положения о департаменте строительства, архитектуры и ЖКХ (далее – уполномоченный орган).

5. Муниципальный контроль осуществляется путем:

1) организации и проведения проверок соблюдения юридическими лицами, индивидуальными предпринимателями требований, установленных муниципальными правовыми актами Ханты-Мансийского района, а также обязательных требований;

2) организации и проведения мероприятий по профилактике нарушений требований, установленных муниципальными правовыми актами Ханты-Мансийского района, а также обязательных требований.

6. Мероприятие по контролю проводится во взаимодействии с юридическим лицом, индивидуальным предпринимателем для оценки соответствия осуществляемых ими деятельности или действий (бездействия), выполняемых работ, предоставляемых услуг обязательным требованиям, требованиям, установленным муниципальными правовыми актами Ханты-Мансийского района.

7. Взаимодействие с исполнительными органами государственной власти, органами местного самоуправления, их структурными подразделениями и должностными лицами, юридическими лицами и индивидуальными предпринимателями осуществляется уполномоченным органом в порядке, установленном статьей 20 Жилищного кодекса Российской Федерации, статьей 7 Федерального закона «О защите прав юридических лиц и индивидуальных предпринимателей при осуществлении государственного контроля (надзора) и муниципального контроля», Законом Ханты-Мансийского автономного округа – Югры от 28.09.2012 № 115-оз «О порядке осуществления муниципального жилищного контроля на территории Ханты-Мансийского автономного округа – Югры и порядке взаимодействия органов муниципального жилищного контроля с органом государственного жилищного надзора Ханты-Мансийского автономного округа – Югры», настоящим Положением, административным регламентом осуществления муниципального контроля.

Раздел II. Организация и проведение проверок

8. Проверки проводятся в соответствии с административным регламентом осуществления муниципального контроля по административным процедурам, организованным в порядке, установленном Жилищным кодексом Российской Федерации, Федеральным законом «О защите прав юридических лиц и индивидуальных предпринимателей при осуществлении государственного контроля (надзора) и муниципального контроля», Законом Ханты-Мансийского автономного округа – Югры от 28.09.2012 № 115-оз «О порядке осуществления муниципального жилищного контроля на территории Ханты-Мансийского автономного округа – Югры и порядке взаимодействия органов муниципального жилищного контроля с органом государственного жилищного надзора Ханты-Мансийского автономного округа – Югры», с учетом настоящего Положения.

9. Административный регламент осуществления муниципального контроля разрабатывается уполномоченным органом в соответствии с постановлением Правительства Ханты-Мансийского автономного округа – Югры от 02.03.2012 № 85-п «О разработке и утверждении административных регламентов осуществления муниципального контроля» и утверждается постановлением администрации Ханты-Мансийского района.

10. Перечень должностных лиц, наделяемых полномочиями по предупреждению, выявлению и пресечению нарушений обязательных требований и требований, установленных муниципальными правовыми актами Ханты-Мансийского района (далее – уполномоченное должностное лицо):

1) руководитель, его заместитель, специалисты структурного подразделения уполномоченного органа, ответственного за осуществление муниципального контроля (муниципальные жилищные инспекторы) – в соответствии с настоящим Положением и должностной инструкцией;

2) привлеченные эксперты и (или) экспертная организация – в соответствии с настоящим Положением и договором, заключенным в порядке, установленном федеральным законом.

11. Перечень административных действий (мероприятий по контролю), совершаемых уполномоченным должностным лицом совокупно при проверке:

1) рассмотрение документов юридического лица, индивидуального предпринимателя и иной информации об их деятельности;

2) осмотр и обследование муниципального жилищного фонда, используемого юридическим лицом, индивидуальным предпринимателем при осуществлении деятельности;

3) отбор образцов объектов окружающей среды, объектов производственной среды;

4) проведение экспертиз и исследований, направленных на установление причинно-следственной связи выявленного нарушения обязательных требований и (или) требований, установленных муниципальными правовыми актами Ханты-Мансийского района, с фактами причинения вреда.

12. Уполномоченное должностное лицо проводит проверку на основании приказа руководителя уполномоченного органа, при проведении проверки соблюдает ограничения, имеет права, выполняет обязанности, принимает меры в отношении фактов нарушений, выявленных при проведении проверки, несет ответственность в соответствии с Жилищным кодексом Российской Федерации, Федеральным законом «О защите прав юридических лиц и индивидуальных предпринимателей при осуществлении государственного контроля (надзора) и муниципального контроля», Законом Ханты-Мансийского автономного округа – Югры от 28.09.2012 № 115-оз «О порядке осуществления муниципального жилищного контроля на территории Ханты-Мансийского автономного округа – Югры и порядке взаимодействия органов муниципального жилищного контроля с органом государственного жилищного надзора Ханты-Мансийского автономного округа – Югры», настоящим Положением, административным регламентом осуществления муниципального контроля.

13. Уполномоченный орган вправе привлечь к участию в проведении проверки эксперта и (или) экспертную организацию в порядке, установленном Федеральным законом «О защите прав юридических лиц и индивидуальных предпринимателей при осуществлении государственного контроля (надзора) и муниципального контроля», для оценки соответствия осуществляемых юридическими лицами, индивидуальными предпринимателями деятельности или действий (бездействия), выполняемых работ, предоставляемых услуг обязательным требованиям и требованиям, установленным муниципальными правовыми актами Ханты-Мансийского района, и анализа соблюдения указанных требований, по проведению мониторинга эффективности муниципального контроля, учета результатов проводимых проверок и необходимой отчетности о них.

14. При проведении плановой проверки уполномоченным должностным лицом обязательно используется проверочный лист (список контрольных вопросов) в отношении всех юридических лиц, индивидуальных предпринимателей, независимо от типа (отдельных характеристик) используемых ими производственных объектов – из состава муниципального жилищного фонда, разрабатываемый уполномоченным органом и утверждаемый постановлением администрации Ханты-Мансийского района в соответствии с общими требованиями, определенными постановлением Правительства Российской Федерации от 13.02.2017 № 177 «Об утверждении общих требований к разработке и утверждению проверочных листов (списков контрольных вопросов)».

15. Перечень вопросов, ответы на которые однозначно свидетельствуют о соблюдении или несоблюдении юридическим лицом, индивидуальным предпринимателем обязательных требований, составляющих предмет проверки, может содержать вопросы, затрагивающие все предъявляемые к юридическому лицу, индивидуальному предпринимателю обязательные требования либо части обязательных требований, соблюдение которых является наиболее значимым с точки зрения недопущения возникновения угрозы причинения вреда жизни, здоровью граждан, вреда животным, растениям, окружающей среде, объектам культурного наследия (памятникам истории и культуры) народов Российской Федерации, безопасности государства, а также угрозы чрезвычайных ситуаций природного и техногенного характера, ограничивающих предмет плановой проверки.

Раздел III. Организация и проведение мероприятий по профилактике нарушений требований, установленных муниципальными правовыми актами Ханты-Мансийского района, а также обязательных требований

16. Профилактика нарушений требований, установленных муниципальными правовыми актами Ханты-Мансийского района, а так-

же обязательных требований организуется в порядке, установленном статьей 8.2 Федерального закона «О защите прав юридических лиц и индивидуальных предпринимателей при осуществлении государственного контроля (надзора) и муниципального контроля», и проводится уполномоченным органом (его структурным подразделением) в соответствии с программой профилактики нарушений, утверждаемой приказом руководителя уполномоченного органа.

Раздел IV. Заключительные положения

17. Ежегодный план проверки разрабатывается уполномоченным органом и утверждается по типовой форме руководителем уполномоченного органа в порядке, установленном Правилами подготовки органами государственного контроля (надзора) и органами муниципального контроля ежегодных планов проведения плановых проверок юридических лиц и индивидуальных предпринимателей, утвержденными постановлением Правительства Российской Федерации от 30.06.2010 № 489.

18. Утвержденный руководителем уполномоченного органа ежегодный план проведения плановых проверок доводится ответственным структурным подразделением до сведения заинтересованных лиц посредством его размещения на официальном сайте администрации Ханты-Мансийского района в разделе «Услуги», подраздел «Муниципальный контроль», и направляется в органы прокуратуры в срок до 1 сентября года, предшествующего году проведения плановых проверок.

19. Внесение информации в Единый реестр проверок в соответствии с разделом IV Правил формирования и ведения единого реестра, утвержденных постановлением Правительства Российской Федерации от 28.04.2015 № 415, ответственность за ее достоверность возлагается на уполномоченный орган по перечню должностных лиц, уполномочиваемых на внесение информации в единый реестр проверок в соответствии с приказом руководителя уполномоченного органа.

20. Ежегодно уполномоченный орган в порядке, установленном Правилами подготовки докладов об осуществлении государственного контроля (надзора), муниципального контроля в соответствующих сферах деятельности и об эффективности такого контроля (надзора), утвержденными постановлением Правительства Российской Федерации от 05.04.2010 № 215, постановлением Правительства Ханты-Мансийского автономного округа – Югры от 02.07.2012 № 226-п «Об организации подготовки докладов об осуществлении государственного контроля (надзора) и муниципального контроля, своды и предоставлении сведений об осуществлении государственного контроля (надзора) и муниципального контроля», осуществляет подготовку доклада об осуществлении муниципального контроля и его эффективности по своей сфере деятельности в соответствии с настоящим Положением, приказом руководителя уполномоченного органа об ответственных лицах.

МУНИЦИПАЛЬНОЕ ОБРАЗОВАНИЕ
ХАНТЫ-МАНСИЙСКИЙ РАЙОН
Ханты-Мансийский автономный округ – Югра

АДМИНИСТРАЦИЯ ХАНТЫ-МАНСИЙСКОГО РАЙОНА**ПОСТАНОВЛЕНИЕ**

от 03.08.2018 № 225
г. Ханты-Мансийск

Об определении уполномоченного органа

В соответствии с пунктом 5 решения Думы Ханты-Мансийского района от 17.03.2017 № 113 «О Порядке назначения, перерасчета и выплаты пенсии за выслугу лет лицам, замещавшим муниципальные должности на постоянной основе и должности муниципальной службы в органах местного самоуправления Ханты-Мансийского района»:

1. Определить муниципальное казенное учреждение Ханты-Мансийского района «Комитет по культуре, спорту и социальной политике» уполномоченным органом на осуществление функций, возложенных Порядком назначения, перерасчета и выплаты пенсии за выслугу лет лицам, замещавшим муниципальные должности на постоянной основе и должности муниципальной службы в органах местного самоуправления Ханты-Мансийского района (в том числе расчет, перерасчет, выплату пенсий за выслугу лет, перерегистрацию получателей пенсии).

2. Признать утратившим силу постановление администрации Ханты-Мансийского района от 24.05.2017 № 149 «Об определении уполномоченного органа».

3. Опубликовать (обнародовать) постановление в газете «Наш район» и разместить на официальном сайте администрации Ханты-Мансийского района.

4. Постановление вступает в силу с 01.10.2018 после официального опубликования (обнародования).

5. Контроль за выполнением постановления возложить на заместителя главы Ханты-Мансийского района по социальным вопросам.

И.о. главы Ханты-Мансийского района Р.Н.Ерышев

МУНИЦИПАЛЬНОЕ ОБРАЗОВАНИЕ
ХАНТЫ-МАНСИЙСКИЙ РАЙОН
Ханты-Мансийский автономный округ – Югра

АДМИНИСТРАЦИЯ ХАНТЫ-МАНСИЙСКОГО РАЙОНА

ПОСТАНОВЛЕНИЕ

от 08.08.2018 № 227
г. Ханты-Мансийск

Об утверждении перечня муниципальных услуг администрации Ханты-Мансийского района, предоставление которых посредством комплексного запроса не осуществляется

В соответствии со статьей 15.1 Федерального закона от 27.07.2010 № 210-ФЗ «Об организации предоставления государственных и муниципальных услуг» и на основании постановления администрации Ханты-Мансийского района от 23.03.2017 № 68 «О перечне муниципальных услуг, предоставление которых организуется в многофункциональном центре предоставления государственных и муниципальных услуг»:

1. Утвердить прилагаемый перечень муниципальных услуг администрации Ханты-Мансийского района, предоставление которых посредством комплексного запроса не осуществляется.
2. Опубликовать настоящее постановление в газете «Наш район» и разместить на официальном сайте администрации Ханты-Мансийского района.
3. Настоящее постановление вступает в силу после официального опубликования (обнародования).
4. Контроль за выполнением постановления возложить на заместителя главы Ханты-Мансийского района, курирующего деятельность управления по информационным технологиям администрации Ханты-Мансийского района.

Глава Ханты-Мансийского района К.Р.Минулин

Приложение
к постановлению администрации
Ханты-Мансийского района
от 08.08.2018 № 227

Перечень муниципальных услуг администрации Ханты-Мансийского района, предоставление которых посредством комплексного запроса не осуществляется

№ п/п	Наименование муниципальной услуги
1.	Предварительное согласование предоставления земельного участка из земель, находящихся в муниципальной собственности или государственная собственность на которые не разграничена
2.	Утверждение схемы расположения земельного участка или земельных участков на кадастровом плане территории
3.	Передача в аренду, безвозмездное пользование имущества, находящегося в собственности муниципального образования, за исключением земельных участков и жилых помещений
4.	Оказание имущественной поддержки субъектам малого и среднего предпринимательства Ханты-Мансийского района
5.	Предоставление субсидий на возмещение затрат и (или) недополученных доходов производителям отдельных товаров, услуг в Ханты-Мансийском районе

МУНИЦИПАЛЬНОЕ ОБРАЗОВАНИЕ
ХАНТЫ-МАНСИЙСКИЙ РАЙОН
Ханты-Мансийский автономный округ – Югра

АДМИНИСТРАЦИЯ ХАНТЫ-МАНСИЙСКОГО РАЙОНА

ПОСТАНОВЛЕНИЕ

от 08.08.2018 № 228
г. Ханты-Мансийск

О внесении изменений в постановление администрации Ханты-Мансийского района от 10 ноября 2017 года № 319 «Об утверждении муниципальной программы «Комплексное развитие агропромышленного комплекса и традиционной хозяйственной деятельности коренных малочисленных народов Севера Ханты-Мансийского района на 2018 – 2020 годы»

Руководствуясь Бюджетным кодексом Российской Федерации, постановлением администрации Ханты-Мансийского района от 9 августа 2013 года № 199 «О программах Ханты-Мансийского района», в целях создания благоприятных условий для устойчивого развития агропромышленного комплекса и традиционной хозяйственной деятельности коренных малочисленных народов Севера Ханты-Мансийского района:

1. Внести в постановление администрации Ханты-Мансийского района от 10 ноября 2017 года № 319 «Об утверждении муниципальной программы «Комплексное развитие агропромышленного комплекса и традиционной хозяйственной деятельности коренных малочисленных народов Севера Ханты-Мансийского района на 2018 – 2020 годы» изменения, изложив приложение к постановлению в новой редакции:

«Приложение
к постановлению администрации
Ханты-Мансийского района
от 10.11.2017 № 319

Паспорт муниципальной программы
Ханты-Мансийского района

Наименование муниципальной программы	«Комплексное развитие агропромышленного комплекса и традиционной хозяйственной деятельности коренных малочисленных народов Севера Ханты-Мансийского района на 2018 – 2020 годы» (далее – муниципальная программа)
Дата утверждения муниципальной программы	постановление администрации Ханты-Мансийского района от 10 ноября 2017 года № 319 «Об утверждении муниципальной программы «Комплексное развитие агропромышленного комплекса и традиционной хозяйственной деятельности коренных малочисленных народов Севера Ханты-Мансийского района на 2018 – 2020 годы»
Ответственный исполнитель муниципальной программы	администрация Ханты-Мансийского района (комитет экономической политики администрации Ханты-Мансийского района)
Соисполнители муниципальной программы	департамент строительства, архитектуры и ЖКХ администрации Ханты-Мансийского района (далее – департамент строительства, архитектуры и ЖКХ); департамент строительства, архитектуры и ЖКХ (муниципальное казенное учреждение Ханты-Мансийского района «Управление капитального строительства и ремонта» (далее – департамент строительства, архитектуры и ЖКХ (МКУ «УКСиР»)), комитет по финансам администрации района (сельское поселение Шапша)
Цель муниципальной программы	устойчивое развитие агропромышленного комплекса и традиционной хозяйственной деятельности коренных малочисленных народов Севера на территории Ханты-Мансийского района
Задачи муниципальной программы	1. Поддержка сельскохозяйственного производства 2. Поддержка традиционных видов хозяйственной деятельности 3. Создание условий для устойчивого развития сельских территорий 4. Защита населения от болезней, общих для человека и животных
Подпрограммы или основные мероприятия	подпрограмма 1 «Комплексное развитие агропромышленного комплекса»; подпрограмма 2 «Поддержка социально-экономического развития коренных малочисленных народов Севера»
Целевые показатели муниципальной программы	увеличение к 2020 году: 1. Поголовья крупного рогатого скота – с 2500 до 2600 голов 2. Поголовья свиней – с 2785 до 2870 голов 3. Производства мяса – с 993 до 1020 тонн 4. Производства молока – с 6124 до 6150 тонн 5. Производства картофеля – с 6210 до 6300 тонн 6. Производства овощей – с 3675 до 3800 тонн 7. Добычи (вылова) рыбы – с 4545 до 5200 тонн 8. Объема заготовки ягод – с 207 до 220 тонн 9. Объема заготовки грибов – с 3 до 45 тонн 10. Объема заготовки кедрового ореха – с 45 до 60 тонн 11. Количества построенных (реконструированных) сельскохозяйственных объектов – с 18 до 20 объектов 12. Количества работающих в отрасли сельского хозяйства – с 370 до 400 человек 13. Объема валовой продукции сельского хозяйства на 10 тыс. человек – с 856 до 900 тыс. рублей 14. Количества национальных общин и организаций – с 40 до 42 единиц 15. Количества отловленных безнадзорных и бродячих животных – с 169 до 276 единиц 16. Количества пользователей территории традиционного природопользования не менее с 303 до 315 человек 17. Объема ввода в эксплуатацию после строительства и реконструкции автомобильных дорог общего пользования местного значения – с 5,04 до 7,44 км 18. Прирост протяженности сети автомобильных дорог общего пользования местного значения в результате строительства новых автомобильных дорог – с 5,04 до 7,44 км 19. Количества мероприятий по устойчивому развитию сельских территорий – с 0 до 2 единиц
Сроки реализации муниципальной программы	2018 – 2020 годы
Финансовое обеспечение муниципальной программы	общий объем финансирования Программы составит 383 446,23 тыс. рублей, в том числе: 2018 год – 166 165,43 тыс. рублей; 2019 год – 108 340,40 тыс. рублей; 2020 год – 108 940,40 тыс. рублей; федеральный бюджет – 216,0 тыс. рублей, в том числе: 2018 год – 216,0 тыс. рублей; 2019 год – 0,0 тыс. рублей; 2020 год – 0,0 тыс. рублей; бюджет автономного округа – 380 557,9 тыс. рублей, в том числе: 2018 год – 163 677,10 тыс. рублей; 2019 год – 108 140,40 тыс. рублей; 2020 год – 108 740,40 тыс. рублей; бюджет района – 2 672,33 тыс. рублей, в том числе: 2018 год – 2 272,33 тыс. рублей; 2019 год – 200,00 тыс. рублей; 2020 год – 200,00 тыс. рублей

Раздел 1. Краткая характеристика текущего состояния сферы агропромышленного комплекса и традиционной хозяйственной деятельности коренных малочисленных народов Севера Ханты-Мансийского района

Ханты-Мансийский район является исконно аграрной территорией автономного округа и имеет многоотраслевой характер. На его территории развиваются практически все направления: животноводство, растениеводство, традиционные виды хозяйствования малочисленных народов Севера.

Современный уровень сельского хозяйства выдвигает на первый план задачу эффективного использования имеющегося экономического потенциала и мобилизации внутренних ресурсов.

Характеристика текущего состояния агропромышленного комплекса и традиционной хозяйственной деятельности коренных малочисленных народов Севера Ханты-Мансийского района представлена на основании аналитических данных, статистических данных, сбора и анализа данных в динамике.

1.1. Животноводство

Животноводство является основным приоритетом развития агропромышленного комплекса Ханты-Мансийского района, основу которого составляет производство молока и мяса.

За 2017 год хозяйствами всех форм собственности (с учетом населения) произведено 993 тонны мяса (81,1% от уровня 2016 года), молока – 6124 тонны (100,6% от уровня 2016 года).

Производимое в сельскохозяйственных предприятиях, крестьянских (фермерских) и личных подсобных хозяйствах района молоко – на 157%, мясо – на 83,0% закрывают потребность населения в данных продуктах.

В отрасли отмечается недостаточный уровень материально-технической базы в части обрабатывающих производств с современным оборудованием, что препятствует эффективности производства и реализации продукции животноводства. 90% мяса и 30% молока от производимого на территории Ханты-Мансийского района реализуется без переработки.

В данной ситуации государственная поддержка должна быть направлена на создание общих благоприятных условий функционирования субъектов отрасли, повышение эффективности использования имеющихся ресурсов.

1.2. Растениеводство

В Ханты-Мансийском районе площадь пахотных земель составляет 1092 га, в том числе посевная площадь – 936 га. По итогам посевной кампании 2017 года хозяйствами всех форм собственности засеяно 798,8 га посевных площадей. Из общего количества посевных площадей занято: под картофелем – 46,1% (368,6 га), овощами открытого грунта – 10,5% (83,9 га), овощами закрытого грунта – 0,3% (2,3 га) кормовыми культурами – 43,1% (344 га).

По итогам уборочных работ 2017 года хозяйствами всех форм собственности собрано картофеля 6 210 тонн, что на 23% больше уровня 2016 года. Валовой сбор овощей открытого грунта составил 1455 тонн или 100,4% к уровню 2016 года.

В тепличном комплексе АО «Агрофирма» (д. Ярки) на площади 2,3 га за 2017 год выращено и реализовано 2 050 тонн овощной продукции (огурцов – 1 628 тонн, томатов – 450 тонн, зеленых культур – 142 тонны), что на 8,2% больше уровня 2016 года.

В настоящее время в растениеводстве ситуация остается достаточно сложной: низкий уровень квалификации кадров механизаторов, специфичность погодных и климатических условий, низкое естественное плодородие почв, трудности с реализацией продукции.

Возможно, что сложившаяся ситуация оказала влияние на деятельность двух наиболее крупных растениеводческих предприятий: ЖСК «Реполовский» (п. Сибирский) и КФХ «Воронцова» (с. Батово). Данные хозяйства, имеющие возможность возделывать картофель в совокупности на площади более 30 га, овощи открытого грунта – на площади 5 га, начиная с 2016 года практически не занимаются выращиванием продукции растениеводства.

С учетом имеющихся возможностей и опыта возделывания в кооперативе «Реполовский» картофель можно размещать на площади 25 га, капусту – на 10 га. В КФХ «Воронцова» существует объективная возможность выращивания картофеля на площади 15 га. Кроме того, посадки картофеля можно разместить в ЖСК «Селиярово» на площади 3 га, ЖСПК «Родина» – 3 га, в КФХ Белкиной В.Б. – 10 га.

В перспективном развитии растениеводческой отрасли района особая роль должна быть отведена возрождению возделывания картофеля и овощей в открытом и защищенном грунте.

Имеющиеся возможности по выращиванию растениеводческой продукции, спрос на картофель и овощную продукцию с применением высокотехнологичного оборудования по переработке данной продукции позволят развивать на территории района высокоэффективное растениеводство.

1.3. Заготовка продукции традиционной хозяйственной деятельности

Рыбодобыча

Ханты-Мансийский район располагает богатыми природными биологическими сырьевыми запасами и возможностями по их воспроизводству. Общая площадь водного фонда составляет 288 тыс. га.

На территории района расположено 3014 озер. Пригодная площадь для рыбопромыслового занятия составляет 255,3 тыс. га, в которых водится 28 видов рыб, 19 из которых имеют промысловое значение. Основными реками являются Обь и Иртыш, которые имеют развитую систему проток, обширную пойму и принимают воды многочисленных притоков.

Общее количество пользователей рыбных угодий по Ханты-Мансийскому району составляет 58 единиц. Промышленным рыболовством занимаются 30 предприятий различных форм собственности, в том числе 14 национальных общин, 7 индивидуальных предпринимателей, 9 национальных предприятий.

В настоящее время рыбохозяйственный фонд водоемов Ханты-Мансийского района осваивается ориентировочно на 4% по рекам и на 3% по озерам. Вместе с тем, на территории района вылавливается 35% от объемов вылова рыбы по автономному округу. За 2017 год рыбодобывающими предприятиями района добыто 4 545 тонн рыбы, что составляет 84,5% от уровня 2016 года.

На территории Ханты-Мансийского района осуществляют деятельность по переработке рыбы 2 предприятия – ООО НПО «Колмодай» и ООО НПО «Обь». Для этих

целей данными предприятиями построены перерабатывающие цеха в с. Цингалы и в районе урочища Стары Косари в границах Селияровской территории.

За 2017 год данными предприятиями закуплено у национальных общин и индивидуальных предпринимателей района 3 101 тонна рыбы. С учетом закупа и собственного вылова за 2017 год ООО НПО «Колмодай» и ООО НПО «Обь» произведено 4 051 тонна пищевой рыбной продукции, что на 3,6% больше уровня 2016 года. В общем объеме рыбной продукции 90% составляет мороженая рыба.

Таким образом, в целом по району имеется значительный резерв по освоению рыбохозяйственного фонда водоемов, а, следовательно, и по изъятию существенной части рыбных ресурсов. Но более интенсивная эксплуатация акваторий требует усовершенствования инфраструктуры отрасли. Одна из важнейших составляющих – хранение и переработка выловленной рыбы, для этого нужны пункты приема, холодильники,

дополнительные перерабатывающие мощности.

Заготовка дикоросов и продукции охотпромысла

Заготовка дикоросов и продукции охотпромысла во все времена являлась одной из основных форм хозяйствования жителей мест традиционного проживания. На территории Ханты-Мансийского района проживает более 2,3 тыс. человек, относящихся к коренным малочисленным народам Севера, или 11 часть всего населения муниципального образования. Они ведут традиционный образ жизни. Основными видами деятельности являются: добыча водных биоресурсов, разведение оленей, сбор дикорастущих, заготовка промысловой продукции.

Ханты-Мансийский район располагает богатыми ресурсами дикоросов. Существует реальная возможность заготавливать разных грибов и кедрового ореха до 100 тонн, ягод – до 150 тонн ежегодно. В зависимости от урожайности показатели по годам могут иметь заметные колебания.

За 2017 год заготовлено 45 тонн кедрового ореха, 207 тонн различных видов ягод и 3 тонны грибов.

Для проведения охотничьего промысла в районе имеется пригодная площадь – более 4000 тыс. га.

За 2017 год по отчетам национальных общин «Сорни ханэхо» и «Ляпсин Бор» заготовлено боровой дичи 504 штуки, пушнины различных видов 1 705 штук.

На территории Ханты-Мансийского района переработка дикоросов осуществляет ООО НПО «Обь». За 2017 год данным предприятием произведено 59,6 тонн продукции дикоросов (ягоды, протертые с сахаром), что на 55,2% больше уровня 2016 года.

С учетом неиспользуемого ресурсного потенциала, возобновляемости природных ресурсов, спроса на продукцию традиционной хозяйственной деятельности отрасли заготовок и переработки продукции традиционной хозяйственной деятельности просматривается сегодня, как серьезная составляющая устойчивого развития экономики Ханты-Мансийского района.

Мониторинг результатов развития отраслей показывает, что при их положительной динамике вклад в экономику района данных отраслей незначителен, так как более 90% объема отгруженной продукции формируется организациями топливно-энергетического комплекса, структура экономики имеет моноотраслевой характер, при этом производство сельскохозяйственной продукции, заготовка дикоросов и продукции охотпромысла имеет сырьевую направленность.

Однако даже в этих условиях опыт ведения сельскохозяйственного производства и развития традиционных отраслей хозяйствования свидетельствует о путях и возможностях их перспективного развития.

Для увеличения объемов реализации животноводческой продукции товаропроизводителям необходимо наращивать поголовье сельскохозяйственных животных посредством строительства животноводческих ферм, повышать конкурентоспособность продукции путем строительства перерабатывающих производств с полным циклом производства продуктов питания (от сырья до готового продукта).

Кроме того, необходимо компенсировать часть затрат товаропроизводителям на производство и реализацию сельскохозяйственной продукции и продукцию традиционной хозяйственной деятельности, приобретение техники, оборудования, оснащения и приспособлений для развития сельского хозяйства, рыбной отрасли, системы заготовки лесных ресурсов.

Таким образом, в сложившейся ситуации отмечаются следующие основные проблемы состояния сельскохозяйственной и рыбодобывающей отрасли, заготовки дикоросов и промысловой продукции:

- 1) сложное финансовое положение организаций агропромышленного комплекса, что обусловлено диспаритетом цен на производимую продукцию и материально-технические ресурсы;
- 2) отсутствие прочной кормовой базы (завоз 100% концентрированных кормов из-за пределов автономного округа);
- 3) недостаток оборотных средств, отсутствие источников инвестиций;
- 4) недостаток квалифицированных кадров руководителей и специалистов;
- 5) ограниченный доступ малого бизнеса к материальным ресурсам, отсутствие необходимой рыночной инфраструктуры, затруднен сбыт продукции;
- 6) практическое отсутствие технологических производств, направленных на глубокую переработку дикоросов, рыбы, промысловой продукции на территории сельских поселений района;
- 7) сложная транспортная схема, отсутствие дорог с твердым покрытием, за исключением дороги на п. Горноправдинск, д. Шапша, с. Батово, д. Ярки, п. Бобровский, д. Ягурьях.

Решение обозначенных проблем на сегодняшний день актуально и невозможно без финансовой поддержки и координации деятельности предприятий сельского хозяйства, рыбной отрасли, национальных общин, предприятий.

Раздел 2. Стимулирование инвестиционной и инновационной деятельности, развитие конкуренции и негосударственного сектора экономики

1.1. Развитие материально-технической базы в отрасли.

Создание всесторонне развитого высокопроизводительного сельского хозяйства требует соответствующего уровня развития материально-технической базы предприятий агропромышленного комплекса.

В рамках реализации мероприятий муниципальной программы предоставляется поддержка, направленная на развитие материально-технической базы сельскохозяйственных товаропроизводителей по следующим направлениям:

за счет средств бюджета автономного округа:

на капитальное строительство сельскохозяйственных объектов, объектов перерабатывающих производств сельскохозяйственной продукции;

на приобретение сельскохозяйственных объектов и объектов перерабатывающих производств сельскохозяйственной продукции капитального строительства;

на модернизацию сельскохозяйственных объектов и объектов перерабатывающих производств сельскохозяйственной продукции капитального строительства, в том числе внедрение энергосберегающих, ресурсосберегающих и передовых технологий;

на приобретение сельскохозяйственной техники.

Важнейшей составной частью материально-технической базы является земля и механические средства, которые составляют материальную основу производства сельскохозяйственной продукции. В настоящее время в пользовании сельхозтоваропроизводителей района находится около 3000 га сельскохозяйственных угодий.

В технологических процессах используется около 50 единиц тракторов различных модификаций и более 30 единиц оборудования для заготовки грубых кормов и возделывания посевных площадей.

В совокупности в собственности сельхозтоваропроизводителей района в настоящее время находится 30 помещений для скота, 4 цеха по переработке мяса, 1 завод по переработке молока, 2 убойных пункта, 1 автономный модульный завод, 2 цеха по переработке рыбы.

1.2. Формирование благоприятной деловой среды.

В целях формирования благоприятной деловой среды для развития предпринимательства в Ханты-Мансийском районе, стимулирования к созданию и применению инновационных технологий, привлечения негосударственных организаций к осуществлению предпринимательской деятельности в сфере сельскохозяйственного производства муниципальной программой за счет средств окружного бюджета предусмотрена поддержка на усовершенствование материально-технической базы сельскохозяйственных товаропроизводителей, а также строительство объектов капитального характера за счет средств бюджета Ханты-Мансийского района и бюджета автономного округа.

Перечень объектов капитального строительства, строительство (реконструкция) которых осуществляется (планируется осуществлять) в период реализации Программы за счет средств бюджета автономного округа, бюджета Ханты-Мансийского района, представлен в таблице 3.

Основой развития агропромышленного комплекса Ханты-Мансийского района на долгосрочную перспективу будет развитие малых форм хозяйствования – крестьянских (фермерских) хозяйств, как наиболее динамично развивающейся категории хозяйствующих субъектов агропромышленного комплекса.

Крестьянские (фермерские) хозяйства района обеспечивают более 85,5% от общего объема производства мяса в целом по району и 67% молока. Численность работающих в данной категории хозяйств составляет 355 человек. Прогнозируется, что к 2020 году количество занятых работников в крестьянских (фермерских) хозяйствах увеличится на 12 – 15 %.

1.3. Реализация инвестиционных проектов.

В сфере производства овощей защищенного грунта в Ярке Ханты-Мансийского района (АО «Агрофирма») в 2018 году планируется осуществить строительство второй очереди тепличного комплекса площадью 5,35 га. Сметная стоимость реализации проекта – 1717,5 млн. рублей. Введение в эксплуатацию запланировано в первом квартале 2019 года, что позволит создать до 120 дополнительных рабочих мест. Мощность производства составит до 4000 тонн овощей защищенного грунта в год.

1.4. Развитие конкуренции в Ханты-Мансийском районе.

В целях развития конкуренции и содействия импортозамещению в рамках мероприятий муниципальной программы за счет средств бюджета автономного округа предоставляется государственная поддержка на:

производство и реализацию сельскохозяйственной продукции;

развитие системы заготовки и переработки дикоросов;

на поддержку рыбодобычи и рыбопереработки.

Целью муниципальной программы является, в том числе, повышение конкурентоспособности сельскохозяйственной продукции, произведенной в Ханты-Мансийском районе.

Механизм реализации мероприятий муниципальной программы направлен на развитие конкуренции и содействие импортозамещению в сфере сельскохозяйственного производства района, в том числе на создание современных комплексов по производству сельскохозяйственной продукции, внедрению передовых ресурсосберегающих технологий. Обозначенные меры способствуют снижению себестоимости продукции, произведенной на территории района, повышению ее качества, что позволяет ей конкурировать с аналогичной продукцией из соседних регионов, а также реализации за пределами автономного округа.

1.5. Реализация проектов и портфелей проектов.

Мероприятия муниципальной программы не предусматривают реализацию проектов и портфелей проектов, в том числе реализацию приоритетных проектов по основным направлениям стратегического развития Ханты-Мансийского автономного округа – Югры.

Раздел 3. Цель, задачи и показатели их достижения

Цель, задачи муниципальной программы, показатели их достижения определены с учетом приоритетов социально-экономического развития Ханты-Мансийского автономного округа – Югры и Ханты-Мансийского района и установлены стратегическими документами и нормативными правовыми актами Российской Федерации, Ханты-Мансийского автономного округа – Югры и Ханты-Мансийского района, в том числе:

п. 25 ч. 1 ст. 15 Федерального закона от 06.10.2003 № 131-ФЗ «Об общих принципах организации местного самоуправления в Российской Федерации»;

Указом Президента Российской Федерации от 30.01.2010 № 120 «Об утверждении Доктрины продовольственной безопасности Российской Федерации»;

Указом Президента Российской Федерации от 06.08.2014 № 560 «О применении отдельных специальных экономических мер в целях обеспечения экономической безопасности Российской Федерации»;

Стратегией социально-экономического развития Ханты-Мансийского автономного округа – Югры до 2030 года, утвержденной распоряжением Правительства Ханты-Мансийского автономного округа – Югры от 22.03.2013 № 101-рп;

Стратегией социально-экономического развития Ханты-Мансийского района до 2020 года и на период до 2030 года, утвержденной постановлением администрации Ханты-Мансийского района от 17.12.2014 № 343.

Цель муниципальной программы: устойчивое развитие агропромышленного комплекса и традиционной хозяйственной деятельности коренных малочисленных народов Севера на территории Ханты-Мансийского района.

Ее достижение будет осуществляться путем решения следующих задач:

поддержка сельскохозяйственного производства;

поддержка традиционных видов хозяйственной деятельности;

создание условий устойчивого развития сельских территорий;

защита населения от болезней, общих для человека и животных.

Расчет целевых показателей муниципальной программы осуществляется по следующей методике:

1. Поголовье крупного рогатого скота, в том числе коров в сельскохозяйственных организациях, крестьянских (фермерских) хозяйствах, включая индивидуальных предпринимателей, рассчитывается от базового значения показателя на момент разработки муниципальной программы с учетом ежегодного планового увеличения. Источником информации о показателе является ведомственная годовая отчетность комитета экономической политики, подготовленная на основе данных сельскохозяйственных товаропроизводителей (ежемесячно) (справка-расчет о движении поголовья крупного рогатого скота молочных пород, утвержденная приказом Департамента природных ресурсов и несырьевого сектора экономики автономного округа от 17.03.2011 № 3-нп).

2. Поголовье свиней в сельскохозяйственных организациях, крестьянских (фермерских) хозяйствах, включая индивидуальных предпринимателей, рассчитывается от базового значения показателя на момент разработки муниципальной программы с учетом ежегодного планового увеличения поголовья. Источником информации о показателе является ведомственная годовая отчетность комитета экономической политики, подготовленная на основе данных сельскохозяйственных товаропроизводителей (ежемесячно) (справка-расчет о движении поголовья сельскохозяйственных животных, утвержденная приказом Департамента природных ресурсов и несырьевого сектора экономики автономного округа от 17.03.2011 № 3-нп).

3. Производство мяса в хозяйствах всех категорий (в живом весе) рассчитывается от базового значения показателя на момент разработки муниципальной программы с учетом ежегодного планового увеличения. Источником информации о показателе является ведомственная годовая отчетность комитета экономической политики, подготовленная на основе данных сельскохозяйственных товаропроизводителей (ежемесячно) (справка-расчет субсидий на продажу мяса и мясопродуктов, утвержденная приказом Департамента природных ресурсов и несырьевого сектора экономики автономного округа от 17.03.2011 № 3-нп).

4. Производство молока в хозяйствах всех категорий рассчитывается от базового значения показателя на момент разработки муниципальной программы с учетом ежегодного планового увеличения. Источником информации о показателе является ведомственная годовая отчетность комитета экономической политики, подготовленная на основе данных сельскохозяйственных товаропроизводителей (ежемесячно) (справка-расчет субсидий на производство и реализацию молока и молокопродуктов, утвержденная приказом Департамента природных ресурсов и несырьевого сектора экономики автономного округа от 17.03.2011 № 3-нп).

5. Производство картофеля в хозяйствах всех категорий рассчитывается от базового значения показателя на момент разработки муниципальной программы с учетом ежегодного планового увеличения. Источником информации о показателе является ведомственная годовая отчетность комитета экономической политики, подготовленная на основе данных сельскохозяйственных товаропроизводителей (ежемесячно) (справка-расчет субсидий на производство и реализацию продукции растениеводства, утвержденная приказом Департамента природных ресурсов и несырьевого сектора экономики автономного округа от 17.03.2011 № 3-нп).

6. Производство овощей в хозяйствах всех категорий рассчитывается от базового значения показателя на момент разработки муниципальной программы с учетом ежегодного планового увеличения. Источником информации о показателе является ведомственная годовая отчетность комитета экономической политики, подготовленная на основе данных сельскохозяйственных товаропроизводителей (ежемесячно) (справка-расчет субсидий на производство и реализацию продукции растениеводства, утвержденная приказом Департамента природных ресурсов и несырьевого сектора экономики автономного округа от 17.03.2011 № 3-нп).

7. Добыча (вылов) рыбы рассчитывается от базового значения показателя на момент разработки муниципальной программы с учетом ежегодного планового увеличения. Источником информации о показателе является ведомственная годовая отчетность комитета экономической политики, подготовленная на основе данных рыбодобывающих и рыбоперерабатывающих предприятий (ежемесячно) (справка-расчет о вылове пищевой рыбы, производстве и реализации пищевой рыбной продукции, утвержденная приказом Департамента природных ресурсов и несырьевого сектора экономики автономного округа от 17.03.2011 № 3-нп).

8. Объем заготовки ягод рассчитывается от базового значения показателя на момент разработки муниципальной программы с учетом ежегодного планового увеличения объема заготовки дикоросов. Источником информации является ведомственная отчетность комитета экономической политики, подготовленная на основе данных хозяйствующих субъектов в сфере заготовки и переработки дикоросов (в сезон сбора дикоросов) (справка-расчет о заготовке и (переработке) дикоросов, утвержденная приказом Департамента природных ресурсов и несырьевого сектора экономики автономного округа от 17.03.2011 № 3-нп).

9. Объем заготовки грибов рассчитывается от базового значения показателя на момент разработки муниципальной программы с учетом ежегодного планового увеличения объема заготовки дикоросов. Источником информации является ведомственная отчетность комитета экономической политики, подготовленная на основе данных хозяйствующих субъектов в сфере заготовки и переработки дикоросов (в сезон сбора дикоросов) (справка-расчет о заготовке и (переработке) дикоросов, утвержденная приказом Департамента природных ресурсов и несырьевого сектора экономики автономного округа от 17.03.2011 № 3-нп).

10. Объем заготовки кедрового ореха рассчитывается от базового значения показателя на момент разработки муниципальной программы с учетом ежегодного планового увеличения объема заготовки дикоросов. Источником информации является ведомственная отчетность комитета экономической политики, подготовленная на основе данных хозяйствующих субъектов в сфере заготовки и переработки дикоросов (в сезон сбора дикоросов) (справка-расчет

о заготовке и (переработке) дикоросов, утвержденная приказом Департамента природных ресурсов и несырьевого сектора экономики автономного округа от 17.03.2011 № 3-нп).

11. Количество построенных (реконструированных) сельскохозяйственных объектов рассчитывается от базового значения показателя на момент разработки муниципальной программы с учетом ежегодного планового увеличения ввода объектов в эксплуатацию. Источником информации о показателе является свидетельство о праве собственности, предоставляемое сельскохозяйственным товаропроизводителем в комитет экономической политики администрации района.

12. Количество работающих в отрасли сельского хозяйства рассчитывается от базового значения показателя на момент разработки муниципальной программы с учетом ежегодного планового увеличения количества работающих в хозяйствах всех категорий. Источником информации являются сведения, предоставляемые сельскохозяйственными товаропроизводителями.

13. Объем валовой продукции сельского хозяйства на 10 тыс. человек рассчитывается по формуле:

$$\frac{\text{годовой объем произведенной валовой продукции}}{\text{численность населения}} \times 10000$$

Источником информации являются расчетные данные комитета экономической политики администрации района; сведения о численности населения предоставляют администрации сельских поселений Ханты-Мансийского района.

14. Количество национальных общин и организаций, осуществляющих традиционное хозяйствование и занимающихся традиционными промыслами коренных малочисленных народов Севера, рассчитывается от базового значения показателя на момент разработки муниципальной программы по количеству национальных общин и организаций, состоящих в реестре, формируемом в соответствии с постановлением Правительства Ханты-Мансийского автономного округа – Югры от 06.04.2007 № 85-п «О реестре организаций, осуществляющих традиционное хозяйствование и занимающихся промыслами коренных малочисленных народов Севера в Ханты-Мансийском автономном округе – Югре».

15. Количество отловленных, безнадзорных и бродячих животных. Показатель – плановый. Источник информации – ведомственная статистика департамента строительства, архитектуры и ЖКХ администрации района, подготовленная на основе данных сельских поселений.

16. Количество пользователей территориями традиционного природопользования рассчитывается от базового значения показателя на момент разработки муниципальной программы по количеству пользователей, состоящих в реестре, формируемом в соответствии с Законом Ханты-Мансийского автономного округа – Югры от 28.12.2006

№ 145-оз «О территориях традиционного природопользования коренных малочисленных народов Севера регионального значения в Ханты-Мансийском автономном округе – Югре».

17. Объем ввода в эксплуатацию после строительства и реконструкции автомобильных дорог общего пользования местного значения. Источник информации – данные департамента строительства, архитектуры и ЖКХ администрации Ханты-Мансийского района.

18. Прирост протяженности сети автомобильных дорог общего пользования местного значения в результате строительства новых автомобильных дорог. Источник информации – данные департамента строительства, архитектуры и ЖКХ администрации Ханты-Мансийского района.

19. Количество мероприятий по устойчивому развитию сельских территорий. Источник информации – данные сельского поселения.

Целевые показатели указаны в таблице 1 к Программе.

Раздел 4. Характеристика основных мероприятий Программы

Для достижения цели и решения задач муниципальной программы необходимо реализовать ряд подпрограммных мероприятий, приведенных в таблице 2 к Программе.

1. Подпрограмма 1 «Комплексное развитие агропромышленного комплекса».

В рамках данной подпрограммы планируется реализация следующих основных мероприятий:

1.1. Поддержка малых форм хозяйствования, включающая:

1.1.1. Предоставление субсидий на развитие материально-технической базы малых форм хозяйствования (за исключением личных подсобных хозяйств).

1.2. Развитие животноводства, включающее:

1.2.1. Предоставление субсидий на производство и реализацию продукции животноводства.

1.2.2. Предоставление субсидий на содержание поголовья коров чистопородного мясного скота.

1.3. Развитие растениеводства, переработки и реализации продукции растениеводства, включающее:

1.3.1. Предоставление субсидий на производство и реализацию продукции растениеводства.

1.4. Повышение эффективности использования и развития ресурсного потенциала рыбохозяйственного комплекса, включающее:

1.4.1. Предоставление субсидий на производство и реализацию продукции рыболовства и пищевой рыбной продукции.

1.5. Развитие системы заготовки и переработки дикоросов, включающее:

1.5.1. Предоставление субсидий на продукцию дикоросов.

1.6. Устойчивое развитие сельских территорий, включающее:

1.6.1. Строительство участка подъезда дороги до п. Выкатной.

1.6.2. Строительство участка подъезда дороги до с. Реполово.

1.6.3. Реализацию мероприятий по устойчивому развитию сельских территорий.

1.7. Обеспечение стабильной благополучной эпизоотической обстановки на территории Ханты-Мансийского района, включающее:

1.7.1. Обеспечение осуществления отлова, транспортировки, учета, содержания, умерщвления, утилизации безнадзорных и бродячих животных.

2. Подпрограмма 2 «Поддержка социально-экономического развития коренных малочисленных народов Севера».

В рамках данной подпрограммы предполагается реализация основного мероприятия:

2.1. Сохранение и развитие территорий традиционного природопользования и отраслей традиционного хозяйства, внедрение современной техники и технологий в традиционные отрасли экономики коренных малочисленных народов Севера Ханты-Мансийского района, включающие:

2.1.1. Предоставление субсидий на продукцию традиционной хозяйственной деятельности (пушнина, мясо диких животных, боровая дичь).

2.1.2. Предоставление субсидий юридическим и физическим лицам из числа коренных малочисленных народов Севера, осуществляющим традиционную хозяйственную деятельность, на обустройство земельных участков территорий традиционного природопользования, территорий (акваторий), предназначенных для пользования объектами животного мира, водными, биологическими ресурсами, на приобретение материально-технических средств, на приобретение северных оленей.

2.1.3. Организация участия представителей коренных малочисленных народов Севера в конкурсах профессионального мастерства.

Раздел 5. Механизм реализации муниципальной программы

Комплексное управление муниципальной программой и распоряжение средствами местного бюджета в объеме бюджетных ассигнований, утвержденных в бюджете района на реализацию муниципальной программы на очередной финансовый год, осуществляет субъект бюджетного планирования – администрация Ханты-Мансийского района (комитет экономической политики).

Реализация муниципальной программы представляет собой скоординированные по срокам и направлениям действия исполнителей конкретных мероприятий, субъектов финансовой поддержки и будет осуществляться на основе договоров, заключаемых администрацией Ханты-Мансийского района в соответствии с законодательством Российской Федерации.

Мероприятия, предусмотренные пунктами 1.1.1, 1.2.1, 1.2.2, 1.3.1, 1.4.1, 1.5.1, 1.6.3 таблицы 2, реализуются в порядках, установленных постановлением Правительства Ханты-Мансийского автономного округа – Югры от 09.10.2013 № 420-п «О государственной программе Ханты-Мансийского автономного округа – Югры «Развитие агропромышленного комплекса и рынков сельскохозяйственной продукции, сырья и продовольствия в Ханты-Мансийском автономном округе – Югре в 2018 – 2025 годах и на период до 2030 года».

Мероприятия, предусмотренные пунктами 2.1.1, 2.1.2 таблицы 2, реализуются в порядках, установленных постановлением Правительства Ханты-Мансийского автономного округа – Югры от 03.10.2013 № 398-п «О государственной программе Ханты-Мансийского автономного округа – Югры «Социально-экономическое развитие коренных малочисленных народов Севера Ханты-Мансийского автономного округа – Югры на 2018 – 2025 годы и на период до 2030 года».

Мероприятия, предусмотренные пунктами 1.6.1, 1.6.2 таблицы 2, реализуются в соответствии с условиями государственной программы «Развитие транспортной системы Ханты-Мансийского автономного округа – Югры на 2018 – 2025 годы и на период до 2030 года», утвержденной постановлением Правительства автономного округа от 09.10.2013 № 418-п.

Мероприятие, предусмотренное пунктом 1.7.1 таблицы 2, реализуется в соответствии с условиями реализации подпрограммы VII «Обеспечение стабильной благополучной эпизоотической обстановки в Ханты-Мансийском автономном округе – Югре и защита населения

от болезней, общих для человека и животных» и порядком, установленным постановлением администрации Ханты-Мансийского района от 13.09.2017 № 236 «Об утверждении Порядка предоставления субсидий на возмещение затрат по осуществлению отлова, транспортировки, учета, содержания, умерщвления, утилизации безнадзорных и бродячих животных на территории Ханты-Мансийского района».

Механизм реализации муниципальной программы направлен на эффективное планирование хода исполнения мероприятий, обеспечение контроля исполнения программных мероприятий и включает:

разработку проектов нормативных правовых актов Ханты-Мансийского района, внесение изменений в действующие нормативные правовые акты, необходимые для выполнения муниципальной программы, и внесение их на рассмотрение и утверждение администрацией Ханты-Мансийского района;

уточнение объемов финансирования по программным мероприятиям на очередной финансовый год и плановый период;

управление муниципальной программой, эффективное использование средств, выделенных на реализацию муниципальной программы;

предоставление информации о ходе реализации программы ежеквартально, ежегодно в комитет экономической политики администрации Ханты-Мансийского района в порядке, утвержденном постановлением администрации Ханты-Мансийского района от 09.08.2013 № 199 «О программах Ханты-Мансийского района».

Механизм взаимодействия ответственного исполнителя и соисполнителей муниципальной программы осуществляется в соответствии с требованиями раздела IV Порядка разработки муниципальных программ Ханты-Мансийского района, их формирования, утверждения и реализации, утвержденного постановлением администрации Ханты-Мансийского района от 09.08.2013 № 199 «О программах Ханты-Мансийского района».

Таблица 1

Целевые показатели муниципальной программы

№ показателя	Наименование показателей, результатов	Базовый показатель на начало реализации муниципальной программы	Значение показателя по годам			Целевое значение показателя на момент окончания действия муниципальной программы
			2018 год	2019 год	2020 год	
1	2	3	4	5	6	7

1.	Поголовье крупного рогатого скота, голов	2500	2550	2580	2600	2600	15.	Количество отловленных безнадзорных и бродячих животных	169	57	25	25	276
	в том числе коров, голов	1240	1250	1270	1300	1300	16.	Количество пользователей территориями традиционного природопользования, человек	303	306	310	315	315
2.	Поголовье свиней, голов	2785	2800	2850	2870	2870	17.	Объем ввода в эксплуатацию после строительства и реконструкции автомобильных дорог общего пользования местного значения, всего	5,04	2,4	0	0	7,44
3.	Производство мяса, тонн	993	1000	1010	1020	1020	17.1.	Подъезд дороги до с. Реполово, км	0	1,1	0	0	1,1
4.	Производство молока, тонн	6124	6130	6135	6150	6150	17.2.	Подъезд дороги до п. Выкатной, км	5,04	1,3	0	0	6,34
5.	Производство картофеля, тонн	6210	6220	6230	6300	6300	18.	Прирост протяженности сети автомобильных дорог общего пользования местного значения в результате строительства новых автомобильных дорог, км	5,04	2,4	0	0	7,44
6.	Производство овощей, тонн	3675	3700	3750	3800	3800	19.	Количество мероприятий по устойчивому развитию сельских территорий, единиц	0	1	0	1	2
7.	Добыча (вылов рыбы), тонн	4545	5050	5100	5200	5200							
8.	Объем заготовки ягод, тонн	207	210	215	220	220							
9.	Объем заготовки грибов, тонн	3	35	40	45	45							
10.	Объем заготовки кедрового ореха, тонн	45	50	55	60	60							
11.	Количество построенных (реконструированных) сельскохозяйственных объектов, единиц	18	1	1	0	20							
12.	Количество работающих в отрасли сельского хозяйства, человек	370	380	390	400	400							
13.	Объем валовой продукции сельского хозяйства на 10 тыс. человек, тыс. рублей	856	880,0	890,0	900,0	900,0							
14.	Количество национальных общин и организаций, осуществляющих традиционное хозяйствование и занимающихся традиционными промыслами коренных малочисленных народов, единиц	40	40	42	42	42							

Таблица 2

Перечень основных мероприятий муниципальной программы

№ основного мероприятия	Основные мероприятия муниципальной программы (связь с мероприятиями муниципальной программы)	Ответственный исполнитель (соисполнитель)	Источники финансирования	Финансовые затраты на реализацию (тыс. рублей)			
				всего	в том числе:		
				2018 год	2019 год	2020 год	
Подпрограмма 1. «Комплексное развитие агропромышленного комплекса»							
1.1.	Основное мероприятие «Поддержка малых форм хозяйствования» (показатель 11)	администрация Ханты-Мансийского района (комитет экономической политики, далее – КЭП)	всего бюджет автономного округа	19 000,00 19 000,00	8 200,00 8 200,00	5 400,00 5 400,00	5 400,00 5 400,00
1.1.1.	Предоставление субсидий на развитие материально-технической базы малых форм хозяйствования (за исключением личных подсобных хозяйств)	администрация Ханты-Мансийского района (КЭП)	всего бюджет автономного округа	19 000,00 19 000,00	8 200,00 8 200,00	5 400,00 5 400,00	5 400,00 5 400,00
1.2.	Основное мероприятие «Развитие животноводства» (показатели 1, 2, 3, 4, 13)	администрация Ханты-Мансийского района (КЭП)	всего бюджет автономного округа	175 580,00 175 580,00	74 500,00 74 500,00	50 440,00 50 440,00	50 640,00 50 640,00
1.2.1.	Предоставление субсидий на производство и реализацию продукции животноводства	администрация Ханты-Мансийского района (КЭП)	всего бюджет автономного округа	161 580,00 161 580,00	68 500,00 68 500,00	46 440,00 46 440,00	46 640,00 46 640,00
1.2.2.	Предоставление субсидий на содержание поголовья коров чистопородного мясного скота	администрация Ханты-Мансийского района (КЭП)	всего бюджет автономного округа	14 000,00 14 000,00	6 000,00 6 000,00	4 000,00 4 000,00	4 000,00 4 000,00
1.3.	Основное мероприятие «Развитие растениеводства, переработки и реализации продукции растениеводства» (показатели 5, 6, 13)	администрация Ханты-Мансийского района (КЭП)	всего бюджет автономного округа	93 026,00 93 026,00	39 400,00 39 400,00	26 713,00 26 713,00	26 913,00 26 913,00
1.3.1.	Предоставление субсидий на производство и реализацию продукции растениеводства	администрация Ханты-Мансийского района (КЭП)	всего бюджет автономного округа	93 026,00 93 026,00	39 400,00 39 400,00	26 713,00 26 713,00	26 913,00 26 913,00
1.4.	Основное мероприятие «Повышение эффективности использования и развития ресурсного потенциала рыбохозяйственного комплекса» (показатель 7)	администрация Ханты-Мансийского района (КЭП)	всего бюджет автономного округа	73 900,00 73 900,00	31 300,00 31 300,00	21 200,00 21 200,00	21 400,00 21 400,00
1.4.1.	Предоставление субсидий на производство и реализацию продукции рыболовства и пищевой рыбной продукции	администрация Ханты-Мансийского района (КЭП)	всего бюджет автономного округа	73 900,00 73 900,00	31 300,00 31 300,00	21 200,00 21 200,00	21 400,00 21 400,00
1.5.	Основное мероприятие «Развитие системы заготовки и переработки дикоросов» (показатели 8, 9, 10)	администрация Ханты-Мансийского района (КЭП)	всего бюджет автономного округа	7 080,00 7 080,00	3 000,00 3 000,00	2 040,00 2 040,00	2 040,00 2 040,00
1.5.1.	Предоставление субсидий на продукцию дикоросов	администрация Ханты-Мансийского района (КЭП)	всего бюджет автономного округа	7 080,00 7 080,00	3 000,00 3 000,00	2 040,00 2 040,00	2 040,00 2 040,00
1.6.	Основное мероприятие «Устойчивое развитие сельских территорий» (показатели 12, 15, 19)	департамент строительства, архитектуры и ЖКХ (МКУ «УКСиР»); комитет по финансам администрации района (сельское поселение Шапша)	всего федеральный бюджет бюджет автономного округа бюджет района – всего в том числе: средства бюджета района средства бюджета района на софинансирование расходов за счет средств бюджета автономного округа справочно: бюджет сельских поселений района	6 135,53 216,00 4 929,70 989,83 0,00 989,83 535,90	6 135,53 216,00 4 929,70 989,83 0,00 989,83 535,90	0,00 0,00 0,00 0,00 0,00 0,00 0,00	0,00 0,00 0,00 0,00 0,00 0,00 0,00
1.6.1.	Строительство участка подъезда дороги до п. Выкатной	департамент строительства, архитектуры и ЖКХ (МКУ «УКСиР»)	всего бюджет автономного округа бюджет района – всего в том числе: средства бюджета района средства бюджета района на софинансирование расходов за счет средств бюджета автономного округа	5 156,66 4 425,70 730,96 0,00 730,96	5 156,66 4 425,70 730,96 0,00 730,96	0,00 0,00 0,00 0,00 0,00	0,00 0,00 0,00 0,00 0,00
1.6.2.	Строительство участка подъезда дороги до с. Реполово	департамент строительства, архитектуры и ЖКХ (МКУ «УКСиР»)	всего бюджет автономного округа бюджет района – всего в том числе: средства бюджета района средства бюджета района на софинансирование расходов за счет средств бюджета автономного округа	258,87 0,00 258,87 0,00 258,87	258,87 0,00 258,87 0,00 258,87	0,00 0,00 0,00 0,00 0,00	0,00 0,00 0,00 0,00 0,00
1.6.3.	Реализация мероприятий по устойчивому развитию сельских территорий	комитет по финансам администрации района (сельское поселение Шапша)	всего федеральный бюджет бюджет автономного округа бюджет района – всего в том числе: средства бюджета района справочно: бюджет сельских поселений района	720,00 216,00 504,00 0,00 0,00 535,90	720,00 216,00 504,00 0,00 0,00 535,90	0,00 0,00 0,00 0,00 0,00 0,00	0,00 0,00 0,00 0,00 0,00 0,00

1.7.	Основное мероприятие «Обеспечение стабильной благополучной эпизоотической обстановки на территории Ханты-Мансийского района» (показатель 16)	департамент строительства, архитектуры и ЖКХ	всего	1 604,50	1 276,50	164,00	164,00
			бюджет автономного округа	492,00	164,00	164,00	164,00
			бюджет района – всего	1 112,50	1 112,50	0,00	0,00
			в том числе:				
			средства бюджета района	1 112,50	1 112,50	0,00	0,00
			средства бюджета района на софинансирование расходов за счет средств бюджета автономного округа	0,00	0,00	0,00	0,00
1.7.1.	Субсидии на возмещение затрат по осуществлению отлова, транспортировки, учета, содержания, умерщвления, утилизации безнадзорных и бродячих животных на территории Ханты-Мансийского района	департамент строительства, архитектуры и ЖКХ	всего	1 604,50	1 276,50	164,00	164,00
			бюджет автономного округа	492,00	164,00	164,00	164,00
			бюджет района – всего	1 112,50	1 112,50	0,00	0,00
			в том числе:				
			средства бюджета района	1 112,50	1 112,50	0,00	0,00
			средства бюджета района на софинансирование расходов за счет средств бюджета автономного округа	0,00	0,00	0,00	0,00
Итого по подпрограмме 1			всего	376 326,03	163 812,03	105 957,00	106 557,00
			федеральный бюджет	216,00	216,00	0,00	0,00
			бюджет автономного округа	374 007,70	161 493,70	105 957,00	106 557,00
			бюджет района – всего	2 102,33	2 102,33	0,00	0,00
			в том числе:				
			средства бюджета района	1 112,50	1 112,50	0,00	0,00
			средства бюджета района на софинансирование расходов за счет средств бюджета автономного округа	989,83	989,83	0,00	0,00
			справочно: бюджет сельских поселений района	535,90	535,90	0,00	0,00
Подпрограмма 2 «Поддержка социально-экономического развития коренных малочисленных народов Севера»							
2.1.	Основное мероприятие «Сохранение и развитие территорий традиционного природопользования и отраслей традиционного хозяйства, внедрение современной техники и технологий в традиционные отрасли экономики коренных малочисленных народов Ханты-Мансийского района (показатели 8, 9, 10, 14)	администрация Ханты-Мансийского района (КЭП)	всего	7 120,20	2 353,40	2 383,40	2 383,40
			бюджет автономного округа	6 550,20	2 183,40	2 183,40	2 183,40
			бюджет района – всего	570,00	170,00	200,00	200,00
			в том числе:				
			средства бюджета района	570,00	170,00	200,00	200,00
2.1.1.	Предоставление субсидий на продукцию традиционной хозяйственной деятельности (пушнина, мясо диких животных, боровая дичь)	администрация Ханты-Мансийского района (КЭП)	всего	2 184,00	728,00	728,00	728,00
			бюджет автономного округа	2 184,00	728,00	728,00	728,00
2.1.2.	Предоставление субсидий юридическим и физическим лицам из числа коренных малочисленных народов Севера, осуществляющим традиционную хозяйственную деятельность, на обустройство земельных участков территорий традиционного природопользования, территорий (акваторий), предназначенных для пользования объектами животного мира, водными, биологическими ресурсами, на приобретение материально-технических средств, на приобретение северных оленей	администрация Ханты-Мансийского района (КЭП)	всего	4 366,20	1 455,40	1 455,40	1 455,40
			бюджет автономного округа	4 366,20	1 455,40	1 455,40	1 455,40
2.1.3.	Организация участия представителей коренных малочисленных народов Севера в конкурсах профессионального мастерства	администрация Ханты-Мансийского района (КЭП)	всего	570,00	170,00	200,00	200,00
			бюджет автономного округа	0,00	0,00	0,00	0,00
			бюджет района – всего	570,00	170,00	200,00	200,00
			в том числе:				
			средства бюджета района	570,00	170,00	200,00	200,00
Итого по подпрограмме 2			всего	7 120,20	2 353,40	2 383,40	2 383,40
			бюджет автономного округа	6 550,20	2 183,40	2 183,40	2 183,40
			бюджет района – всего	570,00	170,00	200,00	200,00
			в том числе:				
			средства бюджета района	570,00	170,00	200,00	200,00
Итого по муниципальной программе			всего	383 446,23	166 165,43	108 340,40	108 940,40
			федеральный бюджет	216,00	216,00	0,00	0,00
			бюджет автономного округа	380 557,90	163 677,10	108 140,40	108 740,40
			бюджет района – всего	2 672,33	2 272,33	200,00	200,00
			в том числе:				
			средства бюджета района	1 682,50	1 282,50	200,00	200,00
			средства бюджета района на софинансирование расходов за счет средств бюджета автономного округа	989,83	989,83	0,00	0,00
			справочно: бюджет сельских поселений района	535,90	535,90	0,00	0,00
В том числе							
Инвестиции в объекты муниципальной собственности			всего	5 415,53	5 415,53	0,00	0,00
			бюджет автономного округа	4 425,70	4 425,70	0,00	0,00
			бюджет района – всего	989,83	989,83	0,00	0,00
			в том числе:				
			средства бюджета района	0,00	0,00	0,00	0,00
			средства бюджета района на софинансирование расходов за счет средств бюджета автономного округа	989,83	989,83	0,00	0,00
Прочие расходы			всего	378 430,70	160 749,90	108 540,40	109 140,40
			федеральный бюджет	216,00	216,00	0,00	0,00
			бюджет автономного округа	376 532,20	159 251,40	108 340,40	108 940,40
			бюджет района – всего	1 682,50	1 282,50	200,00	200,00
			в том числе:				
			средства бюджета района	1 682,50	1 282,50	200,00	200,00
			средства бюджета района на софинансирование расходов за счет средств бюджета автономного округа	0,00	0,00	0,00	0,00
			справочно: бюджет сельских поселений района	535,90	535,90	0,00	0,00
Ответственный исполнитель – администрация Ханты-Мансийского района (КЭП)			всего	375 706,20	158 753,40	108 176,40	108 776,40
			бюджет автономного округа	375 136,20	158 583,40	107 976,40	108 576,40
			бюджет района – всего	570,00	170,00	200,00	200,00
			в том числе:				
			средства бюджета района	570,00	170,00	200,00	200,00
Соисполнитель 1 – департамент строительства, архитектуры и ЖКХ			всего	1 604,50	1 276,50	164,00	164,00
			бюджет автономного округа	492,00	164,00	164,00	164,00
			бюджет района – всего	1 112,50	1 112,50	0,00	0,00
			в том числе:				
			средства бюджета района	1 112,50	1 112,50	0,00	0,00
			средства бюджета района на софинансирование расходов за счет средств бюджета автономного округа	0,00	0,00	0,00	0,00

Соисполнитель 2 – департамент строительства, архитектуры и ЖКХ (МКУ «УКСиР»)	всего	5 415,53	5 415,53	0,00	0,00
	бюджет автономного округа	4 425,70	4 425,70	0,00	0,00
	бюджет района – всего	989,83	989,83	0,00	0,00
	в том числе:				
	средства бюджета района	0,00	0,00	0,00	0,00
	средства бюджета района на софинансирование расходов за счет средств бюджета автономного округа	989,83	989,83	0,00	0,00
Соисполнитель 3 – комитет по финансам администрации Ханты-Мансийского района (сельское поселение Шапша)	всего	720,00	720,00	0,00	0,00
	федеральный бюджет	216,00	216,00	0,00	0,00
	бюджет автономного округа	504,00	504,00	0,00	0,00
	бюджет района – всего	0,00	0,00	0,00	0,00
	в том числе:				
	средства бюджета района справочно: бюджет сельских поселений района	0,00	0,00	0,00	0,00
	535,90	535,90	0,00	0,00	

Таблица 3

Перечень объектов капитального строительства

№ п/п	Наименование объекта	Срок строительства, проектирования	Мощность	Источник финансирования
1	2	3	4	5
1.	Строительство участка подъезда дороги до п. Выкатной	2014 – 2018 годы	1,3 км	бюджет автономного округа, бюджет района
2.	Строительство участка подъезда дороги до с. Реполово	2014 – 2018 годы	1,1 км	бюджет района

2. Опубликовать настоящее постановление в газете «Наш район» и разместить на официальном сайте администрации Ханты-Мансийского района.

3. Контроль за выполнением постановления возложить на заместителя главы Ханты-Мансийского района, курирующего деятельность комитета экономической политики администрации Ханты-Мансийского района.

Глава Ханты-Мансийского района К.Р.Минулин

МУНИЦИПАЛЬНОЕ ОБРАЗОВАНИЕ
ХАНТЫ-МАНСИЙСКИЙ РАЙОН
Ханты-Мансийский автономный округ – Югра

АДМИНИСТРАЦИЯ ХАНТЫ-МАНСИЙСКОГО РАЙОНА

ПОСТАНОВЛЕНИЕ

от 08.08.2018 № 229
г. Ханты-Мансийск

О внесении изменений в постановление администрации Ханты-Мансийского района от 9 ноября 2017 года № 307 «Об утверждении муниципальной программы «Развитие и модернизация жилищно-коммунального комплекса и повышение энергетической эффективности в Ханты-Мансийском районе на 2018 – 2022 годы»

В соответствии с постановлением администрации Ханты-Мансийского района от 9 августа 2013 года № 199 «О программах Ханты-Мансийского района», в целях развития жилищно-коммунального комплекса и повышения энергетической эффективности Ханты-Мансийского района:

1. Внести в постановление администрации Ханты-Мансийского района от 9 ноября 2017 года № 307 «Развитие и модернизация жилищно-коммунального комплекса и повышение энергетической эффективности в Ханты-Мансийском районе на 2018 – 2022 годы» изменения, изложив приложение к постановлению в новой редакции:

«Приложение
к постановлению администрации
Ханты-Мансийского района
от 09.11.2017 № 307

Паспорт
муниципальной программы Ханты-Мансийского района

Наименование муниципальной программы	Развитие и модернизация жилищно-коммунального комплекса и повышение энергетической эффективности в Ханты-Мансийском районе на 2018 – 2022 годы (далее – Программа)
Дата утверждения муниципальной программы (наименование и номер соответствующего нормативного правового акта)	постановление администрации Ханты-Мансийского района от 9 ноября 2017 года № 307 «Развитие и модернизация жилищно-коммунального комплекса и повышение энергетической эффективности в Ханты-Мансийском районе на 2018 – 2022 годы»
Ответственный исполнитель муниципальной программы	департамент строительства, архитектуры и жилищно-коммунального хозяйства администрации Ханты-Мансийского района (далее – департамент строительства, архитектуры и ЖКХ)

Соисполнители муниципальной программы	департамент строительства, архитектуры и ЖКХ (муниципальное казенное учреждение «Управление капитального строительства и ремонта» (далее – МКУ «УКСиР»); департамент имущественных и земельных отношений администрации Ханты-Мансийского района (далее – департамент имущественных и земельных отношений); ресурсоснабжающие организации, управляющие компании, товарищества собственников жилья и прочие; комитет по финансам администрации района (сельское поселение Горноправдинск); комитет по финансам администрации района (сельское поселение Шапша)
Цели муниципальной программы	повышение качества и надежности предоставления жилищно-коммунальных и бытовых услуг; обеспечение потребителей надежным и качественным электроснабжением; повышение эффективности использования топливно-энергетических ресурсов; улучшение благоустройства населенных пунктов района
Задачи муниципальной программы	1) повышение эффективности, качества и надежности поставки коммунальных ресурсов; 2) повышение эффективности и качества бытовых услуг населению Ханты-Мансийского района; 3) оказание поддержки организациям (предприятиям), оказывающим жилищно-коммунальные услуги; 4) повышение энергетической эффективности при производстве и передаче энергетических ресурсов; 5) создание условий для реализации муниципальных целевых индикаторов в сфере энергосбережения и повышения энергетической эффективности и энергобезопасности; 6) благоустройство территорий населенных пунктов района
Подпрограммы или основные мероприятия	подпрограмма 1. Создание условий для обеспечения качественными коммунальными услугами; подпрограмма 2. Создание условий в населенных пунктах района для оказания бытовых услуг; подпрограмма 3. Обеспечение равных прав потребителей на получение жилищно-коммунальных услуг; подпрограмма 4. Обеспечение равных прав потребителей на получение энергетических ресурсов и организация учета сокращения потерь энергоресурсов, обучение и информационная поддержка в области энергосбережения; подпрограмма 5. Формирование современной городской среды
Целевые показатели муниципальной программы	1) количество техники, оказывающей жилищно-коммунальные услуги на территории района (увеличение с 63 до 67 единиц); 2) количество населенных пунктов, где качество питьевой воды соответствует установленным нормам (увеличение с 28 до 29 единиц); 3) протяженность ветхих инженерных сетей, подлежащих замене, в том числе: сетей теплоснабжения (снижение с 19 до 16 км); сетей водоснабжения (снижение с 17 до 14,3 км); 4) количество объектов коммунального хозяйства, в отношении которых выполнено строительство, реконструкция, капитальный ремонт (увеличение с 5 до 10 единиц); 5) обеспечение района аварийно-техническим запасом (сохранение уровня 100%); 6) количество предоставленных банных услуг не менее 13 500 помывок в год; 7) доля расходов на коммунальные услуги в совокупном доходе семьи не более 20 %; 8) объем предоставленных услуг по электроэнергии до 10 352,6 тыс. кВтч/год; 9) количество благоустроенных территорий за период от 1 до 4 ед.
Сроки реализации муниципальной программы	2018 – 2022 годы

Финансовое обеспечение муниципальной программы	общий объем финансирования Программы составляет 1 796 187,5 тыс. рублей, в том числе: 2018 год – 642 994,1 тыс. рублей; 2019 год – 446 789,3 тыс. рублей; 2020 год – 527 715,1 тыс. рублей; 2021 год – 89 344,5 тыс. рублей; 2022 год – 89 344,5 тыс. рублей; федеральный бюджет – 3 340,8 тыс. рублей, в том числе: 2018 год – 1 116,6 тыс. рублей; 2019 год – 1 112,1 тыс. рублей; 2020 год – 1 112,1 тыс. рублей; 2021 год – 0,0 тыс. рублей; 2022 год – 0,0 тыс. рублей; бюджет автономного округа – 1 170 440,1 тыс. рублей, в том числе: 2018 год – 474 233,7 тыс. рублей; 2019 год – 310 477,7 тыс. рублей; 2020 год – 385 728,7 тыс. рублей; 2021 год – 0,0 тыс. рублей; 2022 год – 0,0 тыс. рублей; бюджет района – 622 406,6 тыс. рублей, в том числе: 2018 год – 167 643,8 тыс. рублей; 2019 год – 135 199,5 тыс. рублей; 2020 год – 140 874,3 тыс. рублей; 2021 год – 89 344,5 тыс. рублей; 2022 год – 89 344,5 тыс. рублей; справочно: бюджет сельских поселений района – 911,4 тыс. рублей, в том числе: 2018 год – 911,4 тыс. рублей; 2019 год – 0,0 тыс. рублей; 2020 год – 0,0 тыс. рублей; 2021 год – 0,0 тыс. рублей; 2022 год – 0,0 тыс. рублей

Раздел 1. Краткая характеристика текущего состояния жилищно-коммунальной сферы и электроэнергетики Ханты-Мансийского района

Общая протяженность сетей теплоснабжения в поселениях Ханты-Мансийского района на начало реализации муниципальной программы в двухтрубном исполнении составляет 56,6 км, все сети находятся в муниципальной собственности. Протяженность ветхих тепловых сетей составляет 18,8 км или 33,2% от их общей протяженности.

Услуга теплоснабжения предоставляется в 20 населенных пунктах 28 муниципальными котельными (18 – на природном газе, 10 – на угле). Данная Программа позволит проводить полный комплекс работ по подготовке технологического оборудования котельных к зиме.

Вода в населенных пунктах района подается из артезианских скважин. Все имеющиеся водозаборы (30 ед. в 24 населенных пунктах) требуют ежегодной подготовки к зимнему периоду. Протяженность водопроводных сетей Ханты-Мансийского района составляет 68,9 км, из них протяженность ветхих сетей составляет 16,9 км или 24,2 % от общей протяженности водопроводных сетей.

Основными проблемами в системах коммунальной инфраструктуры Ханты-Мансийского района являются:

- высокий уровень износа сетей и оборудования систем коммунальной инфраструктуры, что приводит к значительным потерям при передаче энергоресурсов:
- системы теплоснабжения: 33 процента сетей нуждаются в замене, потери при передаче составляют 25 процентов к объему отпуска в сеть;
- системы водоснабжения: 25 процентов сетей нуждаются в замене, потери при передаче составляют 20 процентов к объему отпуска в сеть;
- отсутствие или несоответствие современным требованиям систем автоматизации;
- недостаточная мотивация ресурсоснабжающих организаций к внедрению энергосберегающих технологий.

Основными проблемами жилищного фонда Ханты-Мансийского района в области энергосбережения и повышения энергетической эффективности являются:

- неполный охват потребителей приборами учета и контроля потребления энергетических ресурсов;
- отсутствие утепления ограждающих конструкций зданий и несоблюдение температурных режимов в системе отопления;
- отсутствие теплоизоляции трубопроводов отопления и горячего водоснабжения;
- использование ламп накаливания для освещения мест общего пользования;
- недостаточная мотивация потребителей энергоресурсов в жилищном фонде к внедрению энергосберегающих технологий.

Проблема энергосбережения носит многоцелевой и межотраслевой характер, затрагивающий интересы всех сфер экономики и социальной сферы, является одной из важных составляющих повышения конкурентоспособности экономики.

Для решения указанных проблем необходима разработка и реализация комплекса мероприятий по энергосбережению и повышению энергетической эффективности на территории Ханты-Мансийского района, оценка внедрения инвестиционных проектов, отбор наиболее привлекательных объектов для инвестиций, направленных на достижение максимального энергосберегающего, экономического и экологического эффекта при минимальных капиталовложениях.

Для бесперебойного и безаварийного функционирования объектов социально-бытового обслуживания населения необходимо произвести модернизацию и реконструкцию объектов тепло-, водоснабжения.

Раздел 2. Стимулирование инвестиционной и инновационной деятельности, развитие конкуренции и негосударственного сектора экономики

2.1. Развитие материально-технической базы в жилищно-коммунальной сфере.

В рамках Программы осуществляется строительство, реконструкция, модернизация объектов коммунального комплекса и ежегодно осуществляется капитальный ремонт и ремонт инженерных сетей тепло-, водоснабжения, находящихся в муници-

пальной собственности Ханты-Мансийского района.

Развитие материально-технической базы осуществляется за счет бюджета района и с участием финансовых средств бюджета автономного округа, которые будут направлены на реализацию следующих мероприятий:

- приобретение спецтехники для улучшения качества предоставляемых коммунальных услуг;
- повышение качества питьевой воды;
- повышение качества предоставления услуг ЖКХ;
- строительство, реконструкция, капитальный ремонт и ремонт объектов коммунального хозяйства и инженерных сетей.

2.2. Формирование благоприятной деловой среды.

Благоприятная деловая среда на территории Ханты-Мансийского района создается путем заключения соглашения о сотрудничестве между Правительством Ханты-Мансийского автономного – Югры и нефтегазовыми компаниями, в рамках которых осуществляется ремонт, капитальный ремонт, строительство, модернизация и реконструкция объектов водоснабжения.

В целях формирования благоприятной деловой среды осуществляется субсидирование предприятий по возмещению затрат на проведение капитального ремонта систем теплоснабжения, газоснабжения, водоснабжения, водоотведения и подготовку к осенне-зимнему периоду жилищно-коммунального комплекса муниципального образования Ханты-Мансийский район. Также осуществляется субсидирование по возмещению затрат или недополученных доходов организациям, предоставляющим населению услуги по тарифам, не обеспечивающим издержки бань, и предприятиям, оказывающим услуги по утилизации (захоронению) твердых коммунальных отходов на территории Ханты-Мансийского района.

Для развития предпринимательства на территории Ханты-Мансийского района предоставляются субсидии организациям по возмещению недополученных доходов осуществляющим реализацию электрической энергии предприятиям жилищно-коммунального и агропромышленного комплексов, субъектам малого и среднего предпринимательства, организациям бюджетной сферы в зоне децентрализованного электроснабжения по цене электрической энергии зоны централизованного электроснабжения.

Для улучшения делового климата осуществляется возмещение недополученных доходов организациям, осуществляющим реализацию электрической энергии населению и приравненным к ним категориям потребителей в зоне децентрализованного электроснабжения автономного округа по социально ориентированным тарифам, возмещение газораспределительным организациям разницы в тарифах, возникающей в связи с реализацией населению сжиженного газа по социально-ориентированным тарифам.

В целом реализация Программы позволит обеспечить потребителей надежным и качественным электроснабжением, повысить эффективность использования топливно-энергетических ресурсов, создать действующую в режиме регулируемого рынка систему жилищно-коммунального обслуживания на территории Ханты-Мансийского района и обеспечить финансовое оздоровление организаций жилищно-коммунального комплекса.

2.3. Реализация инвестиционных проектов.

В рамках Программы выполняются мероприятия, направленные на обеспечение инженерной инфраструктурой земельных участков, предусмотренных для строительства жилья, и обеспечение территории Ханты-Мансийского района объектами коммунальной инфраструктуры.

2.4. Развитие конкуренции в Ханты-Мансийском районе.

В целях стимулирования развития конкуренции в жилищно-коммунальном секторе, реализации стандарта развития конкуренции внедряется системный подход: планирование деятельности, формирование процессов, системы мониторинга, оценки, контроля и анализа, а также направлений совершенствования деятельности всех участников мероприятий по развитию конкуренции, удовлетворенности потребителей и других заинтересованных сторон качеством жилищно-коммунальных услуг, услуг электроснабжения и выполнения мероприятий энергосбережения.

Исполнение программных мероприятий осуществляется как на основе муниципальных контрактов на приобретение товаров, работ, услуг для обеспечения муниципальных нужд, заключаемых в установленном законодательством Российской Федерации порядке, так и в рамках субсидирования предприятий и организаций.

2.5. Реализация проектов и портфелей проектов.

В рамках муниципальной программы реализуется мероприятие «Приоритетный проект «Формирование комфортной городской среды» государственной программы Ханты-Мансийского автономного округа – Югры «Развитие жилищно-коммунального комплекса и повышение энергетической эффективности в Ханты-Мансийском автономном округе – Югре на 2018 – 2025 годы и на период до 2030 года», утвержденной постановлением Правительства Ханты-Мансийского автономного округа – Югры от 9 октября 2013 года № 423-п, которое является одним из приоритетных проектов по основным направлениям стратегического развития Ханты-Мансийского автономного округа – Югры.

Реализация мероприятия осуществляется в рамках основного мероприятия «Благоустройство дворовых и общественных территорий населенных пунктов Ханты-Мансийского района» муниципальной программы. Исполнителем данного мероприятия является администрация сельского поселения Горноправдинск.

Раздел 3. Цели, задачи и показатели их достижения

В соответствии с Концепцией долгосрочного социально-экономического развития Российской Федерации на период до 2020 года, утвержденной распоряжением Правительства Российской Федерации от 17 ноября 2008 года № 1662-р, Указом Президента Российской Федерации от 7 мая 2012 года № 600 «О мерах по обеспечению граждан Российской Федерации доступным комфортным жильем и повышению качества жилищно-коммунальных услуг», Стратегией социально-экономического развития Ханты-Мансийского автономного округа – Югры до 2030 года, утвержденной распоряжением Правительства Ханты-Мансийского автономного округа – Югры от 22 марта 2013 года № 101-рп, Указом Президента Российской Федерации от 4 июня 2008 года № 889 «О некоторых мерах по повышению энергетической и экологической эффективности российской экономики», Энергетической стратегией России на период до 2030 года и стратегией социально-экономического развития Ханты-Мансийского района до 2020 года и на период до 2030 года определены основные приоритеты государственной политики.

Реформирование жилищно-коммунального хозяйства в Российской Федерации заключалось в нескольких важных этапах, в ходе которых были

в целом выполнены задачи реформы оплаты жилья и коммунальных услуг, создания системы адресной социальной поддержки граждан, финансового оздоровления организаций жилищно-коммунального комплекса, развития конкурентных рыночных отношений и привлечения частного сектора к управлению объектами коммунальной инфраструктуры и жилищного фонда.

Целями муниципальной программы являются:

повышение качества и надежности предоставления жилищно-коммунальных, бытовых услуг;

обеспечение потребителей надежным и качественным электроснабжением;

повышение эффективности использования топливно-энергетических ресурсов.

улучшение благоустройства населенных пунктов района.

Достижение целей Программы будет обеспечено путем решения следующих задач:

повышение эффективности, качества и надежности поставки коммунальных ресурсов;

повышение эффективности и качества бытовых услуг населению Ханты-Мансийского района;

оказание поддержки организациям (предприятиям), оказывающим жилищно-коммунальные услуги;

повышение энергетической эффективности при производстве и передаче энергетических ресурсов;

создание условий для реализации муниципальных целевых индикаторов в сфере энергосбережения и повышения энергетической эффективности и энергобезопасности;

благоустройство территорий населенных пунктов района.

Значения целевых показателей Программы определены в следующем порядке – таблица 1.

Показатель «Количество техники, оказывающей жилищно-коммунальные услуги на территории района» определяется исходя из количества фактически приобретенной техники в рамках Программы за период реализации Программы, рассчитывается по формуле:

$N = (P_1 + P_2 + P_3 + \dots + P_n)_z + (P_1 + P_2 + P_3 + \dots + P_n)_z, \dots$, где:

N – показатель «Количество техники, оказывающей жилищно-коммунальные услуги на территории района»;

P_n – единица техники;

z – год реализации муниципальной программы.

Источником информации о показателе является ведомственная статистика департамента строительства, архитектуры и ЖКХ.

Показатель «Количество населенных пунктов, где качество питьевой воды соответствует установленным нормам» рассчитывается с учетом фактически функционирующих очистных сооружений, где качество питьевой воды соответствует установленным нормам, и планируемых к строительству и вводу в эксплуатацию в течение реализации Программы.

Источник информации – Росстат. Месячная форма федерального статистического наблюдения № 1-ЖКХ (зима) «Сведения о подготовке жилищно-коммунального хозяйства к работе в зимних условиях» утверждена постановлением Росстата от 27 февраля 2006 года № 7.

Показатель «Протяженность ветхих инженерных сетей, подлежащих замене, в том числе: сети теплоснабжения, сети водоснабжения» определяется на основании проведенных капитальных ремонтов сетей тепло-, водоснабжения в рамках подготовки к отопительному сезону, а также в рамках исполнения плановых мероприятий. Рассчитывается по формуле:

$N = P_6 - (P_1 + P_2 + P_3 + \dots + P_n)_z - (P_1 + P_2 + P_3 + \dots + P_n)_z, \dots$, где:

N – показатель «Протяженность ветхих инженерных сетей, подлежащих замене»;

P_6 – протяженность ветхих сетей на начало периода реализации программы, км;

P_n – протяженность сетей, в отношении которых выполнен капитальный ремонт, км;

z – год реализации муниципальной программы.

Источником информации о показателе является расчет департамента строительства, архитектуры и ЖКХ.

Показатель «Количество объектов коммунального хозяйства, в отношении которых выполнено строительство, реконструкция, капитальный ремонт» определяется на основании фактических объемов выполненных работ в отношении объектов коммунального хозяйства в рамках Программы за период, рассчитывается по формуле:

$N = (P_1 + P_2 + P_3 + \dots + P_n)_z + (P_1 + P_2 + P_3 + \dots + P_n)_z, \dots$, где:

N – показатель «Количество объектов коммунального хозяйства, в отношении которых выполнено строительство, реконструкция, капитальный ремонт и ремонт»;

P_n – объект коммунального хозяйства, ед.;

z – год реализации муниципальной программы.

Источником информации о показателе является расчет департамента строительства, архитектуры и ЖКХ.

Показатель «Обеспечение района аварийно-техническим запасом» рассчитывается исходя из обеспеченности аварийно-техническим запасом, перечень которого формируется на основании постановления администрации Ханты-Мансийского района от 5 ноября 2014 года № 316 «Об утверждении Положения о резерве материально-технических ресурсов для устранения неисправностей и аварий на объектах жилищно-коммунального хозяйства Ханты-Мансийского района».

Источником информации о показателе является расчет департамента строительства, архитектуры и ЖКХ.

Показатель «Количество предоставленных банных услуг» рассчитывается исходя из количества предоставленных услуг населению в населенных пунктах района, где созданы условия по предоставлению общественных банных услуг, рассчитывается по формуле:

$N = P_1 + P_2 + P_3 + \dots + P_n$, где:

N – показатель «Количество предоставленных банных услуг»;

P_n – одна помывка, предоставленная в населенном пункте.

Источником информации о показателе является расчет департамента строительства, архитектуры и ЖКХ.

Показатель «Доля расходов на коммунальные услуги в совокупном доходе семьи» – предельная величина совокупного семейного бюджета на оплату коммунальных услуг, установлена постановлением Правительства Российской Федерации от 29 августа 2005 года № 541 «О федеральных стандартах оплаты жилого помещения и коммунальных услуг» в размере 22%. Показатель определяется по формуле:

$Kрсд = (Pк/Дс) * 100$, где:

Kрсд – доля расходов на коммунальные услуги в совокупном доходе семьи, %;

Pк – средний совокупный расход семьи на оплату коммунальных услуг на территории муниципального образования на прогнозный год, руб.;

Дс – средний по муниципальному образованию совокупный доход семьи на прогнозный год, руб.

Источником информации о показателе является расчет департамента строительства, архитектуры и ЖКХ.

Показатель «Объем предоставленных услуг по электроэнергии» определяется исходя из фактических объемов, предоставленных организациями, осуществляющими реализацию электрической энергии населению, предприятиям жилищно-коммунального и агропромышленного комплексов, субъектам малого и среднего предпринимательства, организациям бюджетной сферы услуг по электроэнергии. На территории Ханты-Мансийского района продолжаются работы по переводу населенных пунктов, находящихся в зоне децентрализованного электроснабжения, на централизованное электроснабжение.

В связи с принятием данных мер ежегодно уменьшаются объемы предоставления электрической энергии в децентрализованной зоне.

Количество населенных пунктов, присоединенных к

централизованной зоне электроснабжения, увеличивается.

Источником информации о показателе является расчет департамента строительства, архитектуры и ЖКХ.

Показатель «Количество благоустроенных территорий», который определяется от фактически благоустроенных мест общего пользования в рамках Программы за период и рассчитывается по формуле:

$N = (P_1 + P_2 + P_3 + \dots + P_n)_z + (P_1 + P_2 + P_3 + \dots + P_n)_z, \dots$, где:

N – показатель «Количество благоустроенных территорий»;

P_n – благоустроенные места, ед.;

z – год реализации муниципальной программы.

Источником информации о показателе является расчет департамента строительства, архитектуры и ЖКХ.

Показатели эффективности мер, осуществляемых органами местного самоуправления муниципальных образований, по привлечению частных инвестиций в жилищно-коммунальный комплекс автономного округа в сферах теплоснабжения, водоснабжения и водоотведения включены в перечень целевых показателей муниципальной программы в соответствии с приказом Департамента жилищно-коммунального комплекса и энергетики Ханты-Мансийского автономного округа – Югры от 25 мая 2018 года № 33-Пр-98 «Об утверждении графика разработки инвестиционных программ и перечня показателей эффективности мер по привлечению частных инвестиций в жилищно-коммунальный комплекс» (далее – приказ ДепЖККиЭ ХМАО – Югры).

Методики расчета показателей эффективности мер, осуществляемых органами местного самоуправления муниципальных образований, по привлечению частных инвестиций в жилищно-коммунальный комплекс автономного округа в сферах теплоснабжения, водоснабжения и водоотведения предусмотрены приказом ДепЖККиЭ ХМАО – Югры.

Источником информации о показателе является расчет департамента строительства, архитектуры и ЖКХ.

Показатели в области энергосбережения и повышения энергетической эффективности по отраслям экономики включены в перечень целевых показателей муниципальной программы в соответствии с постановлением Правительства Российской Федерации от 31 декабря 2009 года № 1225 «О требованиях к региональным и муниципальным программам в области энергосбережения и повышения энергетической эффективности». Целевые показатели в области энергосбережения и повышения энергетической эффективности рассчитываются по отношению к значениям соответствующих показателей в году, предшествующем году начала реализации Программы, а целевые показатели, отражающие оснащенность приборами учета энергетических ресурсов, рассчитываются в отношении объектов, подключенных к электрическим сетям централизованного электроснабжения, и (или) системам централизованного теплоснабжения, и (или) системам централизованного водоснабжения, и (или) системам централизованного газоснабжения.

Источником информации о показателе являются данные Федеральной службы государственной статистики.

Раздел 4. Характеристика основных мероприятий Программы

Достижение поставленной цели и решение задач Программы предусмотрено посредством реализации основных мероприятий, указанных в таблице 2.

В условиях глобализации требований к администрированию и постоянного роста ожиданий потребителей жилищно-коммунальных услуг мероприятия муниципальной программы построены на применении принципов бережливого производства: повышение удовлетворенности потребителей качеством предоставляемых жилищно-коммунальных услуг, конкурентоспособность отраслевых организаций.

В рамках подпрограммы 1 «Создание условий для обеспечения качественными коммунальными услугами» для повышения эффективности, устойчивости и надежности функционирования жилищно-коммунального комплекса предполагается реализация следующих основных мероприятий:

1. Приобретение спецтехники для улучшения качества предоставляемых коммунальных услуг.

Реализация мероприятия приведет к обновлению транспортного парка муниципальных предприятий района, которые оказывают коммунальные услуги на территории Ханты-Мансийского района, что повлияет на качество и стоимость предоставляемых коммунальных услуг.

2. Повышение качества питьевой воды.

Мероприятие направлено на подачу питьевой воды в населенных пунктах Ханты-Мансийского района в соответствии с СанПин 2.1.4.1110-02 «Зоны санитарной охраны источников водоснабжения и водопроводов питьевого назначения».

3. Строительство, реконструкция, капитальный ремонт и ремонт объектов коммунального хозяйства и инженерных сетей.

Мероприятие направлено на капитальный ремонт и ремонт инженерных сетей тепло-, водоснабжения, находящихся в муниципальной собственности Ханты-Мансийского района, что приведет к уменьшению потерь на сетях тепло-, водоснабжения; на обновление и применение новых технологий в сфере ЖКХ, строительство объектов и сетей коммунальной инфраструктуры для улучшения условий проживания населения Ханты-Мансийского района.

4. Аварийно-технический запас.

Аварийно-технический запас ежегодно должен быть обеспечен на 100 процентов для оперативного устранения аварий, аварийных ситуаций и последствий стихийных бедствий на объектах жилищно-коммунального хозяйства на территории Ханты-Мансийского района.

5. Расходы на обеспечение исполнения муниципальных функций.

Мероприятие направлено на содержание МКУ «Управление капитального строительства и ремонта» и департамента строительства, архитектуры и ЖКХ, для исполнения полномочий органов местного самоуправления, возложенных в соответствии с Федеральным законом от 6 октября 2003 года № 131-ФЗ «Об общих принципах организации местного самоуправления в Российской Федерации».

В целях реализации плана мероприятий («дорожной карты») по реализации Концепции «Бережливый регион» в Ханты-Мансийском районе, утвержденного распоряжением администрации Ханты-Мансийского района от 4 мая 2018 года № 424-р, проводится работа по внедрению технологий бережливого производства, обучение сотрудников принципам бережливого производства, сохранение расходов на содержание специалистов путем снижения объема затрат на приобретение бумаги и материально-технического снабжения, мониторинг и регулярный контроль качества муниципальных услуг.

В рамках подпрограммы 2 «Создание условий в населенных пунктах района для оказания бытовых услуг» предполагается реализация основного мероприятия «Повышение качества бытового обслуживания».

Мероприятие направлено на организацию на территории района качественного предоставления банных услуг населению района, а также возмещение экономически обоснованных затрат муниципальных предприятий района, оказывающих банные услуги на территории района.

В рамках подпрограммы 3 «Обеспечение равных прав потребителей на получение жилищно-коммунальных услуг» предусмотрена реализация основного мероприятия «Повышение уровня благосостояния населения». Данное мероприятие направлено на недопущение роста платы населения за коммунальные услуги, тарифы на которые устанавливаются регулирующими органами власти субъектов Российской Федерации.

В рамках подпрограммы 4 «Обеспечение равных прав потребителей на получение энергетических ресурсов и организация учета сокращения потерь энергоресурсов, обучение и информационная поддержка в области энергосбережения» предусмотрена реализация следующих основных мероприятий:

1. «Возмещение недополученных доходов организациям, осуществляющим реализацию электрической энергии в зоне децентрализованного энергосбережения на территории Ханты-Мансийского района».

Субсидии на возмещение недополученных доходов организациям, осуществляющим реализацию электрической энергии населению и приравненным к ним категориям потребителей в зоне децентрализованного электроснабжения автономного округа по социально ориентированным тарифам, предусматриваются с целью финансового обеспечения отдельного государственного полномочия по предоставлению субсидий на возмещение недополученных доходов организациям, осуществляющим реализацию электрической энергии населению и приравненным к ним категориям потребителей в зоне децентрализованного электроснабжения автономного округа по социально ориентированным тарифам, переданного органам местного самоуправления муниципальных образований автономного округа в соответствии с Законом автономного округа от 23 апреля 2013 года № 38-оз «О возмещении недополученных доходов организациям, осуществляющим реализацию электрической энергии в зоне децентрализованного электроснабжения Ханты-Мансийского автономного округа – Югры, и наделянии администрации Ханты-Мансийского района отдельным государственным полномочием по предоставлению субсидий на возмещение недополученных доходов организациям, осуществляющим реализацию электрической энергии в зоне децентрализованного электроснабжения Ханты-Мансийского автономного округа – Югры».

Субсидии на возмещение недополученных доходов организациям, осуществляющим реализацию электрической энергии предприятиям жилищно-коммунального и агропромышленного комплексов, субъектам малого и среднего предпринимательства, организациям бюджетной сферы в зоне децентрализованного электроснабжения автономного округа по цене электрической энергии зоны централизованного электроснабжения, предусматриваются в целях оказания финансового содействия данным предприятиям из бюджетов автономного округа и Ханты-Мансийского района.

2. «Организация учета сокращения потерь энергоресурсов, обучение и информационная поддержка в области энергосбережения» включает в себя проведение мероприятий по энергосбережению и повышению энергетической эффективности, проведение которых возможно с использованием внебюджетных средств, установленных постановлением Правительства Российской Федерации от 31 декабря 2009 года № 1225 «О требованиях к региональным и муниципальным программам в области энергосбережения и повышения энергетической эффективности».

Данное направление включает в себя мероприятия, направленные на сокращение потерь электрической энергии, снижение потребления энергетических ресурсов, а также включает в себя мероприятия по регулированию цен, информационной поддержке, организации порядка управления бесхозяйными объектами.

В рамках подпрограммы 5 «Формирование современной городской среды» предполагается реализация основного мероприятия «Благоустройство дворовых и общественных территорий населенных пунктов Ханты-Мансийского района». Мероприятие направлено на создание условий для системного повышения качества и комфорта городской среды. Реализация мероприятий осуществляется в рамках государственной программы Ханты-Мансийского автономного округа – Югры «Развитие жилищно-коммунального комплекса и повышение энергетической эффективности в Ханты-Мансийском автономном округе – Югре на 2018 – 2025 годы и на период до 2030 года», утвержденной постановлением Правительства Ханты-Мансийского автономного округа – Югры от 9 октября 2013 года № 423-п.

Дизайн-проект благоустройства общественной территории представлен в приложении к Программе.

Перечень объектов капитального строительства, строительство (реконструкция) которых осуществляется (планируется осуществлять) в период реализации Программы за счет средств бюджета автономного округа, бюджета Ханты-Мансийского района, представлен в таблице 3.

Раздел 5. Механизм реализации муниципальной Программы

Для достижения поставленной цели и решения задач Программы

определен организационно-правовой механизм, предусматривающий взаимодействие между ответственным исполнителем Программы и соисполнителями.

Ответственный исполнитель:

обеспечивает разработку муниципальной Программы и внесение в нее изменений, их согласование;

размещает проект муниципальной программы и изменения в нее на официальном сайте для рассматривания и подготовки предложений органами местного самоуправления сельских поселений района, населением, бизнес-сообществами, общественными организациями;

организует реализацию муниципальной программы, участвует в реализации программных мероприятий, формирует предложения о внесении в нее изменений в соответствии с установленными настоящим Порядком требованиями и несет ответственность за достижение ее целевых показателей, а также конечных результатов ее реализации;

предоставляет по запросу комитета экономической политики администрации района сведения, необходимые для проведения мониторинга реализации муниципальной программы и оценки эффективности подпрограмм и (или) отдельных мероприятий муниципальной программы;

запрашивает у соисполнителей информацию, необходимую для проведения оценки эффективности реализации подпрограмм и (или) отдельных мероприятий муниципальной программы и подготовки годового отчета;

рекомендует соисполнителям осуществить разработку основных мероприятий и планов их реализации;

осуществляет подготовку информации о ходе реализации муниципальной программы и представляет ее в комитет экономической политики администрации района.

Соисполнители:

участвуют в разработке и реализации программных мероприятий;

представляют ответственному исполнителю информацию, необходимую для проведения оценки эффективности реализации подпрограмм и (или) основных мероприятий муниципальной программы;

представляют ответственному исполнителю копии актов, подтверждающих сдачу и прием в эксплуатацию объектов, строительство которых завершено, актов выполнения работ и иных документов, подтверждающих исполнение обязательств по заключенным муниципальным контрактам.

В процессе реализации Программы могут проявиться ряд внешних и внутренних рисков.

Внешние риски:

сокращение бюджетного финансирования, выделенного на выполнение Программы, что повлечет исходя из новых бюджетных параметров пересмотр задач Программы с точки зрения их сокращения, снижения ожидаемых эффектов от их решения;

отсутствие поставщиков товаров, исполнителей работ (услуг), определяемых на конкурсной основе в порядке, установленном федеральным законодательством и нормативными правовыми актами автономного округа;

удорожание стоимости товаров, работ (услуг).

Внутренние риски:

недостаточность средств на реализацию отдельных мероприятий Программы, что снижает эффективность ее реализации в целом;

недостатки в управлении Программой, в первую очередь, из-за отсутствия должной координации действий участников ее реализации.

Минимизация внешних и внутренних рисков Программы осуществляется посредством реализации следующих мероприятий:

корректировка Программы по мере необходимости;

разработка нормативных правовых актов, их методическое, информационное сопровождение;

информационное, организационно-методическое и экспертно-аналитическое сопровождение проводимых мероприятий и результатов Программы.

Реализация мероприятий, предусмотренных Программой, представляет собой скоординированные по срокам и направлениям действия исполнителей конкретных мероприятий, субъектов финансовой поддержки и будет осуществляться на основе муниципальных контрактов (договоров), заключаемых исполнителями Программы в соответствии с Федеральным законом от 5 апреля 2013 года № 44-ФЗ «О контрактной системе в сфере закупок товаров, работ, услуг для обеспечения

государственных и муниципальных нужд».

Мероприятия, предусмотренные пунктом 1.3.1, реализуется в Порядке, установленном постановлением администрации Ханты-Мансийского района от 7 сентября 2017 года № 235 «Об утверждении Порядка предоставления субсидии на возмещение затрат на проведение капитального ремонта систем теплоснабжения, газоснабжения, водоснабжения и водоотведения и подготовку к осенне-зимнему периоду жилищно-коммунального комплекса Ханты-Мансийского района».

Мероприятия, предусмотренные пунктами 3.1.1, 4.1.2, реализуются в порядках, установленных постановлением Правительства Ханты-Мансийского автономного округа – Югры от 9 октября 2013 года № 423-п «О государственной программе Ханты-Мансийского автономного округа – Югры «Развитие жилищно-коммунального комплекса и повышение энергетической эффективности в Ханты-Мансийском автономном округе – Югре на 2018 – 2025 годы и на период до 2030 года».

Мероприятия, предусмотренные пунктами 2.1.1, 3.1.2, 4.1.1, реализуются в порядках, установленных правовым актом администрации Ханты-Мансийского района.

В целях применения технологий бережливого производства утвержден план мероприятий по переходу департамента строительства, архитектуры и ЖКХ, подведомственного учреждения МКУ «УКСИР» на принципы «бережливого производства» и определено в качестве «пилотного проекта» бережливого производства снижение затрат на материально-техническое обеспечение департамента строительства, архитектуры и ЖКХ и подведомственного учреждения МКУ «УКСИР», оптимизация предоставления муниципальных услуг.

Информация о ходе реализации Программы ответственным исполнителем Программы предоставляется в комитет экономической политики администрации района ежеквартально и ежегодно в порядке, установленном постановлением администрации района от 9 августа 2013 года № 199 «О программах Ханты-Мансийского района».

Таблица 1

Целевые показатели муниципальной программы

№ показателя	Наименование показателей результатов	Базовый показатель на начало реализации Программы	Значения показателя по годам					Целевое значение показателя на момент окончания действия Программы
			2018 год	2019 год	2020 год	2021 год	2022 год	
1	2	3	4	5	6	7	8	9
1.	Количество техники, оказывающей жилищно-коммунальные услуги на территории района, ед.	63	66	67	67	67	67	67
2.	Количество населенных пунктов, где качество питьевой воды соответствует установленным нормам, ед.	28	29	29	29	29	29	29
3.	Протяженность ветхих инженерных сетей, подлежащих замене, в том числе:							
	сети теплоснабжения, км	19	1	1	1	0	0	16
	сети водоснабжения, км	17	0,9	0,9	0,9	0	0	14,3
4.	Количество объектов коммунального хозяйства, в отношении которых выполнено строительство, реконструкция, капитальный ремонт, ед.	5	2	2	1	0	0	10
5.	Обеспечение района аварийно-техническим запасом, %	100	100	100	100	0	0	100
6.	Количество предоставленных банных услуг, помывки	13 500	13 500	13 500	13 500	13 500	13 500	13 500
7.	Доля расходов на коммунальные услуги в совокупном доходе семьи, %	<22	<20	<20	<20	<20	<20	<20
8.	Объем предоставленных услуг по электроэнергии, тыс. кВтч/год	10 352,6	10 352,60	10 352,60	10 352,60	10 352,60	10 352,60	10 352,60
9.	Количество благоустроенных территорий, ед.	1	1	1	1	0	0	4
Показатели эффективности мер, осуществляемых органами местного самоуправления муниципальных образований, по привлечению частных инвестиций в жилищно-коммунальный комплекс автономного округа в сферах теплоснабжения, водоснабжения и водоотведения в соответствии с приказом Департамента жилищно-коммунального комплекса и энергетики Ханты-Мансийского автономного округа – Югры от 25.05.2018 № 33-Пр-98								
10.	Объем вложений частных инвесторов на развитие жилищно-коммунального комплекса муниципального образования на 10 тыс. населения, тыс. руб.	0	0	0	0	0	0	0
11.	Объем средств местного бюджета или предоставление муниципальных гарантий в финансировании инвестиционной программы организации, оказывающей услуги по водоснабжению, водоотведению на территории муниципального образования на 10 тыс. населения, тыс. руб./10 тыс. чел.	0	0	0	0	0	0	0
12.	Объем реализованных мероприятий инвестиционных программ организаций, оказывающих услуги по теплоснабжению на территории муниципального образования на 10 тыс. населения, тыс. руб./10 тыс. чел.	0	0	0	0	0	0	0
13.	Доля заемных средств в общем объеме капитальных вложений в системы тепло-, водоснабжения и водоотведения, %	0	0	59	0	0	0	0
14.	Удельный вес утвержденных инвестиционных программ в сферах тепло-, водоснабжения и водоотведения к общему количеству тарифных решений таких организаций на территории муниципального образования, %	100	100	100	100	100	100	100
Показатели в области энергосбережения и повышения энергетической эффективности по отраслям экономики в соответствии с постановлением Правительства Российской Федерации от 31 декабря 2009 года № 1225								
1. Общие целевые показатели в области энергосбережения и повышения энергетической эффективности								
1.1.	Доля объема электрической энергии, расчеты за которую осуществляются с использованием приборов учета, в общем объеме электрической энергии, потребляемой (используемой) на территории муниципального образования, %	100	100	100	100	100	100	100
1.2.	Доля объема тепловой энергии, расчеты за которую осуществляются с использованием приборов учета, в общем объеме тепловой энергии, потребляемой (используемой) на территории муниципального образования, %	32	40	40	45	45	45	45
1.3.	Доля объема холодной воды, расчеты за которую осуществляются с использованием приборов учета, в общем объеме воды, потребляемой (используемой) на территории муниципального образования, %	80	81	81	81	81	81	81
1.4.	Доля объема горячей воды, расчеты за которую осуществляются с использованием приборов учета, в общем объеме воды, потребляемой (используемой) на территории муниципального образования, %	90	90	90	90	90	90	90
1.5.	Доля объема природного газа, расчеты за который осуществляются с использованием приборов учета, в общем объеме природного газа, потребляемого (используемого) на территории муниципального образования, %	100	100	100	100	100	100	100
1.6.	Доля объема энергетических ресурсов, производимых с использованием возобновляемых источников энергии и (или) вторичных энергетических ресурсов, в общем объеме энергетических ресурсов, производимых на территории муниципального образования, %	0	0	0	0	0	0	0
2. Целевые показатели в области энергосбережения и повышения энергетической эффективности в транспортном комплексе								
2.1.	Количество высокоэкономичных по использованию моторного топлива и электрической энергии (в том числе относящихся к объектам с высоким классом энергетической эффективности) транспортных средств, относящихся к общественному транспорту, регулирование тарифов на услуги по перевозке на котором осуществляется муниципальным образованием, шт.	0	0	0	0	0	0	0
2.2.	Количество транспортных средств, относящихся к общественному транспорту, регулирование тарифов на услуги по перевозке на котором осуществляется муниципальным образованием, в отношении которых проведены мероприятия по энергосбережению и повышению энергетической эффективности, в том числе по замещению бензина и дизельного топлива, используемых транспортными средствами в качестве моторного топлива, природным газом, газовыми смесями, сжиженным углеводородным газом, используемыми в качестве моторного топлива, и электрической энергией, шт.	0	0	0	0	0	0	0
2.3.	Количество транспортных средств, использующих природный газ, газовые смеси, сжиженный углеводородный газ в качестве моторного топлива, регулирование тарифов на услуги по перевозке на которых осуществляется муниципальным образованием, шт.	0	0	0	0	0	0	0
2.4.	Количество транспортных средств с автономным источником электрического питания, относящихся к общественному транспорту, регулирование тарифов на услуги по перевозке на которых осуществляется муниципальным образованием, шт.	0	0	0	0	0	0	0
2.5.	Количество транспортных средств, используемых органами местного самоуправления, муниципальными учреждениями, муниципальными унитарными предприятиями, в отношении которых проведены мероприятия по энергосбережению и повышению энергетической эффективности, в том числе по замещению бензина и дизельного топлива, используемых транспортными средствами в качестве моторного топлива, природным газом, газовыми смесями и сжиженным углеводородным газом, используемыми в качестве моторного топлива, шт.	0	0	0	0	0	0	0
2.6.	Количество транспортных средств с автономным источником электрического питания, используемых органами местного самоуправления, муниципальными учреждениями и муниципальными унитарными предприятиями, шт.	0	0	0	0	0	0	0
3. Целевые показатели в области энергосбережения и повышения энергетической эффективности в муниципальном секторе								
3.1.	Удельный расход электрической энергии на снабжение органов местного самоуправления и муниципальных учреждений (в расчете на 1 кв. метр общей площади), кВтч/м2	56,6	55,7	53,6	51,5	51,5	51,5	51,5

1.2.3.	Строительство объекта: «Водозабор с водоочистными сооружениями и сетями водопровода в п. Горноправдинске Ханты-Мансийского района»	департамент строительства, архитектуры и ЖКХ (МКУ «УК-СиР»)	всего бюджет автономного округа бюджет района – всего в том числе: средства бюджета района средства бюджета района на софинансирование расходов за счет средств бюджета автономного округа	63,1 0,0 63,1 0,0 63,1	63,1 0,0 63,1 0,0 63,1	0,0 0,0 0,0 0,0 0,0	0,0 0,0 0,0 0,0 0,0	0,0 0,0 0,0 0,0 0,0	0,0 0,0 0,0 0,0 0,0
1.3.	Основное мероприятие. Строительство, реконструкция, капитальный ремонт и ремонт объектов коммунального хозяйства и инженерных сетей (показатели 3, 4)		всего бюджет автономного округа бюджет района – всего в том числе: средства бюджета района средства бюджета района на софинансирование расходов за счет средств бюджета автономного округа	196 302,1 148 255,0 48 047,1 20 270,7 27 776,4	130 156,3 101 997,7 28 158,6 20 270,7 7 887,9	36 552,2 24 423,1 12 129,1 0,0 12 129,1	29 593,6 21 834,2 7 759,4 0,0 7 759,4	0,0 0,0 0,0 0,0 0,0	0,0 0,0 0,0 0,0 0,0
1.3.1.	Субсидии на возмещение затрат предприятиям, осуществляющим проведение капитального ремонта систем теплоснабжения, газоснабжения, водоснабжения, водоотведения и подготовку к осенне-зимнему периоду жилищно-коммунального комплекса муниципального образования Ханты-Мансийский район	департамент строительства, архитектуры и ЖКХ	всего бюджет автономного округа бюджет района – всего в том числе: средства бюджета района средства бюджета района на софинансирование расходов за счет средств бюджета автономного округа	90 916,1 79 855,0 11 061,1 1 957,0 9 104,1	39 519,1 33 597,7 5 921,4 1 957,0 3 964,4	27 136,8 24 423,1 2 713,7 0,0 2 713,7	24 260,2 21 834,2 2 426,0 0,0 2 426,0	0,0 0,0 0,0 0,0 0,0	0,0 0,0 0,0 0,0 0,0
1.3.2.	«Строительство газораспределительной станции в д. Ярки Ханты-Мансийского района»	департамент строительства, архитектуры и ЖКХ (МКУ «УК-СиР»)	всего бюджет автономного округа бюджет района – всего в том числе: средства бюджета района средства бюджета района на софинансирование расходов за счет средств бюджета автономного округа	72 323,5 68 400,0 3 923,5 0,0 3 923,5	72 323,5 68 400,0 3 923,5 0,0 3 923,5	0,0 0,0 0,0 0,0 0,0	0,0 0,0 0,0 0,0 0,0	0,0 0,0 0,0 0,0 0,0	0,0 0,0 0,0 0,0 0,0
1.3.3.	Корректировка ПСД объекта «Реконструкция локальных очистных сооружений с 1300 м3/сутки до 2000 м3/сутки, 2-ой этап п. Горноправдинск Ханты-Мансийского района»	департамент строительства, архитектуры и ЖКХ (МКУ «УК-СиР»)	всего бюджет района	6 044,0 6 044,0	6 044,0 6 044,0	0,0 0,0	0,0 0,0	0,0 0,0	0,0 0,0
1.3.4.	Строительство КОС в населенных пунктах Ханты-Мансийского района: с. Елизарово	департамент строительства, архитектуры и ЖКХ (МКУ «УК-СиР»)	всего бюджет автономного округа бюджет района – всего в том числе: средства бюджета района средства бюджета района на софинансирование расходов за счет средств бюджета автономного округа	4 677,8 0,0 4 677,8 0,0 4 677,8	0,0 0,0 0,0 0,0 0,0	4 677,8 0,0 4 677,8 0,0 4 677,8	0,0 0,0 0,0 0,0 0,0	0,0 0,0 0,0 0,0 0,0	0,0 0,0 0,0 0,0 0,0
1.3.5.	Строительство КОС в населенных пунктах Ханты-Мансийского района: с. Селиярово	департамент строительства, архитектуры и ЖКХ (МКУ «УК-СиР»)	всего бюджет автономного округа бюджет района – всего в том числе: средства бюджета района средства бюджета района на софинансирование расходов за счет средств бюджета автономного округа	4 737,6 0,0 4 737,6 0,0 4 737,6	0,0 0,0 0,0 0,0 0,0	4 737,6 0,0 4 737,6 0,0 4 737,6	0,0 0,0 0,0 0,0 0,0	0,0 0,0 0,0 0,0 0,0	0,0 0,0 0,0 0,0 0,0
1.3.6.	Строительство КОС в населенных пунктах Ханты-Мансийского района: п. Луговской	департамент строительства, архитектуры и ЖКХ (МКУ «УК-СиР»)	всего бюджет автономного округа бюджет района – всего в том числе: средства бюджета района средства бюджета района на софинансирование расходов за счет средств бюджета автономного округа	5 333,4 0,0 5 333,4 0,0 5 333,4	0,0 0,0 0,0 0,0 0,0	0,0 0,0 0,0 0,0 0,0	5 333,4 0,0 5 333,4 0,0 5 333,4	0,0 0,0 0,0 0,0 0,0	0,0 0,0 0,0 0,0 0,0
1.3.7.	Строительство сетей водоснабжения д. Ягурьях	департамент строительства, архитектуры и ЖКХ (МКУ «УК-СиР»)	всего бюджет района	0,0 0,0	0,0 0,0	0,0 0,0	0,0 0,0	0,0 0,0	0,0 0,0
1.3.8.	Изготовление технического плана для объекта «Инженерные сети (сети водоснабжения) с. Цингалы Ханты-Мансийского района (1 этап)»	департамент строительства, архитектуры и ЖКХ (МКУ «УК-СиР»)	всего бюджет района	99,1 99,1	99,1 99,1	0,0 0,0	0,0 0,0	0,0 0,0	0,0 0,0
1.3.9.	Выполнение работ по технической инвентаризации объекта «Водозабор с водоочистными сооружениями и сетями водопровода в п. Горноправдинск Ханты-Мансийского района. 2 очередь»	департамент строительства, архитектуры и ЖКХ (МКУ «УК-СиР»)	всего бюджет района	97,5 97,5	97,5 97,5	0,0 0,0	0,0 0,0	0,0 0,0	0,0 0,0
1.3.10.	Выполнение работ по технической инвентаризации объекта «Инженерные сети для микрорайона «Восточный» с. Кышик»	департамент строительства, архитектуры и ЖКХ (МКУ «УК-СиР»)	всего бюджет района	97,5 97,5	97,5 97,5	0,0 0,0	0,0 0,0	0,0 0,0	0,0 0,0
1.3.11.	Выполнение работ по технической инвентаризации объекта «Инженерные сети для микрорайона индивидуальной застройки д. Шапша»	департамент строительства, архитектуры и ЖКХ (МКУ «УК-СиР»)	всего бюджет района	94,0 94,0	94,0 94,0	0,0 0,0	0,0 0,0	0,0 0,0	0,0 0,0
1.3.12.	Выполнение работ по технической инвентаризации объекта «Инженерные сети для микрорайона индивидуальной застройки д. Ярки»	департамент строительства, архитектуры и ЖКХ (МКУ «УК-СиР»)	всего бюджет района	91,5 91,5	91,5 91,5	0,0 0,0	0,0 0,0	0,0 0,0	0,0 0,0
1.3.13.	Изготовление технического плана на объект «Прокладка инженерных сетей к объекту здания модульного типа с. Селиярово»	департамент строительства, архитектуры и ЖКХ (МКУ «УК-СиР»)	всего бюджет района	98,5 98,5	98,5 98,5	0,0 0,0	0,0 0,0	0,0 0,0	0,0 0,0
1.3.14.	Изготовление технического плана на объект «Устройство водопроводов из п/э с устройством пожарных гидрантов в д. Шапша»	департамент строительства, архитектуры и ЖКХ (МКУ «УК-СиР»)	всего бюджет района	95,0 95,0	95,0 95,0	0,0 0,0	0,0 0,0	0,0 0,0	0,0 0,0

1.3.15.	Проведение технической инвентаризации сетей тепло-, водоснабжения и водоотведения	департамент строительства, архитектуры и ЖКХ	всего бюджет района	2 599,6 2 599,6	2 599,6 2 599,6	0,0 0,0	0,0 0,0	0,0 0,0	0,0 0,0
1.3.16.	Мероприятия по актуализации схемы теплоснабжения, водоснабжения и плана комплексного развития коммунальной инфраструктуры	департамент строительства, архитектуры и ЖКХ	всего бюджет района	5 423,7 5 423,7	5 423,7 5 423,7	0,0 0,0	0,0 0,0	0,0 0,0	0,0 0,0
1.3.17.	Корректировка сметной документации объекта «Инженерные сети (сети водоснабжения) с. Цингалы Ханты-Мансийского района»	департамент строительства, архитектуры и ЖКХ (МКУ «УК-СиР»)	всего бюджет района	100,0 100,0	100,0 100,0	0,0 0,0	0,0 0,0	0,0 0,0	0,0 0,0
1.3.18.	Корректировка проектно-сметной документации объекта «Устройство полиэтиленового водопровода с водоразборными колонками в п. Сибирский от ВОС по ул. Центральная до школы-сада»	департамент строительства, архитектуры и ЖКХ (МКУ «УК-СиР»)	всего бюджет района	1 200,0 1 200,0	1 200,0 1 200,0	0,0 0,0	0,0 0,0	0,0 0,0	0,0 0,0
1.3.19.	Корректировка проектно-сметной документации объекта «Строительство КОС в населенных пунктах Ханты-Мансийского района: п. Луговской»	департамент строительства, архитектуры и ЖКХ (МКУ «УК-СиР»)	всего бюджет района	480,0 480,0	480,0 480,0	0,0 0,0	0,0 0,0	0,0 0,0	0,0 0,0
1.3.20.	Разработка проектно-сметной документации по капитальному ремонту систем теплоснабжения, водоснабжения, газоснабжения и водоотведения при подготовке к осенне-зимнему периоду на 2018 – 2020 годы	департамент строительства, архитектуры и ЖКХ (МКУ «УК-СиР»)	всего бюджет района	1 071,0 1 071,0	1 071,0 1 071,0	0,0 0,0	0,0 0,0	0,0 0,0	0,0 0,0
1.3.21.	Замена водоразборных колонок в п. Кирпичный	департамент строительства, архитектуры и ЖКХ (МКУ «УК-СиР»)	всего бюджет района	222,3 222,3	222,3 222,3	0,0 0,0	0,0 0,0	0,0 0,0	0,0 0,0
1.3.22.	Замена водоразборных колонок в с. Селиярово	департамент строительства, архитектуры и ЖКХ (МКУ «УК-СиР»)	всего бюджет района	500,0 500,0	500,0 500,0	0,0 0,0	0,0 0,0	0,0 0,0	0,0 0,0
1.4.	Основное мероприятие. Аварийно-технический запас (показатель 5)	департамент строительства, архитектуры и ЖКХ	всего бюджет района	6 155,2 6 155,2	1 080,3 1 080,3	2 466,2 2 466,2	2 608,7 2 608,7	0,0 0,0	0,0 0,0
1.4.1.	Приобретение резерва материально-технических ресурсов для устранения неисправностей и аварий на объектах жилищно-коммунального хозяйства Ханты-Мансийского района	департамент строительства, архитектуры и ЖКХ	всего бюджет района – всего	6 155,2 6 155,2	1 080,3 1 080,3	2 466,2 2 466,2	2 608,7 2 608,7	0,0 0,0	0,0 0,0
1.5.	Основное мероприятие. Расходы на обеспечение исполнения муниципальных функций (показатели 1, 2, 3, 4, 5, 6, 7, 8)		всего бюджет района	313 747,3 313 747,3	63 303,9 63 303,9	59 263,3 59 263,3	63 726,7 63 726,7	63 726,7 63 726,7	63 726,7 63 726,7
1.5.1.	Содержание департамента строительства, архитектуры и ЖКХ	департамент строительства, архитектуры и ЖКХ	всего бюджет района	189 559,6 189 559,6	36 992,0 36 992,0	36 021,0 36 021,0	38 522,2 38 522,2	39 012,2 39 012,2	39 012,2 39 012,2
1.5.2.	Содержание МКУ «УКСиР»	департамент строительства, архитектуры и ЖКХ (МКУ «УК-СиР»)	всего бюджет района	124 187,7 124 187,7	26 311,9 26 311,9	23 242,3 23 242,3	25 204,5 25 204,5	24 714,5 24 714,5	24 714,5 24 714,5
	Итого по подпрограмме 1		всего бюджет автономного округа бюджет района – всего	615 844,6 219 450,1 396 394,5	277 816,2 173 192,8 104 623,4	114 646,0 24 423,1 90 222,9	95 929,0 21 834,2 74 094,8	63 726,7 0,0 63 726,7	63 726,7 0,0 63 726,7
	Итого по подпрограмме 1		всего бюджет автономного округа бюджет района на софинансирование расходов за счет средств бюджета автономного округа	352 443,6 43 950,9	92 925,3 11 698,1	65 729,5 24 493,4	66 335,4 7 759,4	63 726,7 0,0	63 726,7 0,0
Подпрограмма 2. Создание условий в населенных пунктах района для оказания бытовых услуг									
2.1.	Основное мероприятие. Повышение качества бытового обслуживания (показатель 6)		всего бюджет района	56 630,2 56 630,2	8 230,2 8 230,2	12 100,0 12 100,0	12 100,0 12 100,0	12 100,0 12 100,0	12 100,0 12 100,0
2.1.1.	Субсидии на возмещение затрат или недополученных доходов организациям, предоставляющим населению услуги по тарифам, не обеспечивающим издержки бань на территории Ханты-Мансийского района	департамент строительства, архитектуры и ЖКХ	всего бюджет района	56 630,2 56 630,2	8 230,2 8 230,2	12 100,0 12 100,0	12 100,0 12 100,0	12 100,0 12 100,0	12 100,0 12 100,0
	Итого по подпрограмме 2		всего бюджет района	56 630,2 56 630,2	8 230,2 8 230,2	12 100,0 12 100,0	12 100,0 12 100,0	12 100,0 12 100,0	12 100,0 12 100,0
Подпрограмма 3. Обеспечение равных прав потребителей на получение жилищно-коммунальных услуг									
3.1.	Основное мероприятие. Повышение уровня благосостояния населения (показатель 7)		всего бюджет автономного округа бюджет района – всего	101 861,4 54 759,3 47 102,1	22 972,4 17 577,2 5 395,2	19 272,6 18 119,1 1 153,5	32 580,8 19 063,0 13 517,8	13 517,8 0,0 13 517,8	13 517,8 0,0 13 517,8
	Итого по подпрограмме 3		всего бюджет автономного округа бюджет района на софинансирование расходов за счет средств бюджета автономного округа	47 102,1 54 759,3	5 395,2 17 577,2	1 153,5 18 119,1	13 517,8 19 063,0	13 517,8 0,0	13 517,8 0,0
3.1.1.	Возмещение газораспределительным организациям разницы в тарифах, возникающей в связи с реализацией населению сжиженного газа по социально-ориентированным тарифам	департамент строительства, архитектуры и ЖКХ	всего бюджет автономного округа	47 102,1 54 759,3	5 395,2 17 577,2	1 153,5 18 119,1	13 517,8 19 063,0	13 517,8 0,0	13 517,8 0,0
3.1.2.	Субсидии организациям, оказывающим услуги по утилизации (захоронению) твердых коммунальных отходов на территории Ханты-Мансийского района	департамент строительства, архитектуры и ЖКХ	всего бюджет района	46 686,4 46 686,4	4 979,5 4 979,5	1 153,5 1 153,5	13 517,8 13 517,8	13 517,8 13 517,8	13 517,8 13 517,8
3.1.3.	«Субсидии на возмещение недополученных доходов юридическим лицам, предоставляющим населению услуги по доставке (подвозу) питьевой воды по тарифам, установленным с учетом уровня платы населения на территории Ханты-Мансийского района»	департамент строительства, архитектуры и ЖКХ	всего бюджет района	415,7 415,7	415,7 415,7	0,0 0,0	0,0 0,0	0,0 0,0	0,0 0,0

Итого по подпрограмме 3			всего	101 861,4	22 972,4	19 272,6	32 580,8	13 517,8	13 517,8
			бюджет автономного округа	54 759,3	17 577,2	18 119,1	19 063,0	0,0	0,0
			бюджет района – всего	47 102,1	5 395,2	1 153,5	13 517,8	13 517,8	13 517,8
			в том числе:						
			средства бюджета района	47 102,1	5 395,2	1 153,5	13 517,8	13 517,8	13 517,8
Подпрограмма 4. Обеспечение равных прав потребителей на получение энергетических ресурсов и организация учета сокращения потерь энергоресурсов, обучение и информационная поддержка в области энергосбережения									
4.1.	Основное мероприятие. Возмещение недополученных доходов организациям, осуществляющим реализацию электрической энергии в зоне децентрализованного энергосбережения на территории Ханты-Мансийского района (показатель 8)	департамент строительства, архитектуры и ЖКХ	всего	999 825,1	314 173,3	299 658,6	385 993,2	0,0	0,0
			бюджет автономного округа	893 625,3	280 858,3	267 935,5	344 831,5	0,0	0,0
			бюджет района – всего	106 199,8	33 315,0	31 723,1	41 161,7	0,0	0,0
			в том числе:						
			средства бюджета района	0,0	0,0	0,0	0,0	0,0	0,0
			средства бюджета района на софинансирование расходов за счет средств бюджета автономного округа	106 199,8	33 315,0	31 723,1	41 161,7	0,0	0,0
4.1.1.	Субсидии на возмещение недополученных доходов организациям, осуществляющим реализацию электрической энергии предприятиям жилищно-коммунального и агропромышленного комплексов, субъектам малого и среднего предпринимательства, организациям бюджетной сферы в зоне децентрализованного электроснабжения на территории Ханты-Мансийского района, по цене электрической энергии зоны централизованного электроснабжения	департамент строительства, архитектуры и ЖКХ,	всего	265 499,5	83 287,5	79 307,8	102 904,2	0,0	0,0
			бюджет автономного округа	159 299,7	49 972,5	47 584,7	61 742,5	0,0	0,0
			бюджет района – всего	106 199,8	33 315,0	31 723,1	41 161,7	0,0	0,0
			в том числе:						
			средства бюджета района	0,0	0,0	0,0	0,0	0,0	0,0
			средства бюджета района на софинансирование расходов за счет средств бюджета автономного округа	106 199,8	33 315,0	31 723,1	41 161,7	0,0	0,0
4.1.2.	Субсидия на возмещение недополученных доходов организациям, осуществляющим реализацию электрической энергии населению и приравненным к ним категориям потребителей в зоне децентрализованного электроснабжения автономного округа, по социально ориентированным тарифам	департамент строительства, архитектуры и ЖКХ,	всего	734 325,6	230 885,8	220 350,8	283 089,0	0,0	0,0
			бюджет автономного округа	734 325,6	230 885,8	220 350,8	283 089,0	0,0	0,0
4.2.	Основное мероприятие. Организация учета сокращения потерь энергоресурсов, обучение и информационная поддержка в области энергосбережения (показатели 1.1 – 5.8)		всего	0,0	0,0	0,0	0,0	0,0	0,0
			бюджет автономного округа	0,0	0,0	0,0	0,0	0,0	0,0
			бюджет района	0,0	0,0	0,0	0,0	0,0	0,0
4.2.1.	Выявление бесхозяйных объектов недвижимого имущества, используемых для передачи электрической и тепловой энергии, воды, по организации постановки в установленном порядке таких объектов на учет в качестве бесхозяйных объектов недвижимого имущества и признанию права муниципальной собственности на такие бесхозяйные объекты недвижимого имущества	департамент имущественных и земельных отношений	всего	0,0	0,0	0,0	0,0	0,0	0,0
			бюджет автономного округа	0,0	0,0	0,0	0,0	0,0	0,0
			бюджет района	0,0	0,0	0,0	0,0	0,0	0,0
4.2.2.	Организация порядка управления (эксплуатации) бесхозяйными объектами недвижимого имущества, используемыми для передачи электрической и тепловой энергии, воды, с момента выявления таких объектов	департамент имущественных и земельных отношений	всего	0,0	0,0	0,0	0,0	0,0	0,0
			бюджет автономного округа	0,0	0,0	0,0	0,0	0,0	0,0
			бюджет района	0,0	0,0	0,0	0,0	0,0	0,0
4.2.3.	Регулирование цен (тарифов), направлено на стимулирование энергосбережения и повышения энергетической эффективности, в том числе переход к регулированию цен (тарифов) на основе долгосрочных параметров регулирования, введение социальной нормы потребления энергетических ресурсов и дифференцированных цен (тарифов) на энергетические ресурсы в пределах и свыше социальной нормы потребления, введение цен (тарифов), дифференцированных по времени суток, выходным и рабочим дням, если соответствующие полномочия в области регулирования цен (тарифов) переданы органам местного самоуправления	департамент строительства, архитектуры и ЖКХ	всего	0,0	0,0	0,0	0,0	0,0	0,0
			бюджет автономного округа	0,0	0,0	0,0	0,0	0,0	0,0
			бюджет района	0,0	0,0	0,0	0,0	0,0	0,0
4.2.4.	Оснащение приборами учета используемых энергетических ресурсов в жилищном фонде, в том числе с использованием интеллектуальных приборов учета, автоматизированных систем и систем диспетчеризации	ресурсоснабжающие организации, управляющие компании, товарищества собственников жилья и прочие	всего	0,0	0,0	0,0	0,0	0,0	0,0
			бюджет автономного округа	0,0	0,0	0,0	0,0	0,0	0,0
			бюджет района	0,0	0,0	0,0	0,0	0,0	0,0
4.2.5.	Расширение использования в качестве источников энергии вторичных энергетических ресурсов и (или) возобновляемых источников энергии	департамент строительства, архитектуры и ЖКХ	всего	0,0	0,0	0,0	0,0	0,0	0,0
			бюджет автономного округа	0,0	0,0	0,0	0,0	0,0	0,0
			бюджет района	0,0	0,0	0,0	0,0	0,0	0,0
4.2.6.	Снижение потребления энергетических ресурсов на собственные нужды при осуществлении регулируемых видов деятельности	департамент строительства, архитектуры и ЖКХ	всего	0,0	0,0	0,0	0,0	0,0	0,0
			бюджет автономного округа	0,0	0,0	0,0	0,0	0,0	0,0
			бюджет района	0,0	0,0	0,0	0,0	0,0	0,0
4.2.7.	Сокращение потерь электрической энергии, тепловой энергии при их передаче	департамент строительства, архитектуры и ЖКХ	всего	0,0	0,0	0,0	0,0	0,0	0,0
			бюджет автономного округа	0,0	0,0	0,0	0,0	0,0	0,0
			бюджет района	0,0	0,0	0,0	0,0	0,0	0,0
4.2.8.	Сокращение объемов электрической энергии, используемой при передаче (транспортировке) воды	департамент строительства, архитектуры и ЖКХ	всего	0,0	0,0	0,0	0,0	0,0	0,0
			бюджет автономного округа	0,0	0,0	0,0	0,0	0,0	0,0
			бюджет района	0,0	0,0	0,0	0,0	0,0	0,0
4.2.9.	Разработка мероприятий по сокращению потерь воды при ее передаче	департамент строительства, архитектуры и ЖКХ	всего	0,0	0,0	0,0	0,0	0,0	0,0
			бюджет автономного округа	0,0	0,0	0,0	0,0	0,0	0,0
			бюджет района	0,0	0,0	0,0	0,0	0,0	0,0
4.2.10.	Замещение бензина и дизельного топлива, используемых транспортными средствами в качестве моторного топлива, природным газом, газовыми смесями, сжиженным углеводородным газом, электрической энергией с учетом доступности использования, близости расположения к источникам природного газа, газовых смесей, электрической энергии и экономической целесообразности такого замещения, а также с учетом тарифного регулирования и доступности гражданам платы	департамент строительства, архитектуры и ЖКХ	всего	0,0	0,0	0,0	0,0	0,0	0,0
			бюджет автономного округа	0,0	0,0	0,0	0,0	0,0	0,0
			бюджет района	0,0	0,0	0,0	0,0	0,0	0,0

4.2.11.	Обучение в области энергосбережения и повышения энергетической эффективности	департамент строительства, архитектуры и ЖКХ	всего бюджет автономного округа бюджет района	0,0 0,0 0,0	0,0 0,0 0,0	0,0 0,0 0,0	0,0 0,0 0,0	0,0 0,0 0,0	0,0 0,0 0,0
4.2.12.	Информационная поддержка и пропаганда энергосбережения и повышения энергетической эффективности на территории Ханты-Мансийского района	департамент строительства, архитектуры и ЖКХ	всего бюджет автономного округа бюджет района	0,0 0,0 0,0	0,0 0,0 0,0	0,0 0,0 0,0	0,0 0,0 0,0	0,0 0,0 0,0	0,0 0,0 0,0
Итого по подпрограмме 4			всего бюджет автономного округа бюджет района – всего в том числе: средства бюджета района средства бюджета района на софинансирование расходов за счет средств бюджета автономного округа	999 825,1 893 625,3 106 199,8 0,0 106 199,8	314 173,3 280 858,3 33 315,0 0,0 33 315,0	299 658,6 267 935,5 31 723,1 0,0 31 723,1	385 993,2 344 831,5 41 161,7 0,0 41 161,7	0,0 0,0 0,0 0,0 0,0	0,0 0,0 0,0 0,0 0,0
Подпрограмма 5. Формирование современной городской среды									
5.1.	Основное мероприятие. Благоустройство дворовых и общественных территорий населенных пунктов Ханты-Мансийского района (показатель 9)		всего Федеральный бюджет бюджет автономного округа бюджет района – всего в том числе: средства бюджета района справочно: бюджет сельских поселений района	22 026,2 3 340,8 2 605,4 16 494,0 16 080,0 911,4	19 802,0 1 116,6 2 605,4 16 494,0 16 080,0 911,4	1 112,1 1 112,1 0,0 0,0 0,0 0,0	1 112,1 1 112,1 0,0 0,0 0,0 0,0	0,0 0,0 0,0 0,0 0,0 0,0	0,0 0,0 0,0 0,0 0,0 0,0
5.1.1.	Благоустройство придомовых территорий и междворовых проездов мкр. Победы (ул. Победы 5А, ул. Победы 4А, ул. Победы 8, ул. Победы 9, ул. Победы 10) п. Горноправдинск	комитет по финансам администрации района (сельское поселение Горноправдинск)	всего Федеральный бюджет бюджет автономного округа бюджет района – всего в том числе: средства бюджета района справочно: бюджет сельских поселений района	3 722,0 1 116,6 2 605,4 0,0 0,0 414,0	3 722,0 1 116,6 2 605,4 0,0 0,0 414,0	0,0 0,0 0,0 0,0 0,0 0,0	0,0 0,0 0,0 0,0 0,0 0,0	0,0 0,0 0,0 0,0 0,0 0,0	0,0 0,0 0,0 0,0 0,0 0,0
5.1.2.	Благоустройство территорий в населенных пунктах Ханты-Мансийского района	департамент строительства, архитектуры и ЖКХ	всего Федеральный бюджет бюджет автономного округа бюджет района – всего в том числе: средства бюджета района справочно: бюджет сельских поселений района	2 224,2 2 224,2 0,0 0,0 0,0 0,0	0,0 0,0 0,0 0,0 0,0 0,0	1 112,1 1 112,1 0,0 0,0 0,0 0,0	1 112,1 1 112,1 0,0 0,0 0,0 0,0	0,0 0,0 0,0 0,0 0,0 0,0	0,0 0,0 0,0 0,0 0,0 0,0
5.1.3.	Реализация мероприятий по благоустройству сельских поселений на основании конкурсного отбора проектов инициативного бюджетирования	комитет по финансам администрации района	всего бюджет района	14 969,2 14 969,2	14 969,2 14 969,2	0,0 0,0	0,0 0,0	0,0 0,0	0,0 0,0
5.1.4.	Обустройство спортивной зоны по улице Северная, 4 деревни Шапша Ханты-Мансийского района	комитет по финансам администрации района (сельское поселение Шапша)	всего бюджет района справочно: бюджет сельских поселений района	1 110,8 1 110,8 497,4	1 110,8 1 110,8 497,4	0,0 0,0 0,0	0,0 0,0 0,0	0,0 0,0 0,0	0,0 0,0 0,0
Итого по подпрограмме 5			всего Федеральный бюджет бюджет автономного округа бюджет района – всего в том числе: средства бюджета района справочно: бюджет сельских поселений района	22 026,2 3 340,8 2 605,4 16 080,0 16 080,0 911,4	19 802,0 1 116,6 2 605,4 16 080,0 16 080,0 911,4	1 112,1 1 112,1 0,0 0,0 0,0 0,0	1 112,1 1 112,1 0,0 0,0 0,0 0,0	0,0 0,0 0,0 0,0 0,0 0,0	0,0 0,0 0,0 0,0 0,0 0,0
Всего по муниципальной программе			всего Федеральный бюджет бюджет автономного округа бюджет района – всего в том числе: средства бюджета района средства бюджета района на софинансирование расходов за счет средств бюджета автономного округа справочно: бюджет сельских поселений района	1 796 187,5 3 340,8 1 170 440,1 622 406,6 472 255,9 150 150,7 911,4	642 994,1 1 116,6 474 233,7 167 643,8 122 630,7 45 013,1 911,4	446 789,3 1 112,1 310 477,7 135 199,5 78 983,0 56 216,5 0,0	527 715,1 1 112,1 385 728,7 140 874,3 91 953,2 48 921,1 0,0	89 344,5 0,0 0,0 89 344,5 89 344,5 0,0 0,0	89 344,5 0,0 0,0 89 344,5 89 344,5 0,0 0,0
В том числе									
Инвестиции в объекты муниципальной собственности			всего Федеральный бюджет бюджет автономного округа бюджет района – всего в том числе: средства бюджета района средства бюджета района на софинансирование расходов за счет средств бюджета автономного округа	182 265,9 0,0 139 595,1 42 670,8 7 824,0 34 846,8	155 152,8 0,0 139 595,1 15 557,7 7 824,0 7 733,7	21 779,7 0,0 0,0 21 779,7 0,0 21 779,7	5 333,4 0,0 0,0 5 333,4 0,0 5 333,4	0,0 0,0 0,0 0,0 0,0 0,0	0,0 0,0 0,0 0,0 0,0 0,0
Прочие расходы			всего Федеральный бюджет бюджет автономного округа бюджет района – всего в том числе: средства бюджета района средства бюджета района на софинансирование расходов за счет средств бюджета автономного округа справочно: бюджет сельских поселений района	1 613 921,6 3 340,8 1 030 845,0 579 735,8 464 431,9 115 303,9 911,4	487 841,3 1 116,6 334 638,6 152 086,1 114 806,7 37 279,4 911,4	425 009,6 1 112,1 310 477,7 113 419,8 78 983,0 34 436,8 0,0	522 381,7 1 112,1 385 728,7 135 540,9 91 953,2 43 587,7 0,0	89 344,5 0,0 0,0 89 344,5 89 344,5 0,0 0,0	89 344,5 0,0 0,0 89 344,5 89 344,5 0,0 0,0
В том числе									
Ответственный исполнитель (департамент строительства, архитектуры и ЖКХ)			всего Федеральный бюджет бюджет автономного округа бюджет района – всего в том числе: средства бюджета района средства бюджета района на софинансирование расходов за счет средств бюджета автономного округа	1 455 195,1 2 224,2 1 028 239,6 424 731,3 309 427,4 115 303,9	430 990,6 0,0 332 98 957,40 61 678,00 37 279,4	397 767,3 1 112,1 310 86 177,50 51 740,70 34 436,8	497 177,2 1 112,1 385 110 66 748,70 43 587,7	64 630,0 0,0 0,00 64 630,00 64 630,00 0,0	64 630,0 0,0 0,00 64 630,00 64 630,00 0,0
Соисполнитель 1 (департамент строительства, архитектуры и ЖКХ (МКУ «УКСиР»))			всего бюджет автономного округа бюджет района – всего в том числе: средства бюджета района средства бюджета района на софинансирование расходов за счет средств бюджета автономного округа	308 920,0 139 595,1 169 324,9 134 478,1 34 846,8	183 931,1 139 595,10 36 602,30 7 733,7	45 022,0 0,00 45 022,00 23 242,30 21 779,7	30 537,9 0,00 30 537,90 25 204,50 5 333,4	24 714,5 0,00 24 714,50 24 714,50 0,0	24 714,5 0,00 24 714,50 24 714,50 0,0

Соисполнитель 2 (департамент имущественных и земельных отношений Ханты-Мансийского района)	всего	12 270,4	8 270,4	4 000,0	0,0	0,0	0,0
	бюджет района	12 270,4	8 270,4	4 000,0	0,0	0,0	0,0
Соисполнитель 3 (ресурсоснабжающие организации, управляющие компании, товарищества собственников жилья и прочие)	всего	0,0	0,0	0,0	0,0	0,0	0,0
	бюджет автономного округа	0,0	0,0	0,0	0,0	0,0	0,0
	средства бюджета района	0,0	0,0	0,0	0,0	0,0	0,0
Соисполнитель 4 (комитет по финансам администрации района (сельское поселение Горноправдинск))	всего	3 722,0	3 722,0	0,0	0,0	0,0	0,0
	Федеральный бюджет	1 116,6	1 116,6	0,0	0,0	0,0	0,0
	бюджет автономного округа	2 605,4	2 605,4	0,0	0,0	0,0	0,0
	бюджет района – всего	0,0	0,0	0,0	0,0	0,0	0,0
	в том числе:						
	средства бюджета района	0,0	0,0	0,0	0,0	0,0	0,0
	справочно: бюджет сельских поселений района	414,0	414,0	0,0	0,0	0,0	0,0
Соисполнитель 5 (комитет по финансам администрации района)	всего	14 969,2	14 969,2	0,0	0,0	0,0	0,0
	средства бюджета района	14 969,2	14 969,2	0,0	0,0	0,0	0,0
Соисполнитель 6 (комитет по финансам администрации района (сельское поселение Шапша))	всего	1 110,8	1 110,8	0,0	0,0	0,0	0,0
	средства бюджета района	1 110,8	1 110,8	0,0	0,0	0,0	0,0
	справочно: бюджет сельских поселений района	497,4	497,4	0,0	0,0	0,0	0,0

Таблица 3

Перечень объектов капитального строительства

№ п/п	Наименование объекта	Срок строительства, проектирования	Мощность	Источник финансирования
1	2	3	4	5
1.	Реконструкция ВОС в д. Ярки Ханты-Мансийского района	2015 – 2019 годы	1 440 м³/сутки	бюджет автономного округа, бюджет района
2.	«Строительство газораспределительной станции в д. Ярки Ханты-Мансийского района»	2015 – 2018 годы	5 000,00 (43,8) м³/час. (млн. м³/год)	бюджет автономного округа, бюджет района
3.	Корректировка ПСД объекта «Реконструкция локальных очистных сооружений с 1300 м³/сутки до 2000 м³/сутки, 2-ой этап п. Горноправдинск Ханты-Мансийского района»	2012 – 2018 годы	2000 м³/сут.	бюджет автономного округа, бюджет района
4.	Строительство КОС в населенных пунктах Ханты-Мансийского района: с. Елизарово	2014 – 2019 годы	55 м³/сут.	бюджет автономного округа, бюджет района
5.	Строительство КОС в населенных пунктах Ханты-Мансийского района: с. Селиярово	2014 – 2019 годы	100 м³/сут.	бюджет автономного округа, бюджет района
6.	Строительство КОС в населенных пунктах Ханты-Мансийского района: п. Луговской	2014 – 2020 годы	250 м³/сут.	бюджет автономного округа, бюджет района
7.	Инженерные сети (сети водоснабжения) с. Цингалы Ханты-Мансийского района	2013 – 2018 годы	3753,6 м	бюджет района
8.	Устройство полиэтиленового водопровода с водоразборными колонками в п. Сибирский от ВОС по ул. Центральная до школы-сада	2013 – 2018 годы	4281 м	бюджет района
9.	Водозабор с водоочистными сооружениями и сетями водопровода в п. Горноправдинске Ханты-Мансийского района	2015 – 2017 годы	2100 м³/сут.	бюджет района

Приложение к муниципальной программе «Развитие и модернизация жилищно-коммунального комплекса и повышение энергетической эффективности в Ханты-Мансийском районе на 2018 – 2022 годы»

Визуализированный перечень образцов элементов благоустройства

1. 2.

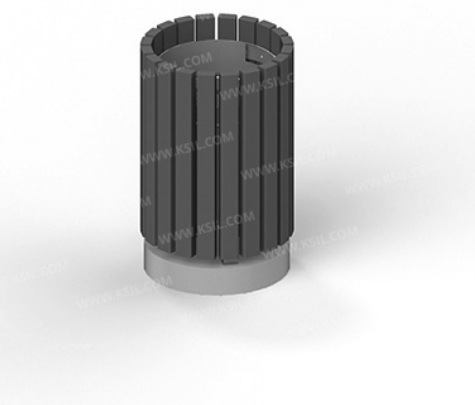

3. 4.

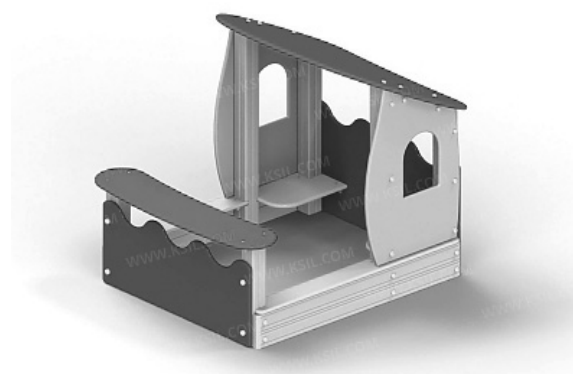
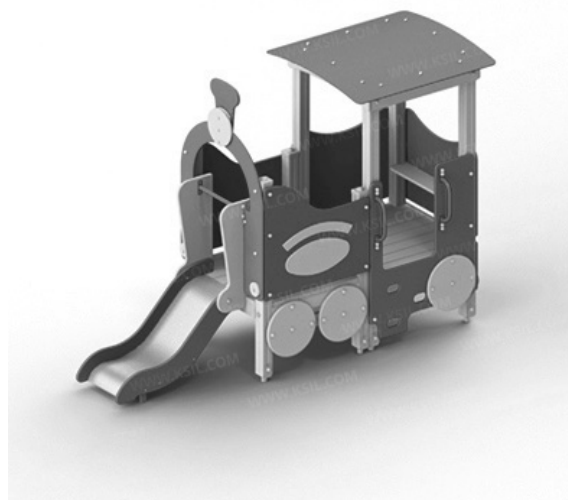

- Перечень МАФ:
1. Скамья 10 шт.
 2. Урна 10 шт.
 3. Паровозик-горка 1шт.
 4. Песочница 1 шт.

Экспликация



Перспективный вид



Минимальный перечень работ по благоустройству дворовых территорий:

1. Устройство слоев оснований: из песка и щебня.
2. Устройство мощения.
3. Установка металлического ограждения.
4. Устройство покрытия для детской площадки.
5. Монтаж малых архитектурных форм.
6. Монтаж садово-парковой мебели.
7. Монтаж освещения.
8. Озеленение территории.».

2. Опубликовать настоящее постановление в газете «Наш район» и разместить на официальном сайте администрации Ханты-Мансийского района.

3. Контроль за выполнением постановления возложить на заместителя главы Ханты-Мансийского района, директора департамента строительства, архитектуры и ЖКХ.

Глава Ханты-Мансийского района К.Р.Минулин

МУНИЦИПАЛЬНОЕ ОБРАЗОВАНИЕ
ХАНТЫ-МАНСИЙСКИЙ РАЙОН
Ханты-Мансийский автономный округ – Югра

АДМИНИСТРАЦИЯ ХАНТЫ-МАНСИЙСКОГО РАЙОНА

РАСПОРЯЖЕНИЕ

от 08.08.2018 № 797-р
г. Ханты-Мансийск

О проведении аукциона, открытого по составу участников, с открытой формой подачи предложений по продаже права на заключение договоров аренды земельных участков

В соответствии со статьями 39.11, 39.12 Земельного кодекса Российской Федерации, в целях удовлетворения интересов граждан и юридических лиц в строительстве:

1. Провести 10 сентября 2018 года в 14 ч 30 мин по адресу: г. Ханты-Мансийск, ул. Гагарина, 214, конференц-зал (здание администрации Ханты-Мансийского района) аукцион, открытый по составу участников, с открытой формой подачи предложений по продаже права на заключение договоров аренды сроком на 5 лет следующих земельных участков:

1.1. ЛОТ 1: земельный участок с кадастровым номером 86:02:0702001:602, расположенный по адресу: Ханты-Мансийский автономный округ – Югра, Ханты-Мансийский район, с. Елизарово, переулок Никифорова, д. 11, общей площадью 2450 кв. метров, относящийся к категории земель «земли населенных пунктов», с видом разрешенного использования: «малоэтажная многоквартирная жилая застройка».

Начальный размер годовой арендной платы за земельный участок составляет 22 тыс. 200 рублей.

Задаток – в размере 4 тыс. 440 рублей – 20 процентов от начального размера годовой арендной платы за земельный участок.

Шаг аукциона – 500 рублей – 2,25 процента от начального размера годовой арендной платы за земельный участок.

1.2. ЛОТ 2: земельный участок с кадастровым номером 86:02:1209001:1112, расположенный по адресу: Ханты-Мансийский автономный округ – Югра, Ханты-Мансийский район, п. Цингалы, ул. Бориса Лосева, д. 60А, общей площадью 1819 кв. метров, относящийся к категории земель: «земли населенных пунктов», с видом разрешенного использования: «малоэтажная многоквартирная жилая застройка».

Начальный размер годовой арендной платы за земельный участок составляет 14 тыс. 200 рублей.

Задаток – в размере 2 тыс. 840 рублей – 20 процентов от начального размера годовой арендной платы за земельный участок.

Шаг аукциона – 400 рублей – 2,81 процента от начального размера годовой арендной платы за земельный участок.

1.3. ЛОТ 3: земельный участок с кадастровым номером 86:02:1209001:1113, расположенный по адресу: Ханты-Мансийский автономный округ – Югра, Ханты-Мансийский район, п. Цингалы, ул. Бориса Лосева, д. 60, общей площадью 1782 кв. метра, относящийся к категории земель: «земли населенных пунктов», с видом разрешенного использования: «малоэтажная многоквартирная жилая застройка».

Начальный размер годовой арендной платы за земельный участок составляет 13 тыс. 900 рублей.

Задаток – в размере 2 тыс. 780 рублей – 20 процентов от начального размера годовой арендной платы за земельный участок.

Шаг аукциона – 400 рублей – 2,87 процента от начального размера годовой арендной платы за земельный участок.

1.4. ЛОТ 4: земельный участок с кадастровым номером 86:02:1206001:870, расположенный по адресу: Ханты-Мансийский автономный округ – Югра, Ханты-Мансийский район, п. Сибирский, ул. Центральная, д. 12, общей площадью 1300 кв. метров, относящийся к категории земель: «земли населенных пунктов», с видом разрешенного использования: «малоэтажная многоквартирная жилая застройка».

Начальный размер годовой арендной платы за земельный участок составляет 16 тыс. 100 рублей.

Задаток – в размере 3 тыс. 220 рублей – 20 процентов от начального размера годовой арендной платы за земельный участок.

Шаг аукциона – 400 рублей – 2,48 процента от начального размера годовой арендной платы за земельный участок.

1.5. ЛОТ 5: земельный участок с кадастровым номером 86:02:1206001:860, расположенный по адресу: Ханты-Мансийский автономный округ – Югра, Ханты-Мансийский район, п. Сибирский, ул. Центральная, д. 10, общей площадью 1475 кв. метров, относящийся к категории земель: «земли населенных пунктов», с видом разрешенного использования: «малоэтажная многоквартирная жилая застройка».

Начальный размер годовой арендной платы за земельный участок составляет 18 тыс. 300 рублей.

Задаток – в размере 3 тыс. 660 рублей – 20 процентов от начального размера годовой арендной платы за земельный участок.

Шаг аукциона – 500 рублей – 2,73 процента от начального размера годовой арендной платы за земельный участок.

1.6. ЛОТ 6: земельный участок с кадастровым номером 86:02:1204001:377, расположенный по адресу: Ханты-Мансийский автономный округ – Югра, Ханты-Мансийский район, п. Выкатной, пер. Торговый, д. 4, общей площадью 1700 кв. метров, относящийся к категории земель: «земли населенных пунктов», с видом разрешенного использования: «малоэтажная многоквартирная жилая застройка».

Начальный размер годовой арендной платы за земельный участок составляет 19 тыс. 900 рублей.

Задаток – в размере 3 тыс. 980 рублей – 20 процентов от начального размера годовой арендной платы за земельный участок.

Шаг аукциона – 500 рублей – 2,51 процента от начального размера годовой арендной платы за земельный участок.

1.7. ЛОТ 7: земельный участок с кадастровым номером 86:02:1204001:56, расположенный по адресу: Ханты-Мансийский автономный округ – Югра, Ханты-Мансийский район, п. Выкатной, ул. Надежд, д. 38, общей площадью 1738 кв. метров, относящийся к категории земель: «земли населенных пунктов», с видом разрешенного использования: «малоэтажная многоквартирная жилая застройка».

Начальный размер годовой арендной платы за земельный участок составляет 20 тыс. 300 рублей.

Задаток – в размере 4 тыс. 60 рублей – 20 процентов от начального размера годовой арендной платы за земельный участок.

Шаг аукциона – 500 рублей – 2,46 процента от начального размера годовой арендной платы за земельный участок.

2. Департаменту имущественных и земельных отношений администрации района обеспечить опубликование в газете «Наш район», размещение на официальном сайте администрации района www.hmgrn.ru

и официальном сайте Российской Федерации для размещения информации о проведении торгов в сети Интернет www.torgi.gov.ru извещения

о проведении аукциона по продаже права на заключение договоров аренды земельных участков.

3. Контроль за выполнением распоряжения оставляю за собой.

Глава Ханты-Мансийского района К.Р.Минулин

РОССИЙСКАЯ ФЕДЕРАЦИЯ
ХАНТЫ-МАНСИЙСКИЙ АВТОНОМНЫЙ ОКРУГ-ЮГРА
ТЮМЕНСКАЯ ОБЛАСТЬ
АДМИНИСТРАЦИЯ ХАНТЫ-МАНСИЙСКОГО РАЙОНА
ДЕПАРТАМЕНТ СТРОИТЕЛЬСТВА, АРХИТЕКТУРЫ И ЖКХ

П Р И К А З

от 06.08.2018 № 89-н
г. Ханты-Мансийск

О подготовке документации по планировке территории для размещения объекта: «Обустройство кустов скважин № 638, 639 Эргинского лицензионного участка Приобского месторождения»

В соответствии со статьей 45 Градостроительного кодекса Российской Федерации, статьей 15 Федерального закона от 06.10.2003 №131-ФЗ «Об общих принципах организации местного самоуправления в Российской Федерации», руководствуясь Уставом Ханты-Мансийского района, пунктом 16 Положения о департаменте строительства, архитектуры и ЖКХ (в редакции Решения Думы от 31.01.2018 №241), учитывая обращение общества с ограниченной ответственностью «РН-УфаНИПИнефть» исх. № 543-ЗР от 02.08.2018 (№ 03-Вх-2676/2018 от 03.08.2018) о принятии решения по подготовке проекта планировки территории:

1.Обществу с ограниченной ответственностью «РН-УфаНИПИнефть» организовать за счет собственных средств подготовку проекта планировки территории для размещения объекта: «Обустройство кустов скважин № 638, 639 Эргинского лицензионного участка Приобского месторождения», расположенного по адресу: Тюменская область, Ханты - Мансийский автономный округ - Югра, Ханты - Мансийский район.

2.Департаменту строительства, архитектуры и жилищно-коммунального хозяйства администрации Ханты - Мансийского района (далее - Департамент):

2.1.Обеспечить проверку (согласование) проекта планировки территории в соответствии с заданием на проектирование, требованиями пункта 10 статьи 45 Градостроительного кодекса Российской Федерации.

2.2.Обеспечить утверждение представленной документации в соответствии с пунктом 12.1 статьи 45 Градостроительного кодекса Российской Федерации.

3.Определить, что заинтересованные физические и юридические лица вправе представлять свои предложения о порядке, сроках подготовки и содержании проекта планировки территории в течение двух недель с даты опубликования настоящего приказа в Департамент, расположенный по адресу: 628002, г. Ханты-Мансийск, ул. Гагарина, д. 142, а также по телефону: 8 (3467) 32-24-70.

4.Опубликовать настоящий приказ в газете «Наш район» и разместить на официальном сайте администрации Ханты-Мансийского района.

5.Контроль за выполнением приказа оставляю за собой.

Заместитель директора департамента по архитектуре Олейник В.И.
(по доверенности от 02.02.2018 №06)

РОССИЙСКАЯ ФЕДЕРАЦИЯ
ХАНТЫ-МАНСИЙСКИЙ АВТОНОМНЫЙ ОКРУГ-ЮГРА
ТЮМЕНСКАЯ ОБЛАСТЬ
АДМИНИСТРАЦИЯ ХАНТЫ-МАНСИЙСКОГО РАЙОНА
ДЕПАРТАМЕНТ СТРОИТЕЛЬСТВА, АРХИТЕКТУРЫ И ЖКХ

П Р И К А З

от 06.08.2018 № 90-н
г. Ханты-Мансийск

О подготовке документации по планировке территории для размещения объекта: «Обустройство кустов скважин № 628, 629 Эргинского лицензионного участка Приобского месторождения»

В соответствии со статьей 45 Градостроительного кодекса Российской Федерации, статьей 15 Федерального закона от 06.10.2003 №131-ФЗ «Об общих принципах организации местного самоуправления в Российской Федерации», руководствуясь Уставом Ханты-Мансийского района, пунктом 16 Положения о департаменте строительства, архитектуры и ЖКХ (в редакции Решения Думы от 31.01.2018 №241), учитывая обращение общества с ограниченной ответственностью «РН-УфаНИПИнефть» исх. № 545-ЗР от 02.08.2018 (№ 03-Вх-2678/2018 от 03.08.2018) о принятии решения по подготовке проекта планировки и проекта межевания территории:

1.Обществу с ограниченной ответственностью «РН-УфаНИПИнефть» организовать за счет собственных средств подготовку проекта планировки и проекта межевания территории для размещения объекта: «Обустройство кустов скважин № 628, 629 Эргинского лицензионного участка Приобского месторождения», расположенного по адресу: Тюменская область, Ханты - Мансийский автономный округ - Югра, Ханты - Мансийский район.

2.Департаменту строительства, архитектуры и жилищно-коммунального хозяйства администрации Ханты - Мансийского района (далее - Департамент):

2.1.Обеспечить проверку (согласование) проекта планировки и проекта межевания территории в соответствии с заданием на проектирование, требованиями пункта 10 статьи 45 Градостроительного кодекса Российской Федерации.

2.2.Обеспечить утверждение представленной документации в соответствии с пунктом 12.1 статьи 45 Градостроительного кодекса Российской Федерации.

3.Определить, что заинтересованные физические и юридические лица вправе представлять свои предложения о порядке, сроках подготовки и содержании проекта планировки и проекта межевания территории в течение двух недель с даты опубликования настоящего приказа в Департамент, расположенный по адресу: 628002, г. Ханты-Мансийск, ул. Гагарина, д. 142, а также по телефону: 8 (3467) 32-24-70.

4.Опубликовать настоящий приказ в газете «Наш район» и разместить на официальном сайте администрации Ханты-Мансийского района.

5.Контроль за выполнением приказа оставляю за собой.

Заместитель директора департамента по архитектуре Олейник В.И.
(по доверенности от 02.02.2018 №06)

РОССИЙСКАЯ ФЕДЕРАЦИЯ
ХАНТЫ-МАНСИЙСКИЙ АВТОНОМНЫЙ ОКРУГ-ЮГРА
ТЮМЕНСКАЯ ОБЛАСТЬ
АДМИНИСТРАЦИЯ ХАНТЫ-МАНСИЙСКОГО РАЙОНА
ДЕПАРТАМЕНТ СТРОИТЕЛЬСТВА, АРХИТЕКТУРЫ И ЖКХ

П Р И К А З

от 06.08.2018 № 91-н
г. Ханты-Мансийск

О подготовке документации по планировке территории для размещения объекта: «Реконструкция газопровода км 157 МГ г. Ханты-Мансийска - ГТЭС Приобского месторождения»

В соответствии со статьей 45 Градостроительного кодекса Российской Федерации, статьей 15 Федерального закона от 06.10.2003 №131-ФЗ «Об общих принципах организации местного самоуправления в Российской Федерации», руководствуясь Уставом Ханты-Мансийского района, пунктом 16 Положения о департаменте строительства, архитектуры и ЖКХ (в редакции Решения Думы от 31.01.2018 №241), учитывая обращение общества с ограниченной ответственностью «РН-УфаНИПИнефть» исх. № 554-ЗР от 02.08.2018 (№ 03-Вх-2677/2018 от 03.08.2018) о принятии решения по подготовке проекта планировки территории:

1.Обществу с ограниченной ответственностью «РН-УфаНИПИнефть» организовать за счет собственных средств подготовку проекта планировки территории для размещения объекта: «Реконструкция газопровода км 127 МГ газоснабжения г. Ханты-Мансийск – ГТЭС Приобского месторождения», расположенного по адресу: Тюменская область, Ханты - Мансийский автономный округ - Югра, Ханты - Мансийский район.

2.Департаменту строительства, архитектуры и жилищно-коммунального хозяйства администрации Ханты - Мансийского района (далее - Департамент):

2.1.Обеспечить проверку (согласование) проекта планировки территории в соответствии с заданием на проектирование, требованиями пункта 10 статьи 45 Градостроительного кодекса Российской Федерации.

2.2.Обеспечить утверждение представленной документации в соответствии с пунктом 12.1 статьи 45 Градостроительного кодекса Российской Федерации.

3.Определить, что заинтересованные физические и юридические лица вправе представлять свои предложения о порядке, сроках подготовки и содержании проекта планировки территории в течение двух недель с даты опубликования настоящего приказа в Департамент, расположенный по адресу: 628002, г. Ханты-Мансийск, ул. Гагарина, д. 142, а также по телефону: 8 (3467) 32-24-70.

4. Опубликовать настоящий приказ в газете «Наш район» и разместить на официальном сайте администрации Ханты-Мансийского района.
5. Контроль за выполнением приказа оставляю за собой.

Заместитель директора департамента
по архитектуре Олейник В.И.
(по доверенности от 02.02.2018 №06)

РОССИЙСКАЯ ФЕДЕРАЦИЯ
ХАНТЫ-МАНСИЙСКИЙ АВТОНОМНЫЙ ОКРУГ-ЮГРА
ТЮМЕНСКАЯ ОБЛАСТЬ
АДМИНИСТРАЦИЯ ХАНТЫ-МАНСИЙСКОГО РАЙОНА
ДЕПАРТАМЕНТ СТРОИТЕЛЬСТВА, АРХИТЕКТУРЫ И ЖКХ

П Р И К А З

от 07.08.2018 № 92-н
г. Ханты-Мансийск

О подготовке документации по планировке территории для размещения объекта: «Обустройство Чапровского месторождения. ДНС с УПСВ»

В соответствии со статьей 45 Градостроительного кодекса Российской Федерации, статьей 15 Федерального закона от 06.10.2003 №131-ФЗ «Об общих принципах организации местного самоуправления в Российской Федерации», руководствуясь Уставом Ханты-Мансийского района, пунктом 16 Положения о департаменте строительства, архитектуры и ЖКХ (в редакции Решения Думы от 31.01.2018 №241), учитывая обращение акционерного общества «Нефтяная компания «Конданефть» исх. № 6386 от 11.07.2018 о принятии решения по подготовке проекта планировки и проекта межевания территории:

1. Акционерному обществу «Нефтяная компания «Конданефть» организовать за счет собственных средств подготовку проекта планировки и проекта межевания территории для размещения объекта: «Обустройство Чапровского месторождения. ДНС с УПСВ», расположенного по адресу: Тюменская область, Ханты - Мансийский автономный округ - Югра, Ханты - Мансийский район.

2. Департаменту строительства, архитектуры и жилищно-коммунального хозяйства администрации Ханты - Мансийского района (далее - Департамент):

2.1. Обеспечить проверку (согласование) проекта планировки и проекта межевания территории в соответствии с заданием на проектирование, требованиями пункта 10 статьи 45 Градостроительного кодекса Российской Федерации.

2.2. Обеспечить утверждение представленной документации в соответствии с пунктом 12.1 статьи 45 Градостроительного кодекса Российской Федерации.

3. Определить, что заинтересованные физические и юридические лица вправе представлять свои предложения о порядке, сроках подготовки и содержании проекта планировки и проекта межевания территории в течение двух недель с даты опубликования настоящего приказа в Департамент, расположенный по адресу: 628002, г. Ханты-Мансийск, ул. Гагарина, д. 142, а также по телефону: 8 (3467) 32-24-70.

4. Опубликовать настоящий приказ в газете «Наш район» и разместить на официальном сайте администрации Ханты-Мансийского района.

5. Контроль за выполнением приказа оставляю за собой.

Заместитель директора департамента
по архитектуре Олейник В.И.
(по доверенности от 02.02.2018 №06)

РОССИЙСКАЯ ФЕДЕРАЦИЯ
ХАНТЫ-МАНСИЙСКИЙ АВТОНОМНЫЙ ОКРУГ-ЮГРА
ТЮМЕНСКАЯ ОБЛАСТЬ
АДМИНИСТРАЦИЯ ХАНТЫ-МАНСИЙСКОГО РАЙОНА
ДЕПАРТАМЕНТ СТРОИТЕЛЬСТВА, АРХИТЕКТУРЫ И ЖКХ

П Р И К А З

от 07.08.2018 № 93-н
г. Ханты-Мансийск

О подготовке документации по планировке территории для размещения объекта: «Обустройство Чапровского месторождения. Внутрипромышленное электроснабжение»

В соответствии со статьей 45 Градостроительного кодекса Российской Федерации, статьей 15 Федерального закона от 06.10.2003 №131-ФЗ «Об общих принципах организации местного самоуправления в Российской Федерации», руководствуясь Уставом Ханты-Мансийского района, пунктом 16 Положения о департаменте строительства, архитектуры и ЖКХ (в редакции Решения Думы от 31.01.2018 №241), учитывая обращение акционерного общества «Нефтяная компания «Конданефть» исх. № 6468 от 12.07.2018 о принятии решения по подготовке проекта планировки и проекта межевания территории:

1. Акционерному обществу «Нефтяная компания «Конданефть» организовать за счет собственных средств подготовку проекта планировки и проекта межевания территории для размещения объекта: «Обустройство Чапровского месторождения. Внутрипромышленное электроснабжение», расположенного по адресу: Тюменская область, Ханты - Мансийский автономный округ - Югра, Ханты - Мансийский район.

2. Департаменту строительства, архитектуры и жилищно-коммунального хозяйства администрации Ханты - Мансийского района (далее - Департамент):

2.1. Обеспечить проверку (согласование) проекта планировки и проекта межевания территории в соответствии с заданием на проектирование, требованиями пункта 10 статьи 45 Градостроительного кодекса Российской Федерации.

2.2. Обеспечить утверждение представленной документации в соответствии с пунктом 12.1 статьи 45 Градостроительного кодекса Российской Федерации.

3. Определить, что заинтересованные физические и юридические лица вправе представлять свои предложения о порядке, сроках подготовки и содержании проекта планировки и проекта межевания территории в течение двух недель с даты опубликования настоящего приказа в Департамент, расположенный по адресу: 628002, г. Ханты-Мансийск, ул. Гагарина, д. 142, а также по телефону: 8 (3467) 32-24-70.

4. Опубликовать настоящий приказ в газете «Наш район» и разместить на официальном сайте администрации Ханты-Мансийского района.

5. Контроль за выполнением приказа оставляю за собой.

Заместитель директора департамента
по архитектуре Олейник В.И.
(по доверенности от 02.02.2018 №06)

РОССИЙСКАЯ ФЕДЕРАЦИЯ
ХАНТЫ-МАНСИЙСКИЙ АВТОНОМНЫЙ ОКРУГ-ЮГРА
ТЮМЕНСКАЯ ОБЛАСТЬ
АДМИНИСТРАЦИЯ ХАНТЫ-МАНСИЙСКОГО РАЙОНА
ДЕПАРТАМЕНТ СТРОИТЕЛЬСТВА, АРХИТЕКТУРЫ И ЖКХ

П Р И К А З

от 07.08.2018 № 94-н
г. Ханты-Мансийск

О подготовке документации по планировке территории для размещения объекта: «Пункт подготовки и сбора нефти Галяновского месторождения»

В соответствии со статьей 45 Градостроительного кодекса Российской Федерации, статьей 15 Федерального закона от 06.10.2003 №131-ФЗ «Об общих принципах организации местного самоуправления в Российской Федерации», руководствуясь Уставом Ханты-Мансийского района, пунктом 16 Положения о департаменте строительства, архитектуры и ЖКХ (в редакции Решения Думы от 31.01.2018 №241), учитывая обращение общества с ограниченной ответственностью «ГеоКомплекс-М» исх. № 1620 от 30.05.2018 о принятии решения по подготовке проекта планировки и проекта межевания территории:

1. Обществу с ограниченной ответственностью «ГеоКомплекс-М» организовать за счет собственных средств подготовку проекта планировки и проекта межевания территории для размещения объекта: «Пункт подготовки и сбора нефти Галяновского месторождения», расположенного по адресу: Тюменская область, Ханты-Мансийский автономный округ - Югра, Ханты - Мансийский район.

2. Департаменту строительства, архитектуры и жилищно-коммунального хозяйства администрации Ханты-Мансийского района (далее - Департамент):

2.1. Обеспечить проверку (согласование) проекта планировки и проекта межевания территории в соответствии с заданием на проектирование, требованиями пункта 10 статьи 45 Градостроительного кодекса Российской Федерации.

2.2. Обеспечить утверждение представленной документации в соответствии с пунктом 12.1 статьи 45 Градостроительного кодекса Российской Федерации.

3. Определить, что заинтересованные физические и юридические лица вправе представлять свои предложения о порядке, сроках подготовки и содержании проекта планировки и проекта межевания территории в течение двух недель с даты опубликования настоящего приказа в Департамент, расположенный по адресу: 628002, г. Ханты-Мансийск, ул. Гагарина, д. 142, а также по телефону: 8 (3467) 32-24-70.

4. Опубликовать настоящий приказ в газете «Наш район» и разместить на официальном сайте администрации Ханты-Мансийского района.

5. Контроль за выполнением приказа оставляю за собой.

Заместитель директора департамента
по архитектуре Олейник В.И.
(по доверенности от 02.02.2018 №06)

РОССИЙСКАЯ ФЕДЕРАЦИЯ
ХАНТЫ-МАНСИЙСКИЙ АВТОНОМНЫЙ ОКРУГ-ЮГРА
ТЮМЕНСКАЯ ОБЛАСТЬ
АДМИНИСТРАЦИЯ ХАНТЫ-МАНСИЙСКОГО РАЙОНА
ДЕПАРТАМЕНТ СТРОИТЕЛЬСТВА, АРХИТЕКТУРЫ И ЖКХ

П Р И К А З

от 07.08.2018 № 95-н
г. Ханты-Мансийск

О подготовке документации по планировке территории для размещения объекта: «ВЛ-10кВ от скв. №215Р до скв. №228Р на Средне-Назымском месторождении»

В соответствии со статьей 45 Градостроительного кодекса Российской Федерации, статьей 15 Федерального закона от 06.10.2003 №131-ФЗ «Об общих принципах организации местного самоуправления в Российской Федерации», руководствуясь Уставом Ханты-Мансийского района, пунктом 16 Положения о департаменте строительства, архитектуры и ЖКХ (в редакции Решения Думы от 31.01.2018 №241), учитывая обращение общества с ограниченной ответственностью «ГеоКомплекс-М» исх. № 2122 от 11.07.2018 о принятии решения по подготовке проекта планировки и проекта межевания территории:

1. Обществу с ограниченной ответственностью «ГеоКомплекс-М» организовать за счет собственных средств подготовку проекта планировки и проекта меже-

вания территории для размещения объекта: «ВЛ-10кВ от скв.№215Р до скв.№228Р на Средне-Назымском месторождении», расположенного по адресу: Тюменская область, Ханты-Мансийский автономный округ - Югра, Ханты - Мансийский район.

2.Департаменту строительства, архитектуры и жилищно-коммунального хозяйства администрации Ханты-Мансийского района (далее - Департамент):

2.1.Обеспечить проверку (согласование) проекта планировки и проекта межевания территории в соответствии с заданием на проектирование, требованиями пункта 10 статьи 45 Градостроительного кодекса Российской Федерации.

2.2.Обеспечить утверждение представленной документации в соответствии с пунктом 12.1 статьи 45 Градостроительного кодекса Российской Федерации.

3.Определить, что заинтересованные физические и юридические лица вправе представлять свои предложения о порядке, сроках подготовки и содержании проекта планировки и проекта межевания территории в течение двух недель с даты опубликования настоящего приказа в Департамент, расположенный по адресу: 628002, г. Ханты-Мансийск, ул. Гагарина, д. 142, а также по телефону: 8 (3467) 32-24-70.

4.Опубликовать настоящий приказ в газете «Наш район» и разместить на официальном сайте администрации Ханты-Мансийского района.

5.Контроль за выполнением приказа оставляю за собой.

Заместитель директора департамента
по архитектуре Олейник В.И.
(по доверенности от 02.02.2018 №06)

РОССИЙСКАЯ ФЕДЕРАЦИЯ
ХАНТЫ-МАНСИЙСКИЙ АВТОНОМНЫЙ ОКРУГ-ЮГРА
ТЮМЕНСКАЯ ОБЛАСТЬ
АДМИНИСТРАЦИЯ ХАНТЫ-МАНСИЙСКОГО РАЙОНА
ДЕПАРТАМЕНТ СТРОИТЕЛЬСТВА, АРХИТЕКТУРЫ И ЖКХ

П Р И К А З

от 07.08.2018 № 97-н
г. Ханты-Мансийск

О подготовке документации по
планировке территории для размещения
объекта: «Кусты скважин №№ 148, 755.
Обустройство объектов эксплуатации
Южной части Приобского месторождения»

В соответствии со статьей 45 Градостроительного кодекса Российской Федерации, статьей 15 Федерального закона от 06.10.2003 №131-ФЗ «Об общих принципах организации местного самоуправления в Российской Федерации», руководствуясь Уставом Ханты-Мансийского района, пунктом 16 Положения о департаменте строительства, архитектуры и ЖКХ (в редакции Решения Думы от 31.01.2018 №241), учитывая обращение общества с ограниченной ответственностью «Югранефтегазпроект» исх. № 2893-22 от 26.06.2018 о принятии решения по подготовке проекта планировки и проекта межевания территории:

1.Обществу с ограниченной ответственностью «Югранефтегазпроект» организовать за счет собственных средств подготовку проекта планировки и проекта межевания территории для размещения объекта: «Кусты скважин №№ 148, 755. Обустройство объектов эксплуатации Южной части Приобского месторождения», расположенного по адресу: Тюменская область, Ханты - Мансийский автономный округ - Югра, Ханты - Мансийский район.

2.Департаменту строительства, архитектуры и жилищно-коммунального хозяйства администрации Ханты - Мансийского района (далее - Департамент):

2.1.Обеспечить проверку (согласование) проекта планировки и проекта межевания территории в соответствии с заданием на проектирование, требованиями пункта 10 статьи 45 Градостроительного кодекса Российской Федерации.

2.2.Обеспечить утверждение представленной документации в соответствии с пунктом 12.1 статьи 45 Градостроительного кодекса Российской Федерации.

3.Определить, что заинтересованные физические и юридические лица вправе представлять свои предложения о порядке, сроках подготовки и содержании проекта планировки и проекта межевания территории в течение двух недель с даты опубликования настоящего приказа в Департамент, расположенный по адресу: 628002, г. Ханты-Мансийск, ул. Гагарина, д. 142, а также по телефону: 8 (3467) 32-24-70.

4.Опубликовать настоящий приказ в газете «Наш район» и разместить на официальном сайте администрации Ханты-Мансийского района.

5.Контроль за выполнением приказа оставляю за собой.

Заместитель директора департамента
по архитектуре Олейник В.И.
(по доверенности от 02.02.2018 №06)

РОССИЙСКАЯ ФЕДЕРАЦИЯ
ХАНТЫ-МАНСИЙСКИЙ АВТОНОМНЫЙ ОКРУГ-ЮГРА
ТЮМЕНСКАЯ ОБЛАСТЬ
АДМИНИСТРАЦИЯ ХАНТЫ-МАНСИЙСКОГО РАЙОНА
ДЕПАРТАМЕНТ СТРОИТЕЛЬСТВА, АРХИТЕКТУРЫ И ЖКХ

П Р И К А З

от 07.08.2018
г. Ханты-Мансийск

№ 96-н

Об утверждении проекта планировки
территории для размещения объекта:
«Обустройство правобережной части
Приобского месторождения.
Кусты скважин №№ 324, 366»

В соответствии со статьей 45 Градостроительного кодекса Российской Федерации, Федеральным законом от 06.10.2003 №131-ФЗ «Об общих принципах организации местного самоуправления в Российской Федерации», руководствуясь Уставом Ханты - Мансийского района, пунктом 16 Положения о департаменте строительства, архитектуры и ЖКХ (в редакции Решения Думы от 31.01.2018 №241), учитывая обращение общества с ограниченной ответственностью «РН-УфаНИПИнефть» от 04.07.2018 № 456-ЗР об утверждении проекта планировки территории приказываю:

1. Утвердить проект планировки территории для размещения объекта: «Обустройство правобережной части Приобского месторождения. Кусты скважин №№ 324, 366» согласно Приложений 1, 2 к настоящему приказу.

2. Департаменту строительства, архитектуры и ЖКХ разместить проект в информационной системе обеспечения градостроительной деятельности.

3. Опубликовать настоящий приказ в газете «Наш район» и разместить на официальном сайте администрации Ханты-Мансийского района.

4. Контроль за выполнением приказа оставляю за собой.

Заместитель директора
по архитектуре
(по доверенности от 02.02.2018 №06)

Олейник В.И.

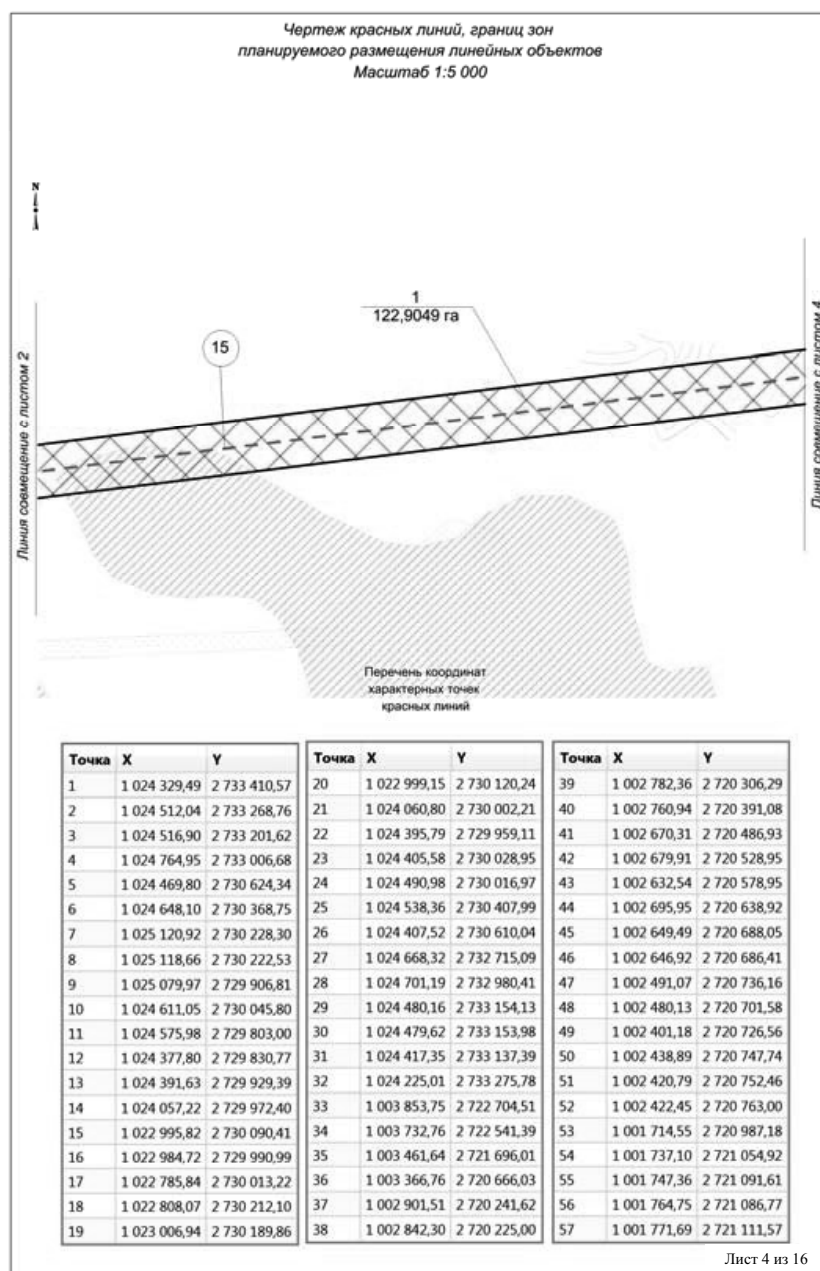
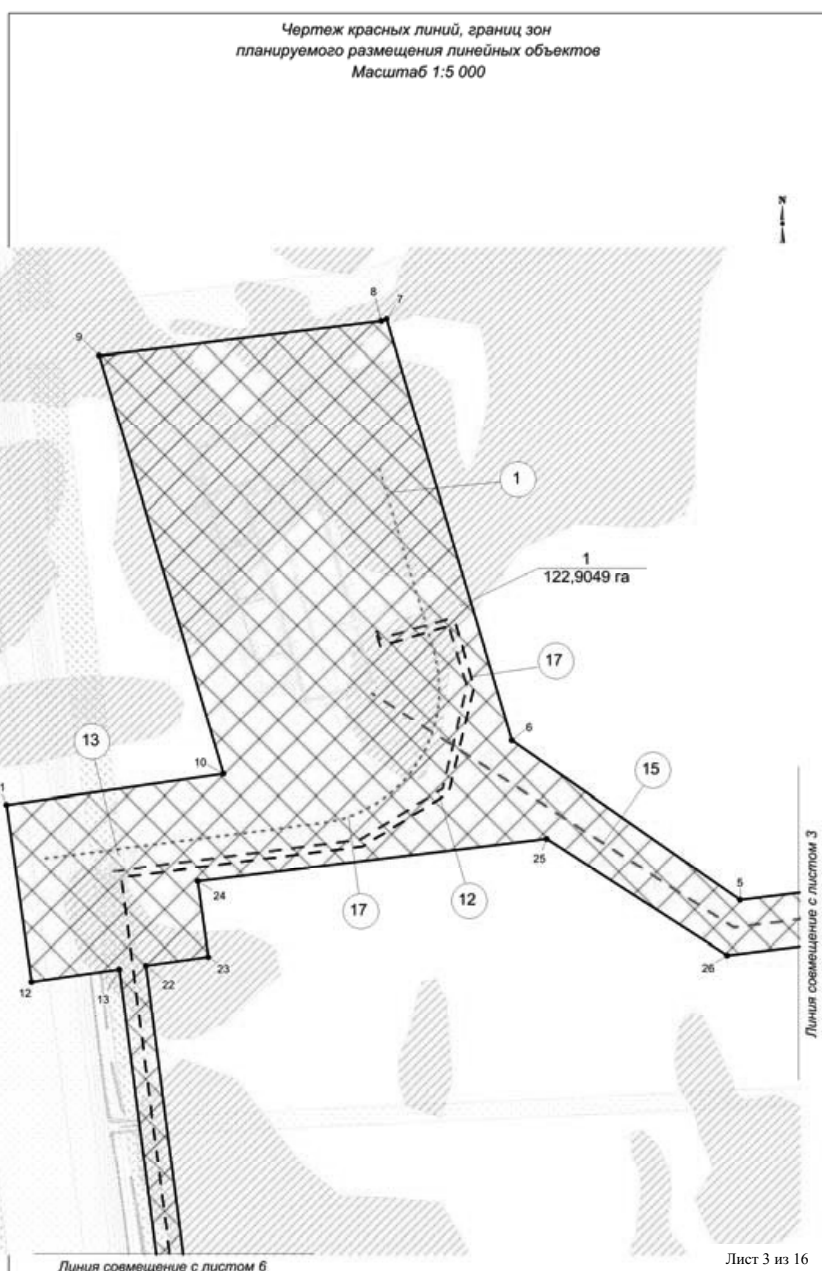
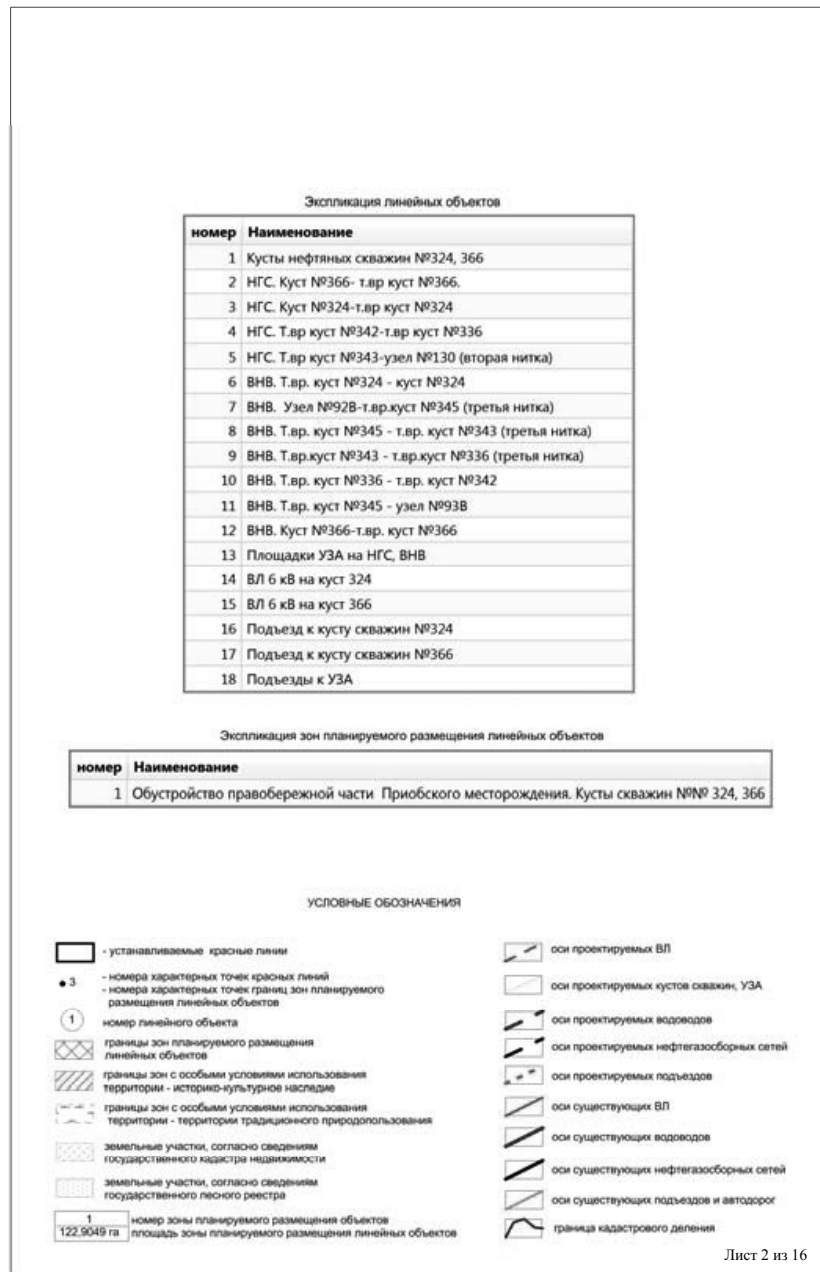
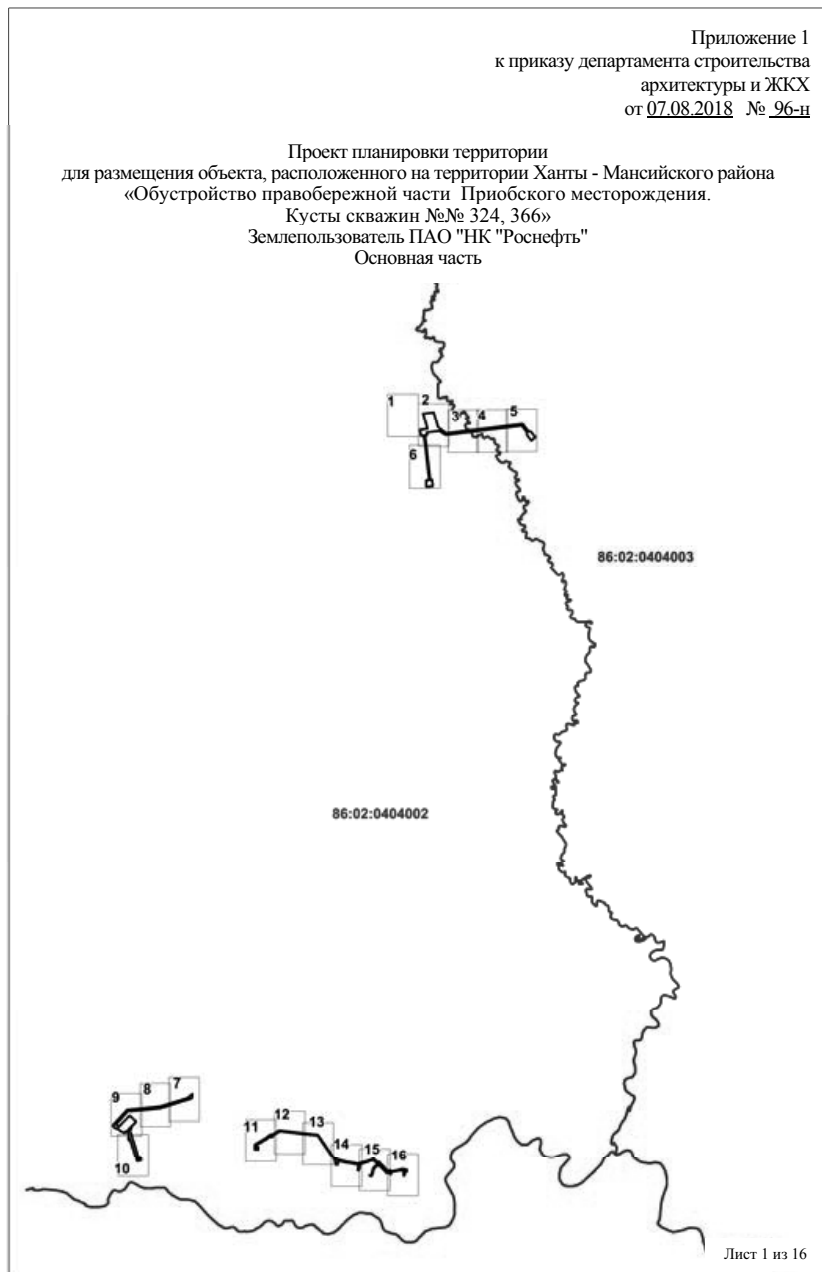

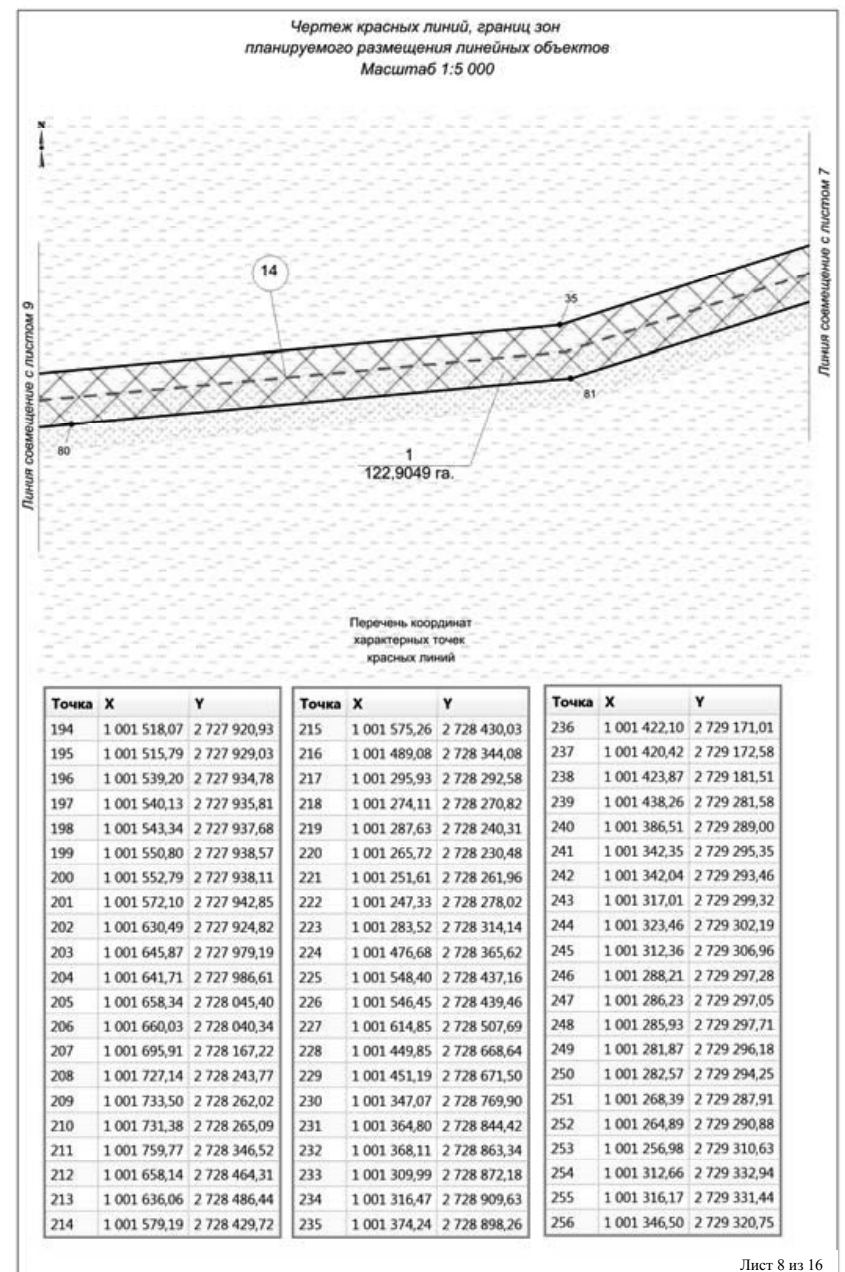
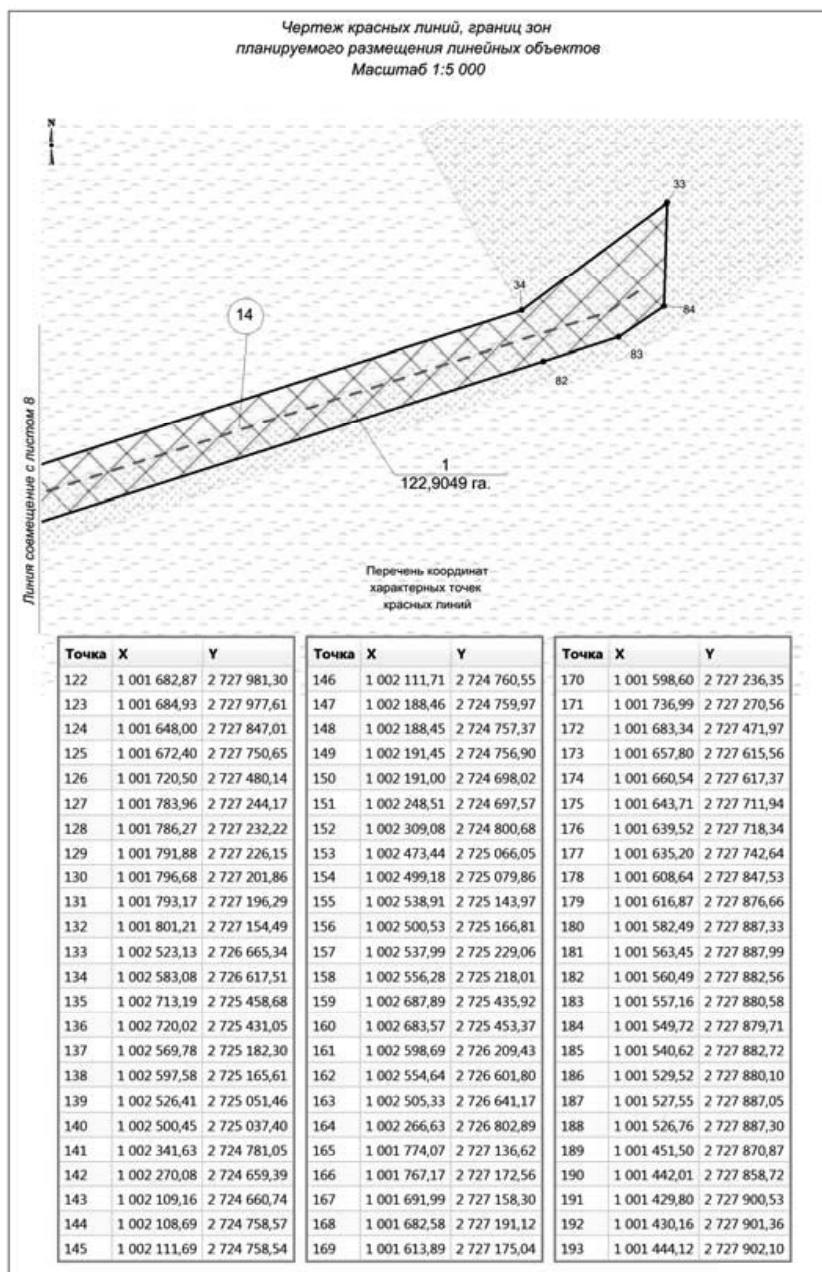
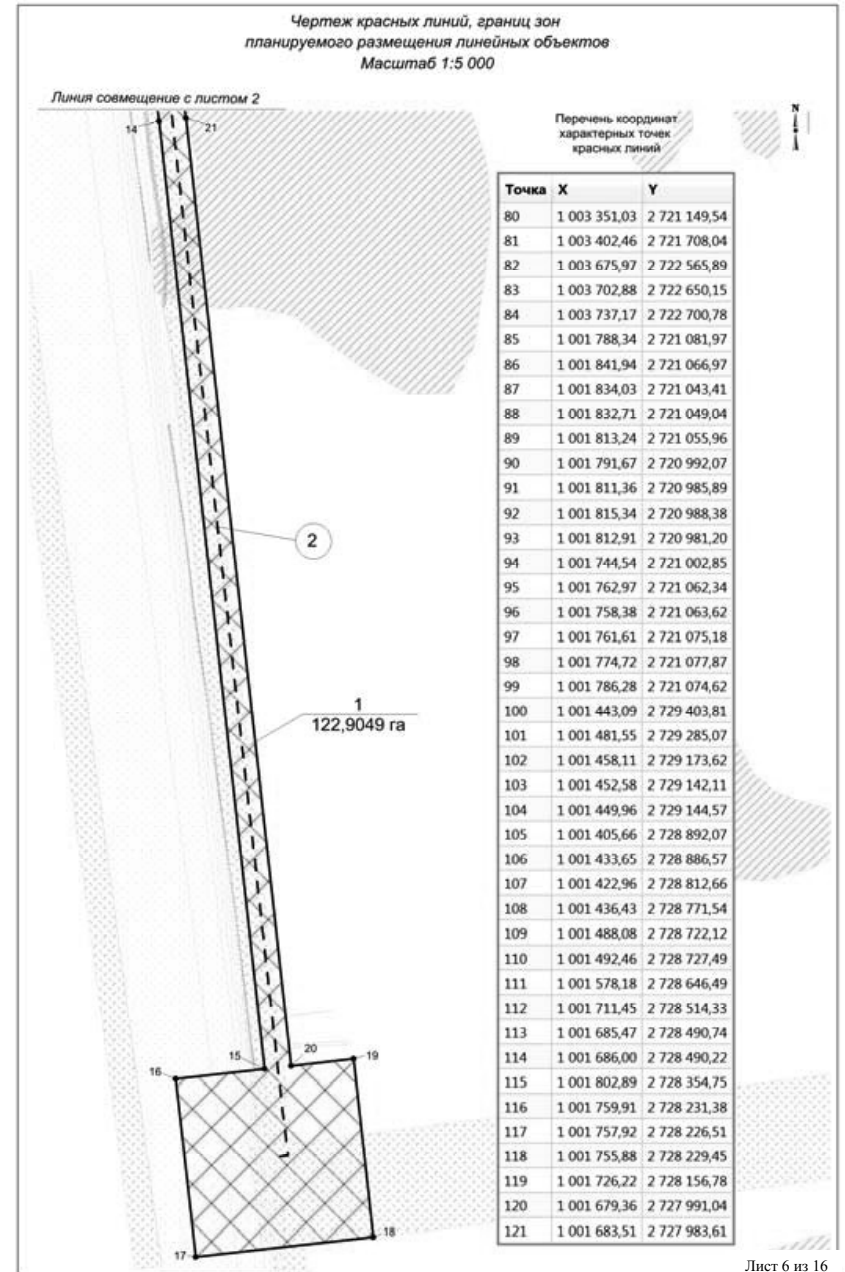
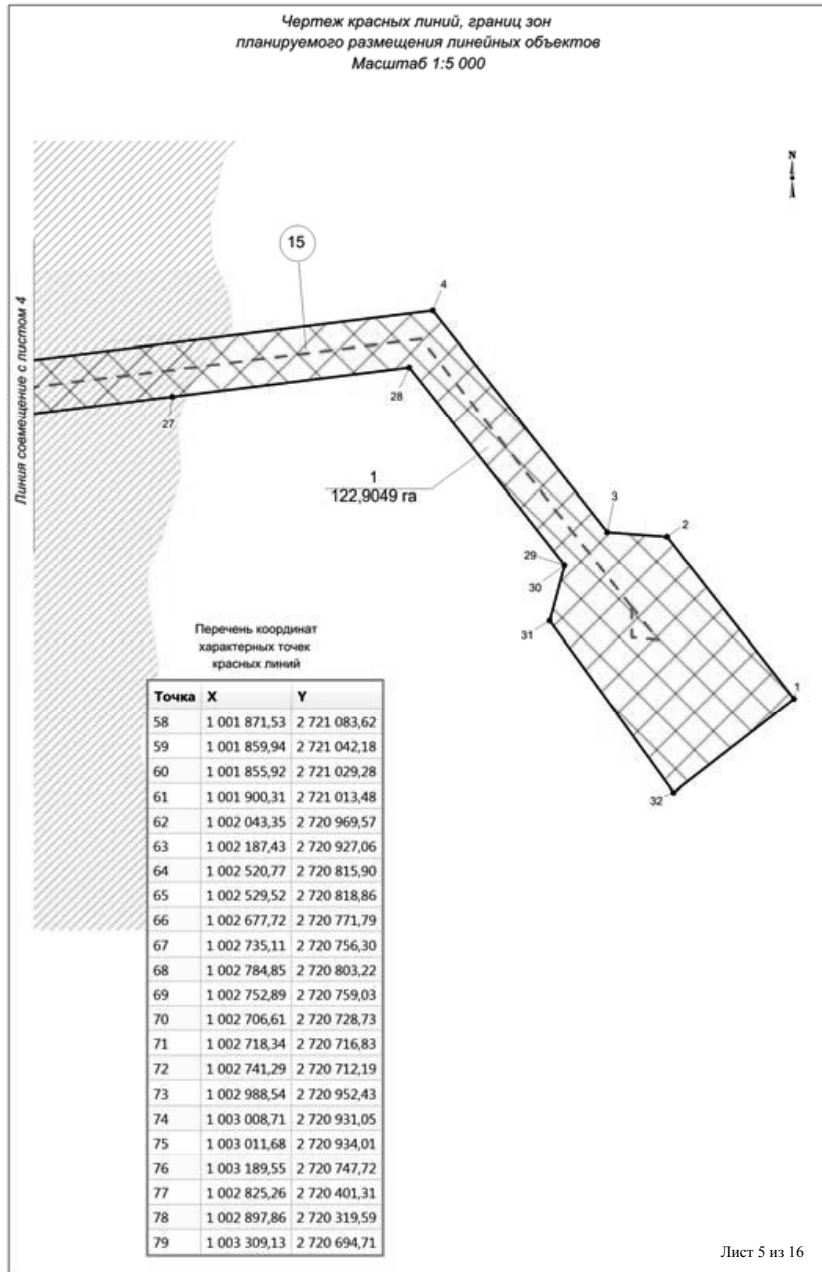

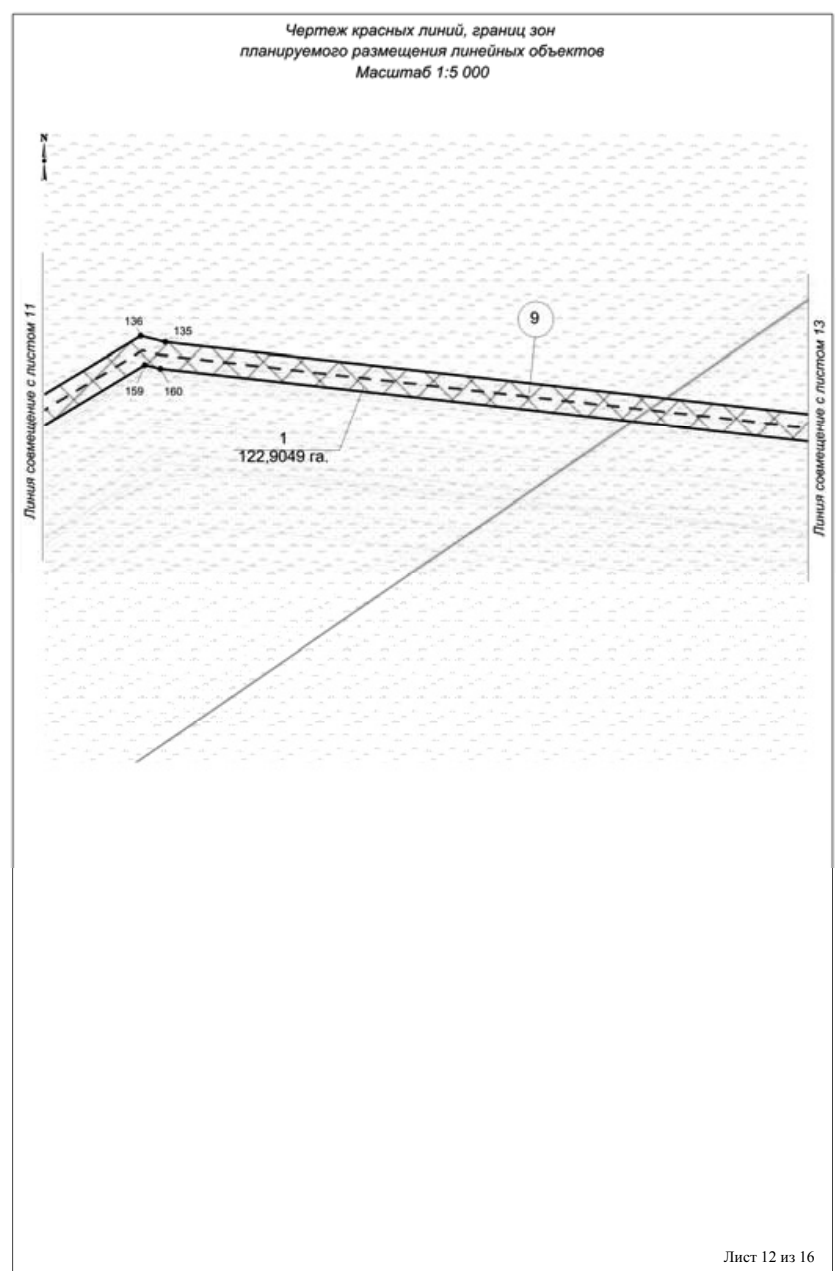
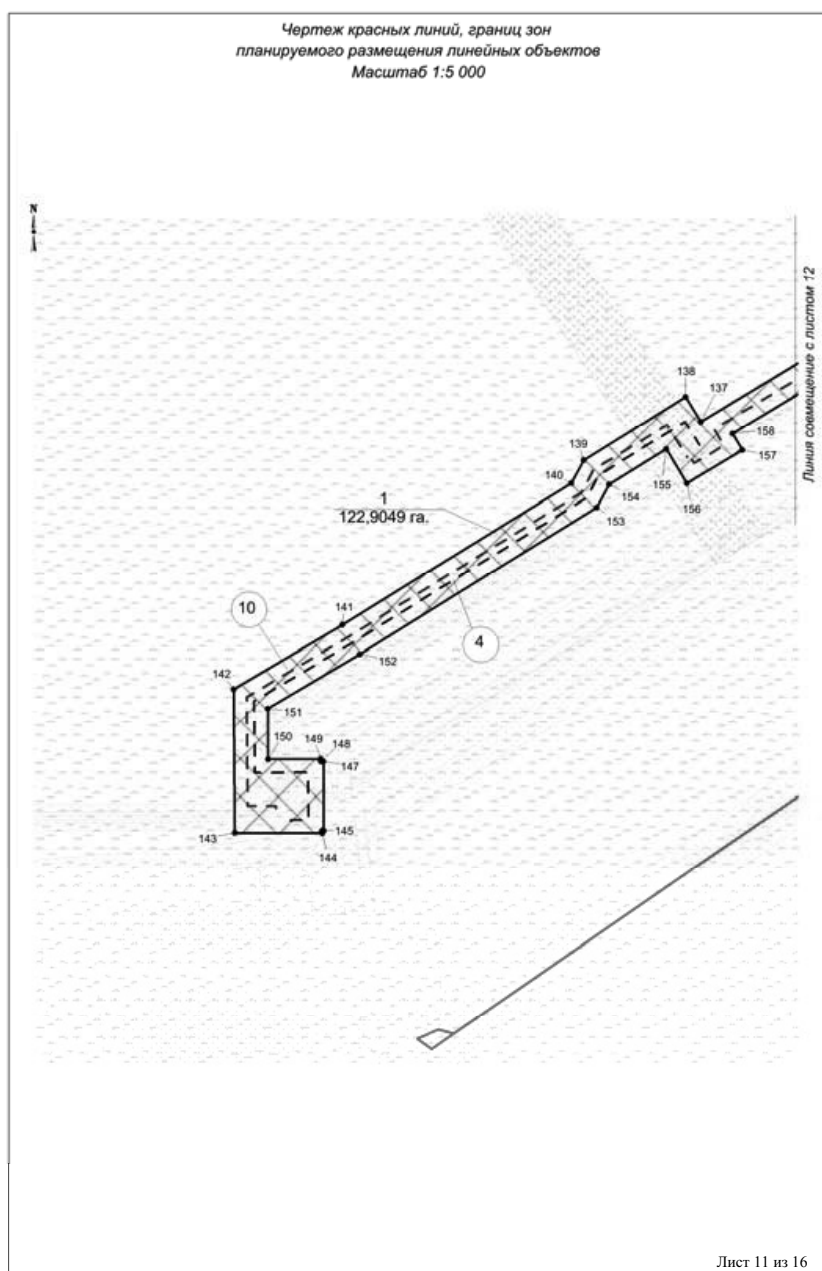
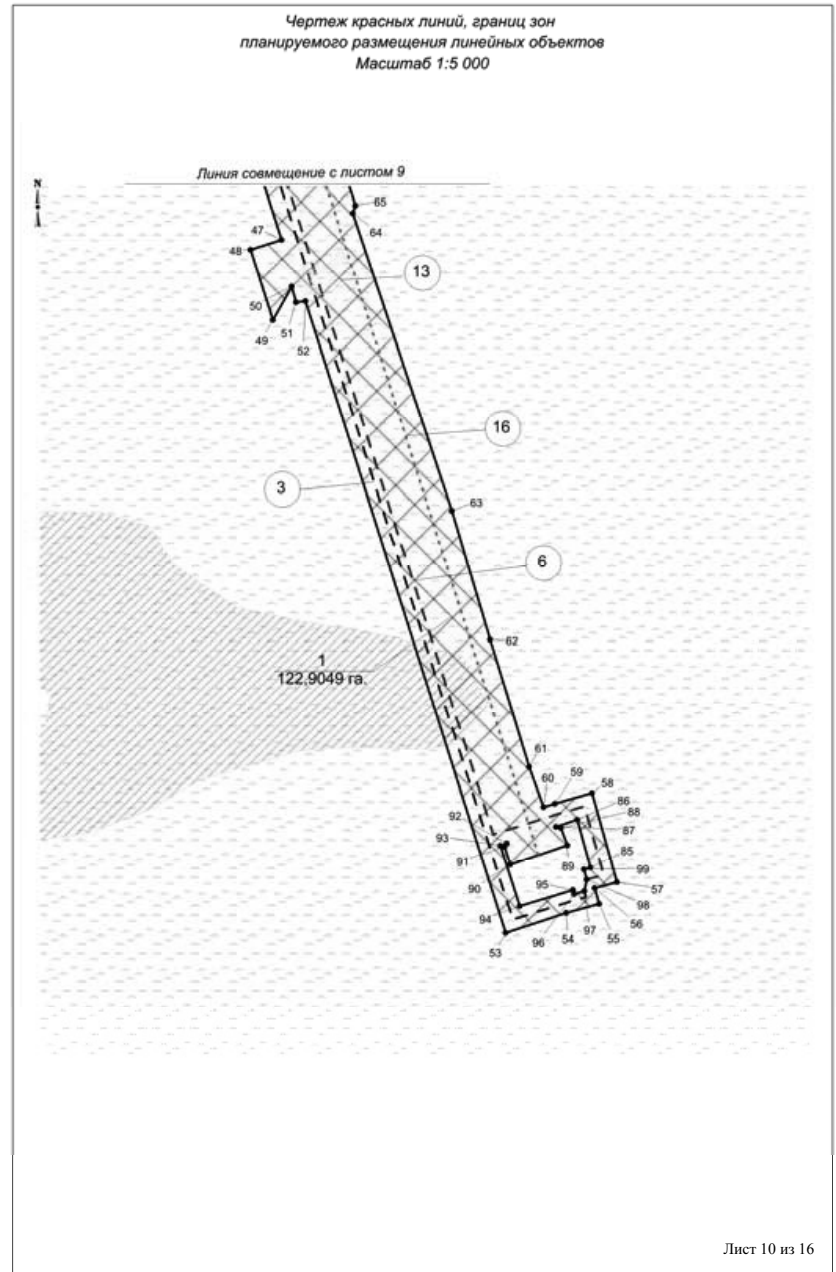
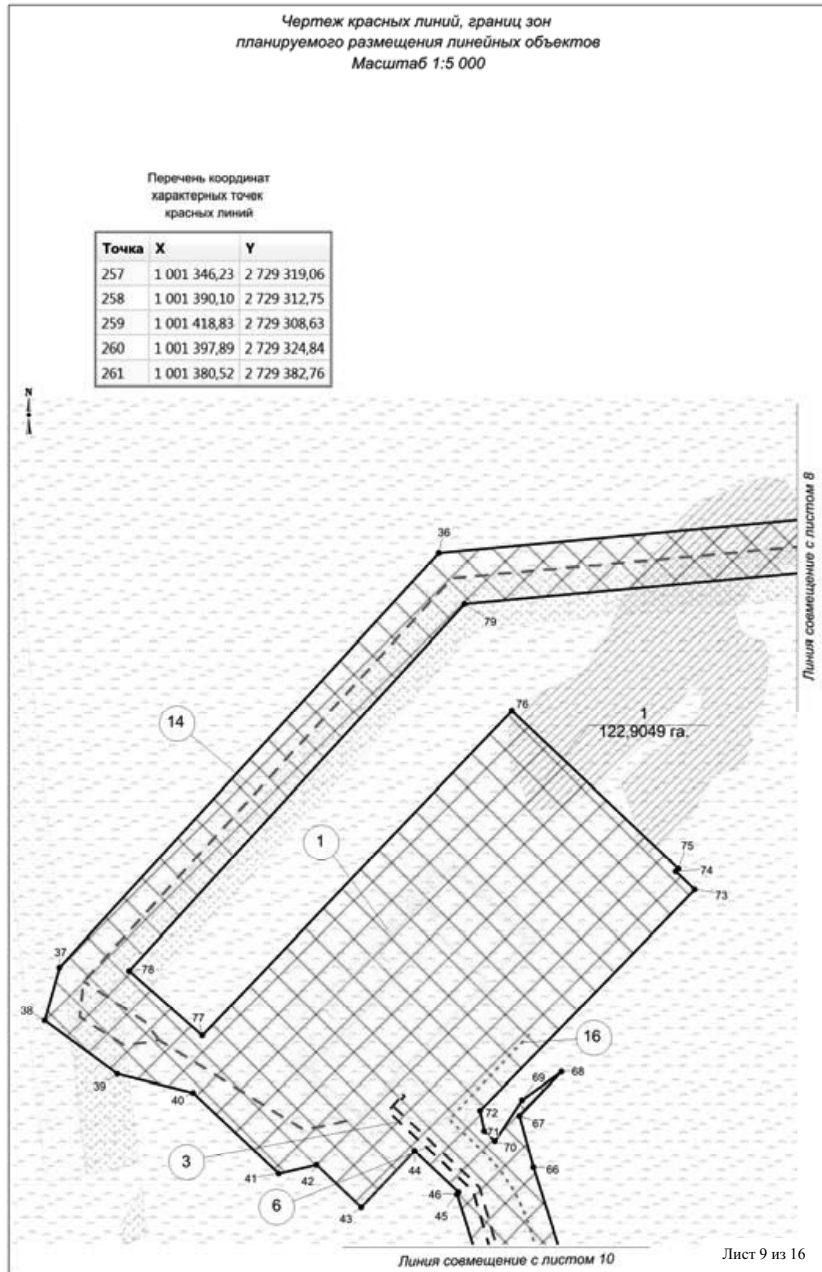

Приложение 2
к приказу департамента строительства
архитектуры и ЖКХ
от 07.08.2018 № 96-н

**Положение о размещении линейного объекта
«Обустройство правобережной части Приобского месторождения. Кусты
скважин №№ 324, 366»**

I. Проект планировки

I.1 Наименование, основные характеристики (категория, протяженность, проектная мощность, пропускная способность, грузонапряженность, интенсивность движения) и назначение планируемых для размещения линейных объектов

1. Кусты нефтяных скважин №№ 324, 366.

На кусте скважин принято размещение скважин позициями по 4 скважины, с расстоянием между скважинами в позиции 5 м, и с расстоянием между позициями 15 м.

2. Нефтегазосборные сети от проектируемого куста скважин протяженностью 5,185 км.

Нефтегазосборные сети. Куст №324-т.вр куст №324. Назначение - нефтегазосборный трубопровод для транспорта газожидкостной смеси от куста № 324 до свободной задвижки существующего узла задвижек № 2 (ш.1163);

Нефтегазосборные сети. Т.вр куст №342-т.вр куст №336. Назначение - нефтегазосборный трубопровод для транспорта газожидкостной смеси от узла №5 (ш.0902) до свободной задвижки существующего узла задвижек № 5 (ш.1163);

Нефтегазосборные сети. Т.вр куст №343-узел №130 (вторая нитка). Назначение - нефтегазосборный трубопровод для транспорта газожидкостной смеси от узла № 6 (ш.0902) до свободной задвижки существующего узла №12 (ш.0454);

Нефтегазосборные сети. Куст №366- т.вр куст №366. Назначение - нефтегазосборный трубопровод для транспорта газожидкостной смеси от куста № 366 до врезки в существующий трубопровод DN 300.

3. Высоконапорные водоводы на проектируемые кусты общей протяженностью 8,337 км.

Высоконапорный водовод. Т.вр. куст №324 - куст №324. Назначение – высоконапорный водовод для транспорта очищенной пластовой и сеноманской воды от узла задвижек №13в (т.вр. куст №324) до куста скважин №324.

Высоконапорный водовод. Узел №92В – т.вр. куст №345 (третья нитка). Назначение – высоконапорный водовод для транспорта очищенной пластовой и сеноманской воды от узла задвижек №14в (узел №92в суц.) до узла задвижек №15в (т.вр. куст №345).

Высоконапорный водовод. Т.вр. куст №345 – т.вр. куст №343 (третья нитка). Назначение – высоконапорный водовод для транспорта очищенной пластовой и сеноманской воды от узла задвижек №15в (т.вр. куст №345) до узла задвижек №18в (т.вр. куст №343).

Высоконапорный водовод. Т.вр. куст №343 – т.вр. куст №336 (третья нитка). Назначение – высоконапорный водовод для транспорта очищенной пластовой и сеноманской воды от узла задвижек №18в (т.вр. куст №343) до узла задвижек №20в (т.вр. куст №336).

Высоконапорный водовод. Т.вр. куст №336 – т.вр. куст №342. Назначение – высоконапорный водовод для транспорта очищенной пластовой и сеноманской воды от узла задвижек №20в (т.вр. куст №336) до узла задвижек №21в (т.вр. куст №342).

Высоконапорный водовод. Т.вр. куст №345 – узел №93В. Назначение – высоконапорный водовод для транспорта очищенной пластовой и сеноманской воды от узла задвижек №15в (т.вр. куст №345) до узла задвижек №93в.

Высоконапорный водовод. Т.вр. куст №366 - куст №366. Назначение – высоконапорный водовод для транспорта очищенной пластовой и сеноманской воды от узла задвижек №28в (т.вр. куст №366) до куста скважин №366.

4. Площадки узлов задвижек на нефтегазосборных сетях и высоконапорных водовода

5. ВЛ 6 кВ общей протяженностью 6,24 км.

ВЛ 6 кВ на куст 324. Начало трассы – анкерная опора ВЛ 6 кВ на куст 337 (ш.0827Д), конец трассы – опоры концевые ВЛ 6 кВ около куста скважин 324.

ВЛ 6 кВ на куст 366. Начало трассы – анкерная опора ВЛ 6 кВ на куст 365 (ш.0966Д), конец трассы – опоры концевые ВЛ 6 кВ около куста скважин 366.

6. Подъездные дороги общей протяженностью 2,81881 км, в том числе:

- к кустам скважин – 1,91651 км,

- к узлам задвижек – 0,9023.

Подъезд к кусту скважин №324. Трасса отмыкает от автомобильной дороги к кусту 321 (ш. 15/1163), конец трассы – второй съезд на площадку куста скважин №324.

Подъезд к кусту скважин №366. Трасса отмыкает от автомобильной дороги КНС-353 – куст 381, конец трассы – второй съезд на площадку куста скважин №366.

Таблице 1 - Основные технико-экономические показатели

Таблица 1

Наименование объекта	Характеристика
Нефтегазосборные сети	Протяженность – 5185 м
Нефтегазосборные сети. Куст №324-т.вр куст №324	Назначение – нефтегазосборный трубопровод для транспорта газожидкостной смеси от куста № 324 до свободной задвижки существующего узла задвижек № 2 (ш.1163)
	Транспортируемая среда – вода+нефть+газ
	Рабочее давление – 4 Мпа
	Диаметр трубопровода – 159х6 мм
	Протяженность трубопровода – 317 м
	Диаметр трубопровода – 219х6 мм
	Протяженность трубопровода – 843 м Узлы задвижек № 1,2

Наименование объекта	Характеристика
Нефтегазосборные сети. Т.вр куст №342-т.вр куст №336	Назначение – нефтегазосборный трубопровод для транспорта газожидкостной смеси от узла №5 (ш.0902) до свободной задвижки существующего узла задвижек № 5 (ш.1163)
	Транспортируемая среда – вода+нефть+газ
	Рабочее давление – 4 Мпа
	Диаметр трубопровода – 219х6 мм
	Протяженность трубопровода – 833 м Узел задвижек № 3
Нефтегазосборные сети. Т.вр куст №343-узел №130 (вторая нитка)	Назначение – нефтегазосборный трубопровод для транспорта газожидкостной смеси от узла № 6 (ш.0902) до свободной задвижки существующего узла №12 (ш.0454)
	Транспортируемая среда – вода+нефть+газ
	Рабочее давление – 4 Мпа
	Диаметр трубопровода – 219х6 мм
	Протяженность трубопровода – 2523 м Узлы задвижек № 4,5,6
Нефтегазосборные сети. Куст №366- т.вр куст №366	Назначение – нефтегазосборный трубопровод для транспорта газожидкостной смеси от куста № 366 до врезки в существующий трубопровод DN 300
	Транспортируемая среда – вода+нефть+газ
	Рабочее давление – 4 Мпа
	Диаметр трубопровода – 159х6 мм
	Протяженность трубопровода – 669 м Узлы задвижек № 7,8
Высоконапорные водоводы	Протяженность –8,337 км
Высоконапорный водовод. Т.вр. куст №324 - куст №324	Назначение – высоконапорный водовод для транспорта очищенной пластовой и сеноманской воды от узла задвижек №13в (т.вр. куст №324) до куста скважин №324
	Диаметр трубопровода – 168х16 мм
	Протяженность трубопровода - 1225 м
	Транспортируемая среда - очищенная пластовая вода
	Рабочее давление – 22,5 МПа Узел задвижек №22в,1
Высоконапорный водовод. Узел №92В – т.вр. куст №345 (третья нитка)	Назначение – высоконапорный водовод для транспорта очищенной пластовой и сеноманской воды от узла задвижек №14в (узел №92в суц.) до узла задвижек №15в (т.вр. куст №345)
	Диаметр трубопровода – 273х24 мм
	Протяженность трубопровода - 1040 м
	Транспортируемая среда - очищенная пластовая вода
	Рабочее давление – 22,5 МПа Узел задвижек №14в,15в
Высоконапорный водовод. Т.вр. куст №345 – т.вр. куст №343 (третья нитка)	Назначение – высоконапорный водовод для транспорта очищенной пластовой и сеноманской воды от узла задвижек №15в (т.вр. куст №345) до узла задвижек №18в (т.вр. куст №343)
	Диаметр трубопровода – 273х24 мм
	Протяженность трубопровода - 1584 м
	Транспортируемая среда - очищенная пластовая вода
	Рабочее давление – 22,5 МПа Узел задвижек №17в,18в,19в
Высоконапорный водовод. Т.вр. куст №343 – т.вр. куст №336 (третья нитка)	Назначение – высоконапорный водовод для транспорта очищенной пластовой и сеноманской воды от узла задвижек №18в (т.вр. куст №343) до узла задвижек №20в (т.вр. куст №336)
	Диаметр трубопровода – 273х24 мм
	Протяженность трубопровода - 2550 м
	Транспортируемая среда - очищенная пластовая вода
	Рабочее давление – 22,5 МПа Узел задвижек №20в

Наименование объекта	Характеристика
Высоконапорный водовод. Т.вр. куст №336 – т.вр. куст №342	Назначение – высоконапорный водовод для транспорта очищенной пластовой и сеноманской воды от узла задвижек №20в (т.вр. куст №336) до узла задвижек №21в (т.вр. куст №342)
	Диаметр трубопровода – 219х20 мм
	Протяженность трубопровода 763 м
	Транспортируемая среда - очищенная пластовая вода
	Рабочее давление – 22,5 МПа
Высоконапорный водовод. Т.вр. куст №345 – узел №93В	Назначение – высоконапорный водовод для транспорта очищенной пластовой и сеноманской воды от узла задвижек №15в (т.вр. куст №345) до узла задвижек №93в
	Диаметр трубопровода – 219х20 мм
	Протяженность трубопровода - 504 м
	Транспортируемая среда - очищенная пластовая вода
	Рабочее давление – 22,5 МПа
Высоконапорный водовод. Т.вр. куст №366 - куст №366	Назначение – высоконапорный водовод для транспорта очищенной пластовой и сеноманской воды от узла задвижек №28в (т.вр. куст №366) до куста скважин №366
	Диаметр трубопровода – 168х16 мм
	Протяженность трубопровода - 671 м
	Транспортируемая среда - очищенная пластовая вода
	Рабочее давление – 22,5 МПа
Подъездные дороги, в том числе:	Узел задвижек №21в
	Узел задвижек №16в
Подъезд к кусту скважин №324	Общей протяженностью – 2,81881 км
	Категория – IVв
Подъезд к кусту скважин №366	Протяженность – 1,13417 км
	Категория – IVв
Нефтегазосборные сети. Т.вр. куст №343-узел №130 (вторая нитка). Подъезд к узлу задвижек №4	Протяженность – 0,78234 км
	Категория – IVв
Нефтегазосборные сети. Т.вр. куст №343-узел №130 (вторая нитка). Подъезд к узлу задвижек №5	Протяженность – 0,20461 км
	Категория – IVв
Высоконапорный водовод. Т.вр. куст №345-т.вр. куст №343 (третья нитка). Подъезд к узлу задвижек №18в	Протяженность – 0,5606 км
	Категория – IVв
ВЛ 6 кВ, в том числе:	Протяженность – 0,13709 км
	Общая протяженность - 6,24 км
ВЛ 6 кВ на куст 324	Двухцепная отпайкой от ВЛ 6 кВ на куст 337(ш.0827Д). Протяженность трассы – 2,92 км
ВЛ 6 кВ на куст 366	Двухцепная отпайкой от ВЛ 6 кВ на куст 365 (ш.0966Д). Протяженность трассы – 3,32 км
Волоконно-оптическая линия связи	Протяженность – 7,0 км

Таблица 2 – Проектная мощность объекта капитального строительства

№ п/п	Наименование показателей	Количество по проекту
1.1	Куст скважин № 324	16
	фонд скважин по кусту, шт.	
	из них по назначению	
	- добывающие скважины	
	- нагнетательные скважины	
	Максимальные уровни:	
	- добыча нефти, тыс. т/год (2020 г.)	
- добыча жидкости, тыс. м³/год (2020 г.)	41,738	
- закачка воды, тыс. м³/год (2021 г.)	82,787	
- Годовое потребление электроэнергии, тыс. кВт. час	83,950	
1.2	Куст скважин № 366	20
	фонд скважин по кусту, шт.	
	из них по назначению	
	- добывающие скважины	
	- нагнетательные скважины	
	Максимальные уровни:	
	- добыча нефти, тыс. т/год (2022 г.)	
- добыча жидкости, тыс. м³/год (2022 г.)	5	
- закачка воды, тыс. м³/год (2022 г.)	95,774	
- Годовое потребление электроэнергии, тыс. кВт. час	132,250	
	164,980	
	7569	

Таблица 2

2	Нефтеоборные сети, км	5,185			
	159х6 мм	0,986			
	219х6 мм	4,199			
2.1	Нефтегазосборные сети. Куст №324-т.вр куст №324	Категория	III		
		Диаметр и толщина, мм	159х6		
		Протяженность, м	317		
		Проектная мощность, м³/сут	227		
		Пропускная способность, м³/сут	1466		
		Диаметр и толщина, мм	219х6		
		Протяженность, м	843		
		Проектная мощность, м³/сут	894		
		Пропускная способность, м³/сут	2906		
		2.3	Нефтегазосборные сети. Т.вр куст №342-т.вр куст №336	Категория	III
2.4	Нефтегазосборные сети. Т.вр куст №343-узел №130 (вторая нитка)	Диаметр и толщина, мм	219х6		
		Протяженность, м	2523		
		Проектная мощность, м³/сут	1540		
2.5	Нефтегазосборные сети. Куст №366-т.вр куст №366	Диаметр и толщина, мм	159х6		
		Протяженность, м	669		
		Проектная мощность, м³/сут	362		
3	Протяженность высоконапорных водоводов, всего, км в том числе:	– Ø168х16 мм, км	1,896		
		– Ø219х20 мм, км	1,267		
		– Ø273х24 мм, км	5,174		
		3.1	Высоконапорный водовод. Т.вр. куст №324 - куст №324	Категория	II
		Диаметр и толщина, мм	168х16		
Протяженность, м	1225				
3.2	Высоконапорный водовод. Узел №92В – т.вр. куст №345 (третья нитка)	Проектная мощность, м³/сут	1050		
		Пропускная способность, м³/сут	3763		
		Категория	II		
	Высоконапорный водовод. Т.вр. куст №345 – т.вр. куст №343 (третья нитка)	Диаметр и толщина, мм	273х24		
		Протяженность, м	1040		
		Проектная мощность, м³/сут	3607		
	Высоконапорный водовод. Т.вр. куст №343 – т.вр. куст №336 (третья нитка)	Пропускная способность, м³/сут	10300		
		Категория	II		
		Диаметр и толщина, мм	273х24		
	Высоконапорный водовод. Т.вр. куст №336 – т.вр. куст №342	Протяженность, м	1584		
		Проектная мощность, м³/сут	4290		
		Пропускная способность, м³/сут	10300		
	Высоконапорный водовод. Т.вр. куст №345 – узел №93В	Категория	II		
		Диаметр и толщина, мм	219х20		
		Протяженность, м	763		
	Высоконапорный водовод. Т.вр. куст №366 - куст №366	Проектная мощность, м³/сут	2498		
		Пропускная способность, м³/сут	6519		
		Категория	II		
4	ВЛ 6 кВ, км, в т.ч.: -двухцепные	Диаметр и толщина, мм	219х20		
		Протяженность, м	504		
		Проектная мощность, м³/сут	685		
	ВЛ 6 кВ на куст 324 двухцепная (на опорах 110 кВ), км	Пропускная способность, м³/сут	6519		
		Протяженность, м	671		
		Проектная мощность, м³/сут	452		
	ВЛ 6 кВ на куст 366 двухцепная (на опорах 110 кВ), км	Пропускная способность, м³/сут	3763		
		Протяженность, м	671		
		Проектная мощность, м³/сут	452		
5	Волоконно-оптическая линия связи, км	7,0			
6	Установленная мощность (всего), кВт	2336			
7	Потребляемая мощность (всего), кВт	1798			
8	Годовое потребление электроэнергии (всего), тыс. кВт. час	13698			

Функциональное назначение объекта капитального строительства - сбор и транспорт продукции скважин с проектируемого куста скважин по герметизированной одно-трубной системе до подключения к существующей системе нефтесбора на действующую ДНС с УПСВ-201.

1.2 Перечень субъектов Российской Федерации, перечень муниципальных районов, городских округов в составе субъектов Российской Федерации, перечень поселений, населенных пунктов, внутригородских территорий городов федерального значения, на территориях которых устанавливаются зоны планируемого размещения линейных объектов

В хозяйственном отношении объект расположен на землях Самаровского лесничества, Ханты-Мансийского участкового лесничества, Нялинского урочища и земель запаса.

В административном отношении объекты находятся в Тюменской области, Ханты-Мансийский автономный округ, на территории Ханты-Мансийского района.

Расстояние до г. Нефтеюганска, где расположена база изысканий, составляет:

238,59 км на юго-восток от проектируемого куста скважин 324;

245,62 км на юго-восток от проектируемого куста скважин 366.

Ближайший крупный населенный пункт п. Селиярово расположен:

35,10 км на юго-восток от проектируемого куста скважин 324;

42,13 км на юго-запад от проектируемого куста скважин 366.

Участки проектируемого строительства находятся на территории Приобского месторождения. Территория месторождения почти полностью покрыта болотами. Боло-

та, в основном, открытые, верховые, покрыты угнетенной сосной или мелким кустарником.

1.3 Перечень координат характерных точек границ зон планируемого размещения линейного объекта

Координаты характерных точек границ зоны планируемого размещения совпадают с устанавливаемыми красными линиями проектируемого объекта.

Координаты границ земельных участков, необходимых для размещения проектируемого объекта, в графических материалах определены в местной системе координат Ханты-Мансийского автономного округа Югры МСК-86.

Перечень координат характерных точек границ зоны планируемого размещения

Точка	X	Y
1	1024329.49	2733410.57
2	1024512.04	2733268.76
3	1024516.90	2733201.62
4	1024764.95	2733006.68
5	1024469.80	2730624.34
6	1024648.10	2730368.75
7	1025120.92	2730228.30
8	1025118.66	2730222.53
9	1025079.97	2729906.81
10	1024611.05	2730045.80
11	1024575.98	2729803.00
12	1024377.80	2729830.77
13	1024391.63	2729929.39
14	1024057.22	2729972.40
15	1022995.82	2730090.41
16	1022984.72	2729990.99
17	1022785.84	2730013.22
18	1022808.07	2730212.10
19	1023006.94	2730189.86
20	1022996.15	2730120.24
21	1024060.80	2730002.21
22	1024395.79	2729959.11
23	1024405.58	2730028.95
24	1024490.98	2730016.97
25	1024538.36	2730407.99
26	1024407.52	2730610.04
27	1024668.32	2732715.09
28	1024701.19	2732980.41
29	1024480.16	2733154.13
30	1024479.62	2733153.98
31	1024417.35	2733137.39
32	1024225.01	2733275.78
33	1003853.75	2722704.51
34	1003732.76	2722541.39
35	1003461.64	2721696.01
36	1003366.76	2720666.03
37	1002901.51	2720241.62
38	1002842.30	2720225.00
39	1002782.36	2720306.29
40	1002760.94	2720391.08
41	1002670.31	2720486.93
42	1002679.91	2720528.95
43	1002632.54	2720578.95
44	1002695.95	2720638.92
45	1002649.49	2720688.05
46	1002646.92	2720686.41
47	1002491.07	2720736.16
48	1002480.13	2720701.58
49	1002401.18	2720726.56
50	1002438.89	2720747.74
51	1002420.79	2720752.46
52	1002422.45	2720763.00
53	1001714.55	2720987.18
54	1001737.10	2721054.92
55	1001747.36	2721091.61
56	1001764.75	2721086.77
57	1001771.69	2721111.57
58	1001871.53	2721083.62
59	1001859.92	2721042.18
60	1001855.92	2721026.18
61	1001900.31	2721013.48
62	1002043.35	2720969.57
63	1002187.43	2720927.06
64	1002520.77	2720815.90
65	1002529.52	2720818.86
66	1002677.72	2720771.79
67	1002735.11	2720756.30
68	1002784.85	2720803.22
69	1002752.89	2720759.03
70	1002706.61	2720728.73
71	1002718.34	2720716.83
72	1002741.29	2720712.19
73	1002988.54	2720952.43
74	1003008.71	2720931.05
75	1003011.68	2720934.01
76	1003189.55	2720747.72
77	1002825.26	2720401.31
78	1002897.86	2720319.59
79	1003309.13	2720694.71
80	1003351.03	2721149.54
81	1003402.46	2721708.04
82	1003675.97	2722565.89
83	1003702.88	2722650.15
84	1003737.17	2722700.78
85	1001788.34	2721081.97
86	1001841.94	2721066.97
87	1001834.03	2721043.41
88	1001832.71	2721049.04
89	1001813.24	2721055.96
90	1001791.67	2720992.07
91	1001811.36	2720985.89
92	1001815.34	2720988.38
93	1001812.91	2720981.20
94	1001744.54	2721002.85
95	1001762.97	2721062.34
96	1001758.38	2721063.62
97	1001761.61	2721075.18
98	1001774.72	2721077.87
99	1001786.28	2721074.62
100	1001443.09	2729403.81
101	1001481.55	2729285.07
102	1001458.11	2729173.62
103	1001452.58	2729142.11
104	1001449.96	2729144.57
105	1001405.66	2728892.07
106	1001433.65	2728886.57
107	1001422.96	2728812.66
108	1001436.43	2728771.54
109	1001488.08	2728722.12
110	1001492.46	2728727.49
111	1001578.18	2728646.49
112	1001711.45	2728514.33
113	1001685.47	2728490.74
114	1001686.00	2728490.22
115	1001802.89	2728354.75
116	1001759.91	2728231.38
117	1001757.92	2728226.51
118	1001755.88	2728229.45
119	1001726.22	2728156.78
120	1001679.36	2727991.04
121	1001683.51	2727983.61
122	1001682.87	2727981.30
123	1001684.93	2727977.61

124	1001648.00	2727847.01
125	1001672.40	2727750.65
126	1001720.50	2727480.14
127	1001783.96	2727244.17
128	1001786.27	2727232.22
129	1001791.88	2727226.15
130	1001796.68	2727201.86
131	1001793.17	2727196.29
132	1001801.21	2727154.19
133	1002523.13	2726665.34
134	1002583.08	2726617.51
135	1002713.19	2725458.68
136	1002720.02	2725431.05
137	1002569.78	2725182.30
138	1002597.58	2725165.61
139	1002526.41	2725051.46
140	1002500.45	2725037.40
141	1002341.63	2724781.05
142	1002270.08	2724659.39
143	1002109.16	2724660.74
144	1002108.69	2724758.57
145	1002111.69	2724758.54
146	1002111.71	2724760.55
147	1002188.46	2724759.97
148	1002188.45	2724757.37
149	1002191.45	2724756.90
150	1002191.00	2724698.02
151	1002248.51	2724697.57
152	1002300.68	2724800.68
153	1002473.44	2725066.03
154	1002493.34	2725079.86
155	1002538.91	2725143.97
156	1002500.53	2725166.81
157	1002537.99	2725229.06
158	1002556.28	2725218.01
159	1002687.89	2725435.92
160	1002683.57	2725453.37
161	1002598.61	2726209.43
162	1002554.89	2726601.80
163	1002504.44	2726641.17
164	1002266.93	2726802.89
165	1001774.07	2727136.62
166	1001767.17	2727172.56
167	1001691.99	2727158.30
168	1001682.58	2727191.12
169	1001613.89	2727175.04
170	1001598.60	2727236.35
171	1001736.99	2727270.56
172	1001683.44	2727471.89
173	1001657.80	2727615.56
174	1001660.54	2727611.37
175	1001643.71	2727711.94
176	1001639.52	2727718.34
177	1001635.20	2727742.64
178	1001608.64	2727847.53
179	1001616.87	2727876.66
180	1001582.49	2727887.33
181	1001563.44	2727882.99
182	1001560.32	2727882.56
183	1001557.16	2727880.59
184	1001549.79	2727879.71
185	1001540.62	2727882.72
186	1001529.52	2727880.10
187	1001527.55	2727887.05
188	1001526.76	2727887.30
189	1001451.50	2727870.87
190	1001442.01	2727858.72
191	1001426.80	2727900.53
192	1001430.16	2727901.36
193	1001444.14	2727902.10
194	1001518.07	2727920.93
195	1001515.79	2727929.03
196	1001539.20	2727934.78
197	1001540.13	2727935.81
198	1001543.34	2727937.68
199	1001550.80	2727938.57
200	1001552.79	2727938.11
201	1001572.10	2727942.85
202	1001630.61	2727924.89
203	1001645.04	2727976.19
204	1001641.71	2727986.61
205	1001658.34	2728045.40
206	1001660.03	2728040.34
207	1001695.91	2728167.22
208	1001727.14	2728243.77
209	1001733.50	2728262.02
210	1001731.38	2728265.09
211	1001759.77	2728346.52
212	1001658.14	2728464.31
213	1001636.06	2728486.44
214	1001579.19	2728429.72
215	1001575.25	2728430.03
216	1001489.08	2728344.08
217	1001295.93	2728292.58
218	1001274.11	2728270.82
219	1001287.63	2728240.31
220	1001265.72	2728230.48
221	1001251.61	2728261.96
222	1001247.93	2728278.02
223	1001283.59	2728314.14
224	1001476.68	2728365.62
225	1001548.40	2728437.16
226	1001546.45	2728439.46
227	1001614.85	2728507.69
228	1001449.85	2728668.64
229	1001451.19	2728671.50
230	1001347.07	2728769.90
231	1001364.80	2728844.42
232	1001368.41	2728863.34
233	1001309.99	2728872.18
234	1001316.47	2728909.63
235	1001374.24	2728898.26
236	1001422.10	2729171.01
237	1001420.42	2729172.58
238	1001423.87	2729181.51
239	1001438.26	2729281.58
240	1001386.51	2729289.00
241	1001342.35	2729295.35
242	1001342.04	2729293.46
243	1001317.01	2729299.32
244	1001323.46	2729302.19
245	1001312.36	2729306.96
246	1001288.21	2729297.28
247	1001286.23	2729297.05
248	1001285.93	2729297.71
249	1001281.87	2729296.18
250	1001282.57	2729294.25
251	1001268.36	2729287.61
252	1001264.88	2729290.88
253	1001256.66	2729310.63
254	1001312.66	2729332.94
255	1001316.17	2729331.44
256	1001346.50	2729320.75
257	1001346.23	2729319.06
258	1001390.10	2729312.75
259	1001418.83	2729308.63
260	1001397.89	2729324.84
261	1001380.52	2729382.76

1.4 Перечень координат характерных точек границ зон планируемого размещения линейных объектов, подлежащих переносу (переустройству) из зон планируемого размещения линейного объекта

Проектом планировки территории не предусматривается перенос (переустройство) проектируемых объектов из зон планируемого размещения объекта.

1.5 Предельные параметры разрешенного строительства, реконструкции объектов капитального строительства, входящих в состав линейного объекта в границах зон его планируемого размещения

Предельные минимальные и (или) максимальные размеры земельных участков и предельные параметры разрешенного строительства, реконструкции объектов капитального строительства не подлежат установлению.

Учитывая основные технические характеристики проектируемого объекта, проектом планировки территории определены границы зоны его планируемого размещения.

Общая зона планируемого размещения проектируемого объекта составляет 122,9049 га.

Границы зоны планируемого размещения объекта установлена в соответствии с требованиями действующих норм отвода и учтена при разработке рабочего проекта.

Соблюдение требований к архитектурным решениям объектов капитального строительства, входящих в состав линейных объектов, в границах каждой зоны планируемого размещения таких объектов, расположенной в границах территории исторического поселения федерального или регионального значения, с указанием:

- требований к цветовому решению внешнего облика таких объектов;
- требований к строительным материалам, определяющим внешний облик таких объектов;
- требований к объемно-пространственным, архитектурно-стилистическим и иным характеристикам таких объектов, влияющим на их внешний облик и (или) на композицию, а также на силуэт застройки исторического поселения не предусматривается проектом.

1.6. Информация о необходимости осуществления мероприятий по защите сохраняемых объектов капитального строительства, существующих и строящихся на момент подготовки проекта планировки территории, а также объектов капитального строительства, планируемых к строительству в соответствии с ранее утвержденной документацией по планировке территории, от возможного негативного воздействия в связи с размещением линейных объектов

Безопасность в районах прохождения промышленных трубопроводов обеспечивается расположением их на соответствующих расстояниях от объектов инфраструктуры, что обеспечивает сохранность действующих трубопроводов при строительстве новых, безопасность при проведении работ и надежность трубопроводов в процессе эксплуатации.

Вариантность выбора места размещения линейных объектов не рассматривалась т.к. проектируемый объект технологически привязан к объектам сложившейся инфраструктуры (продолжение разработки и обустройства Приобского месторождения, прохождение вдоль существующих коридоров коммуникаций).

1.7 Информация о необходимости осуществления мероприятий по сохранению объектов культурного наследия от возможного негативного воздействия в связи с размещением линейного объекта

На территории размещения проектируемого объекта, объекты культурного наследия, включенного в Единый государственный реестр объектов культурного наследия Российской Федерации, выявленные объекты культурного наследия и объекты, обладающие признаками объекта культурного наследия, отсутствуют.

Осуществление мероприятий по сохранению объектов капитального строительства (существующих и строящихся на момент подготовки проекта планировки территории) и объектов капитального строительства, планируемых к строительству в соответствии с ранее утвержденной документацией при планировке территории, не предусмотрено.

1.8 Информация о необходимости осуществления мероприятий по охране окружающей среды

Проектируемые трассы ВВ т.вр. куст №345 - т.вр. куст №343 (третья нитка) и НГС т.вр. куст №343 - узел №130 (третья нитка) пересекают два ручья без названия. Проектируемая трасса высоконапорный водовод т.вр. куст №345 – узел №93В пересекают ручей без названия. Проектируемая трасса ВЛ 6 кВ на куст 324 (на опорах 110 кВ) пересекает ручей без названия (приток реки Березовая Река) и реку Березовая Река. Проектируемая трасса ВЛ 6 кВ на куст №366 (на опорах 110 кВ) пересекает два ручья без названия и реку Балин-ская.

Пойменная вода границ водоохраных зон и прибрежных полос не имеет.

Проектируемые кусты №№ 324, 366, расположены вне границ водоохраных зон и прибрежных полос.

Проектом предусмотрены следующие мероприятия в период строительства:

- не допускается использование земель за пределами установленных границ отвода;
- рекультивация нарушенных земель;
- уборка строительного мусора, выравнивание ям, котлованов и траншей;
- благоустройство территории;
- использование технически исправного автотранспорта прошедшего проверку на дымность и токсичность выбросов в соответствии с действующим законодательством;
- не допускаются к работе неисправные технические средства, способные вызвать загрязнение;
- запрещается захламление территории строительными отходами;
- запрещается разлив горюче-смазочных материалов, слив отработанных масел и т.п.;
- соблюдение требований к временному складированию и транспортировке отходов;
- с целью уменьшения отрицательного воздействия строительства на окружающую среду, применяется укрупнение и повышение технологической готовности конструкций и материалов.
- устройство водопропусков;

- озеленение откосов насыпей автодорог и кустовых площадок;
- запрещается разлив горюче-смазочных материалов, слив на трассе отработанных масел и т.п.;
- запрещается нерегламентируемая охота, рыбная ловля и браконьерство;
- избежание нарушения естественно-дренажной сети, восстановление ее в близком, к существующему, до начала строительства, виде для предотвращения возможных процессов заболачивания территории и как следствие, деградация растительности из-за затруднения или полного прекращения естественного дренирования;
- использование в основании кустовых площадок силовой обоймы из геоткани;
- устройство приустьевых поддонов для сбора нефтесодержащих стоков;
- устройство обвалования по периметру кустового основания для локализации возможных разливов буровых и тампонажных растворов, пластовых вод и водонефтяной эмульсии в аварийных ситуациях;
- гидроизоляцию площадок временного накопления отходов бурения двумя слоями водонепроницаемой прослойки из полиэтиленовой пленки марки В с проложением слоя геотекстиля между ними и нанесением по верху глинистого грунта толщиной не менее 5 см с целью исключения загрязнения грунтовых вод и прилегающих территорий отходами бурения;
- мониторинг за компонентами окружающей среды в период строительства проектируемых объектов.
- За нарушение окружающей среды несут персональную дисциплинарную, административную, материальную и уголовную ответственность производители работ и лица, непосредственно нанесшие урон окружающей среде.
- При неукоснительном соблюдении природоохранных мероприятий и рекомендаций относительно сроков производства строительных работ воздействие на компоненты природной среды планируемых работ прогнозируется как минимальное.
- Проектом предусмотрены следующие мероприятия в период эксплуатации:
 - сброс с предохранительных клапанов измерительной установки в дренажную емкость;
 - 100% контроль сварных соединений;
 - применение труб бесшовных горячедеформированных нефтегазопроводных с повышенной коррозионной стойкостью, хладостойкостью и эксплуатационной надежностью;
 - для наружной поверхности стальных трубопроводов, прокладываемых подземно, предусмотрена антикоррозийная изоляция лентой «Полилен»;
 - надземные участки трубопроводов теплоизолируются, матами из минеральной ваты, с покровным слоем из стали тонколистовой оцинкованной;
 - защита от атмосферного и статического электричества;
 - испытание трубопроводов и оборудования на прочность и герметичность после монтажа;
 - применение запорной арматуры герметичности класса «А» по ГОСТ 9544-2015;
 - автоматизированный контроль за технологическим процессом по защите от шума;
 - в связи с удаленностью проектируемых объектов от населенных пунктов и размещением объекта на производственной территории специальных мероприятий по снижению уровня шума не предусматривается.
- по охране и рациональному использованию земель:
 - кустовое разбуривание скважин;
 - герметизированная однострунная система одновременного сбора нефти и газа;
 - обвалование куста скважин и площадок временного накопления отходов бурения;
 - рекультивация нарушенных земель, в т.ч.:
 - технический этап рекультивации;
 - биологический этап рекультивации;
 - контроль загрязнения почвы;
 - применение труб стальных электросварных прямошовных термообработанных повышенной коррозионной стойкости и хладостойкости;
 - применение труб бесшовных горячедеформированных нефтегазопроводных с повышенной коррозионной стойкостью и хладостойкостью, эксплуатационной надежностью;
 - увеличение толщины стенки труб по сравнению с расчетной;
 - применение запорной арматуры герметичности класса «А» по ГОСТ 9544-2015;
 - устройство водопропускных труб и сооружений при строительстве автодорог, исключающих заболачивание прилегающей территории;
 - сброс газа с предохранительного клапана и дренаж установки предусматривается в дренажную емкость;
 - обращение с отходами на основании договоров со специализированными предприятиями, имеющими лицензии по обращению с отходами.
- по охране поверхностных и подземных вод:
 - на кусте скважин предусматривается сбор дренажных сточных вод;
 - установка секущей задвижки в начале участка нефтегазосборного коллектора в пределах кустовой площадки;
 - применение труб стальных электросварных прямошовных термообработанных повышенной коррозионной стойкости и хладостойкости;
 - применение труб бесшовных горячедеформированных нефтегазопроводных с повышенной коррозионной стойкостью, хладостойкостью, эксплуатационной надежностью;
 - фасонные детали запроектированы из марок стали, обладающих повышенной коррозионной стойкостью и соответствующих маркам стали труб, принятых в проекте;
 - во избежание замерзания надземных трубопроводов предусматривается их электрообогрев с последующей теплоизоляцией на площадке куста скважин;
 - увеличение толщины стенки труб по сравнению с расчетной;
 - применение запорной арматуры герметичности класса «А» по ГОСТ 9544-2015;
 - гидравлическое испытание трубопроводов;
 - автоматизация технологических процессов;
 - проведение систематических профилактических осмотров технического состояния оборудования;
 - мониторинг за загрязнением поверхностных вод.
- по охране животного мира:
 - строгое соблюдение границ отведенной территории;
 - рекультивация нарушенных земель для улучшения условий обитания, восстановления кормовой базы животных;
 - выполнение строительно-монтажных работ в зимний период для уменьшения воздействия строительных машин на почвенно-растительный покров;

- крепление провода ВЛ 6кВ предусматривается при помощи одноцепных натяжных и поддерживающих гирлянд, комплектуемых стеклянными изоляторы типа ПС 70Е и стандартной линейной арматурой;
- обращение с отходами на основании договоров со специализированными предприятиями для предотвращения загрязнения среды их обитания;
- запрет несанкционированной охоты;
- ограждение площадочных объектов;
- возмещение ущерба животному миру.

Согласно инженерно-экологическим изысканиям, при проведении маршрутных наблюдений на территории района работ не было встречено растений и животных, занесенных в Красные книги.

Вероятность присутствия «краснокнижных» видов значительно снижается вследствие проявления фактора беспокойства в результате существующего освоения территории.

Мерой охраны таких объектов может служить минимальное механическое нарушение местообитаний и уничтожение почвенно-растительного покрова.

Проектом предусматриваются следующие мероприятия по сохранению краснокнижных растений и животных:

- при обнаружении краснокнижных видов растений обеспечить охрану мест их произрастания в соответствии с абзацем 2 п.1.10 Порядка ведения Красной книги ХМАО-Югры, утвержденного постановлением Правительства автономного округа от 17.12.09 № 333-п;
 - в случае обнаружения редких видов животных и растений в районе расположения объекта предоставить информацию в Департамент природных ресурсов и несырьевого сектора экономики ХМАО-Югры в соответствии с п.3.4 раздела 3 Положения о Красной книги ХМАО-Югры, утвержденного постановлением Правительства автономного округа от 17.12.09 г., № 333-п;
 - запрет на их хозяйственное использование;
 - охрану животных от истребления, гибели;
 - полный запрет охоты на редкие виды.
- по предупреждению аварийных ситуаций:
- автоматизация технологических процессов;
 - применение блочно-комплектного оборудования заводского изготовления;
 - оснащение технологического оборудования предохранительными устройствами;
 - проведение систематических профилактических осмотров технического состояния оборудования.

1.9 Информация о необходимости осуществления мероприятий по защите территорий от чрезвычайных ситуаций природного и техногенного характера, в том числе по обеспечению пожарной безопасности и гражданской обороне

В целях обеспечения защиты, основных производственных фондов снижения возможных потерь и разрушений в чрезвычайных условиях проектом планировки предусматривается:

- внедрение технологических процессов и конструкций, обеспечивающих снижение образования аварийных ситуаций и защиту оборудования, аппаратуры и приборов в чрезвычайных условиях;
- разработка и строгое соблюдение графиков и инструкций по безаварийной остановке производства в случае внезапного отключения или прекращения подачи электроэнергии;
- планирование действий руководящего, командно-начальствующего состава, штаба, служб и формирований гражданской обороны по защите рабочих и служащих предприятий;
- обучение персонала выполнению работ по ликвидации аварий;
- обеспечение всех рабочих и служащих средствами индивидуальной защиты, их хранение и поддержание в готовности;
- организация и поддержание в постоянной готовности системы оповещения рабочих и служащих об опасности, порядок доведения до них установленных сигналов оповещения;

Выделены следующие меры, направленные на предупреждение развития аварий и локализацию выбросов опасных веществ:

- в случае разлива нефтепродуктов данный участок посыпается песком и убирается;
- принятие мер при возникновении пожара по ликвидации очага пожара или ограничению его распространения при помощи первичных средств пожаротушения;
- разбрасывание реагирующих веществ на небольших площадках и в начале пожара при помощи покрытия горячей поверхности кошмой, брезентом или засыпка слоем негорючих веществ (песок, земля);
- тушение при помощи огнегасящих веществ – воды и механической пены передвижными средствами.

Для обеспечения взрывопожаробезопасности предусмотрены следующие решения:

- Категории взрывоопасных и пожароопасных зон в помещениях и наружных площадках, категории и группы взрывоопасных смесей приняты по СП 12.13130.2009 «Определение категорий помещений, зданий и наружных установок по взрывопожарной и пожарной опасности»;
- применение электрооборудования во взрывозащищенном исполнении на всех участках, согласно категориям по ПУЭ;
- соблюдение требований, норм и правил по взрывопожаробезопасности;
- применение молниезащиты сооружений, защита оборудования и трубопроводов от вторичных проявлений молнии;
- наличие датчиков-извещателей;
- осуществление обогрева аппаратов и трубопроводов;
- применение переносных исправных электросветильников во взрывозащищенном исполнении;
- исполнение освещения во взрывобезопасном исполнении;
- использование искробезопасного инструмента при выполнении ремонтных работ;
- предупреждение использования открытого огня;
- наличие первичных средств пожаротушения на площадке: песок, кошма, огнетушители, пожарный инвентарь (лопаты, носилки).

РОССИЙСКАЯ ФЕДЕРАЦИЯ
ХАНТЫ-МАНСИЙСКИЙ АВТОНОМНЫЙ ОКРУГ-ЮГРА
ТЮМЕНСКАЯ ОБЛАСТЬ
АДМИНИСТРАЦИЯ ХАНТЫ-МАНСИЙСКОГО РАЙОНА
ДЕПАРТАМЕНТ СТРОИТЕЛЬСТВА, АРХИТЕКТУРЫ И ЖКХ

П Р И К А З

от 08.08.2018

г. Ханты-Мансийск

№ 98-н

Об утверждении документации по планировке территории для размещения объекта: «Обустройство правобережной части Приобского месторождения. Куст скважин № 256у»

В соответствии со статьей 45 Градостроительного кодекса Российской Федерации, Федеральным законом от 06.10.2003 №131-ФЗ «Об общих принципах организации местного самоуправления в Российской Федерации», руководствуясь Уставом Ханты - Мансийского района, пунктом 16 Положения о департаменте строительства, архитектуры и ЖКХ (в редакции Решения Думы от 31.01.2018 №241), учитывая обращение общества с ограниченной ответственностью «РН-УфаНИПИнефть» от 21.06.2018 № 424-ЗР об утверждении проекта планировки территории приказываю:

1. Утвердить проект планировки территории для размещения объекта: «Обустройство правобережной части Приобского месторождения. Куст скважин № 256у» согласно Приложений 1, 2 к настоящему приказу.
2. Департаменту строительства, архитектуры и ЖКХ разместить проект в информационной системе обеспечения градостроительной деятельности.
3. Опубликовать настоящее приказ в газете «Наш район» и разместить на официальном сайте администрации Ханты-Мансийского района.
4. Контроль за выполнением приказа оставляю за собой.

Заместитель директора
по архитектуре
(по доверенности от 02.02.2018 №06)

Олейник В.И.

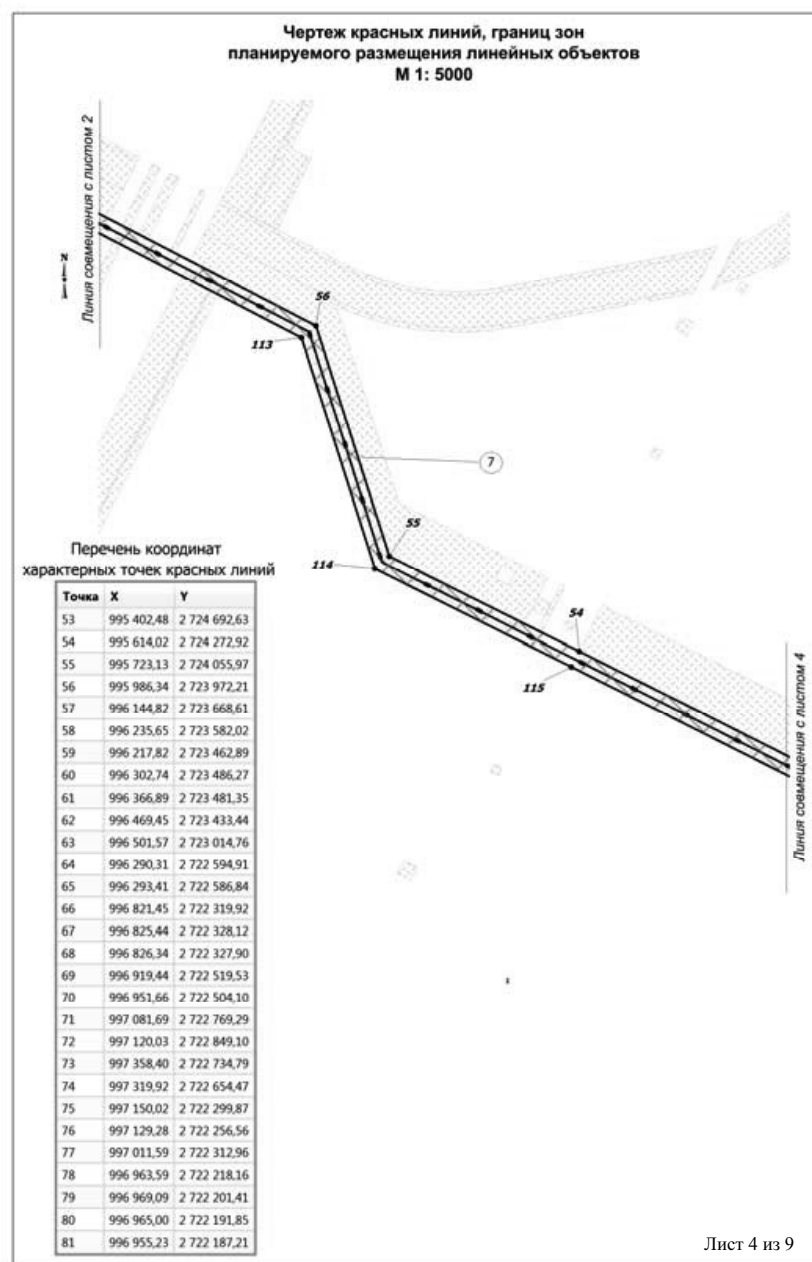
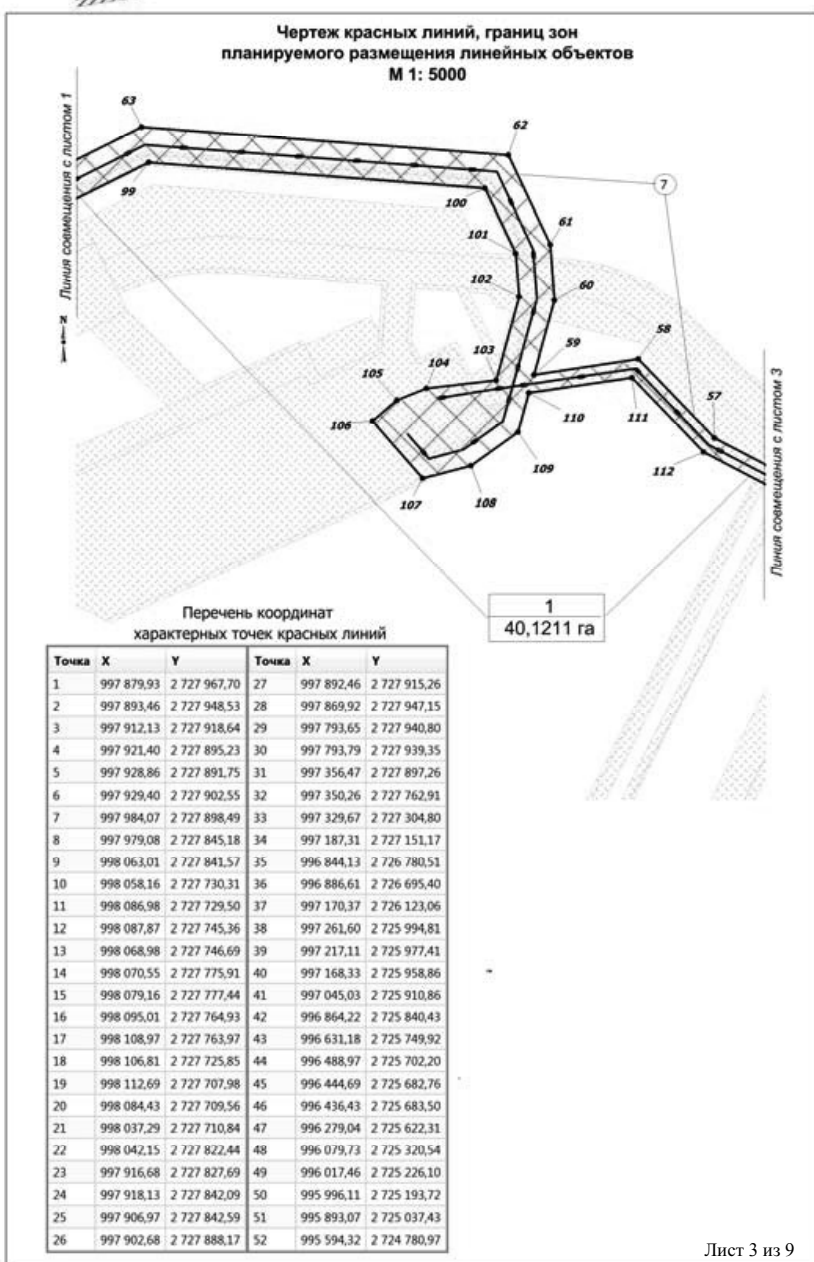
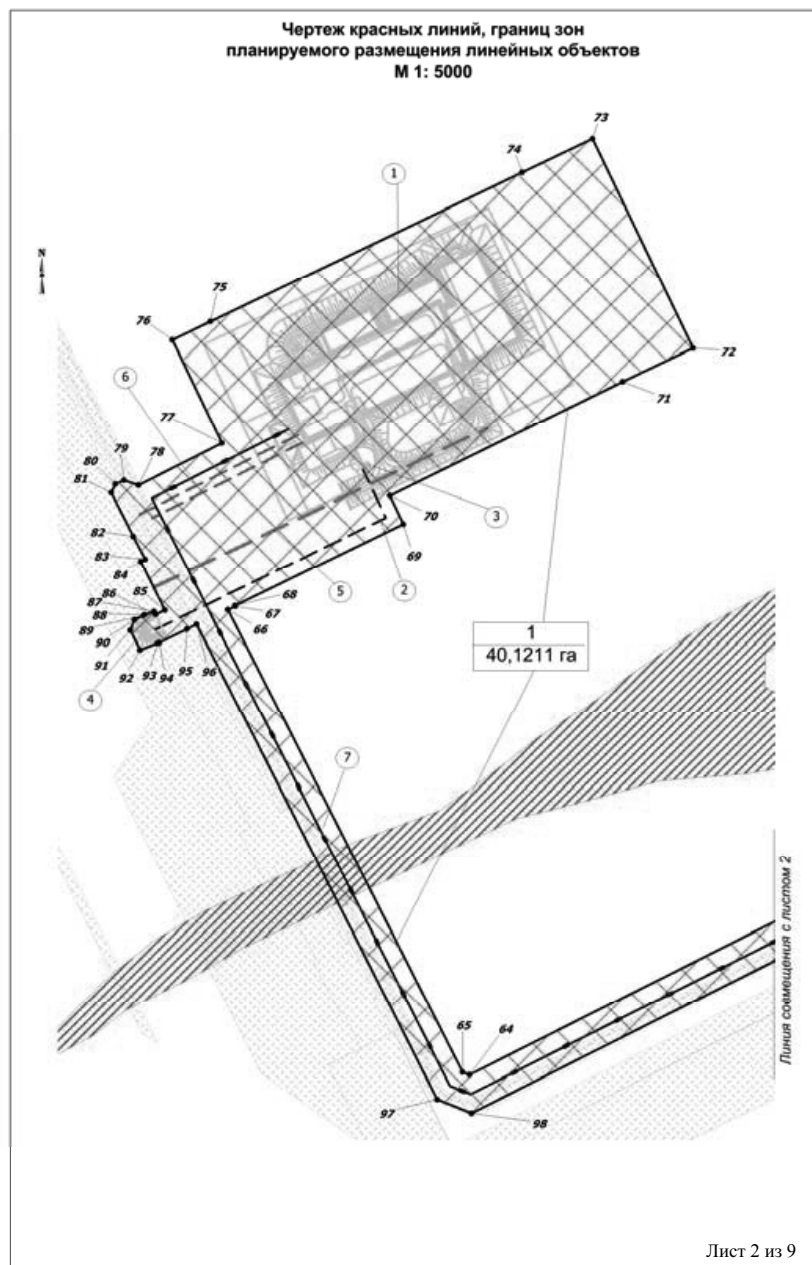
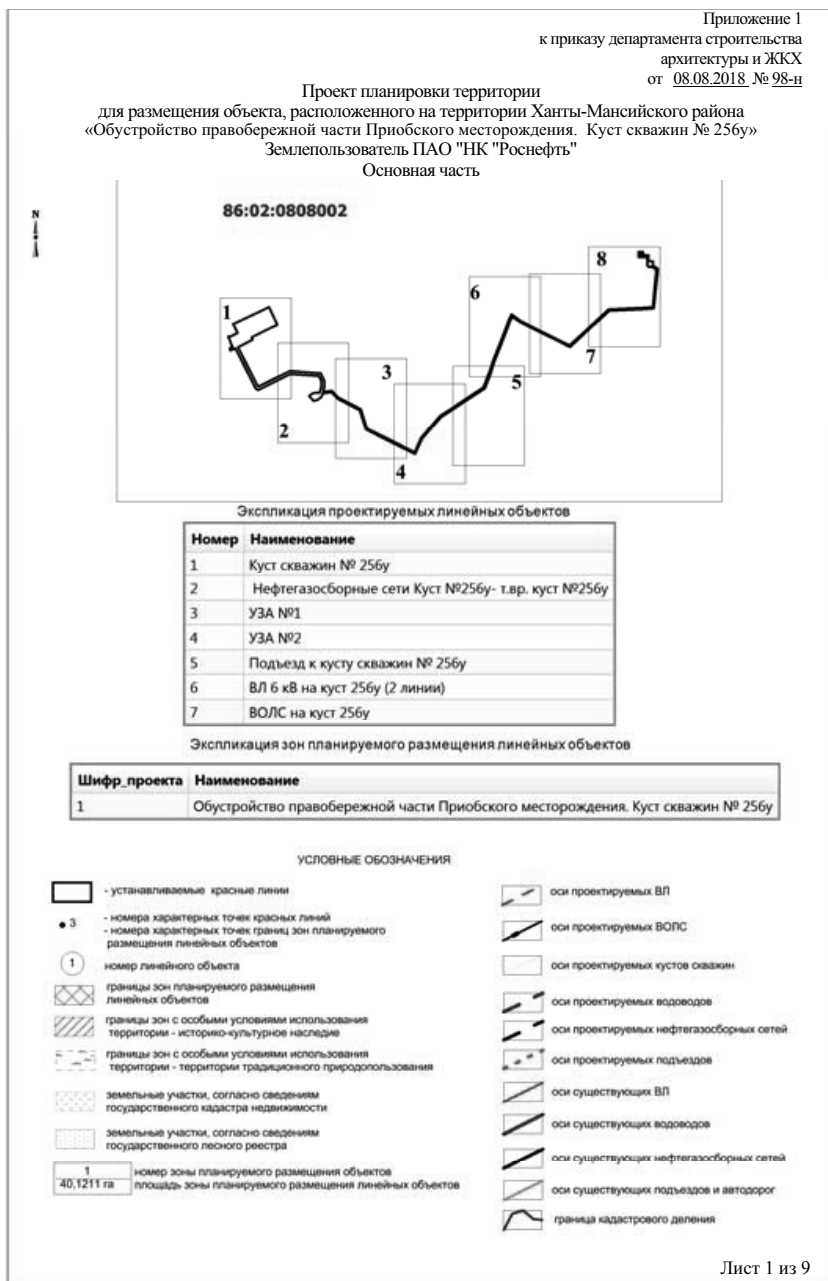

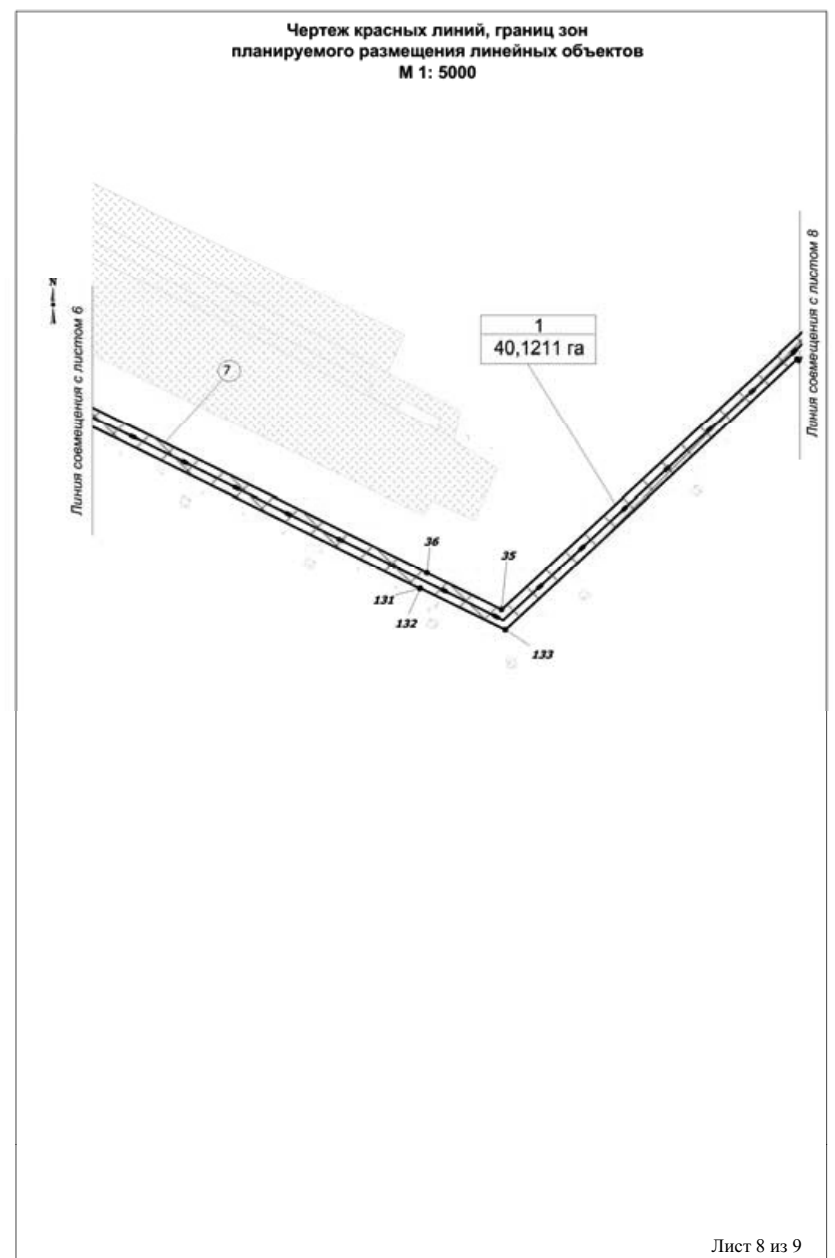
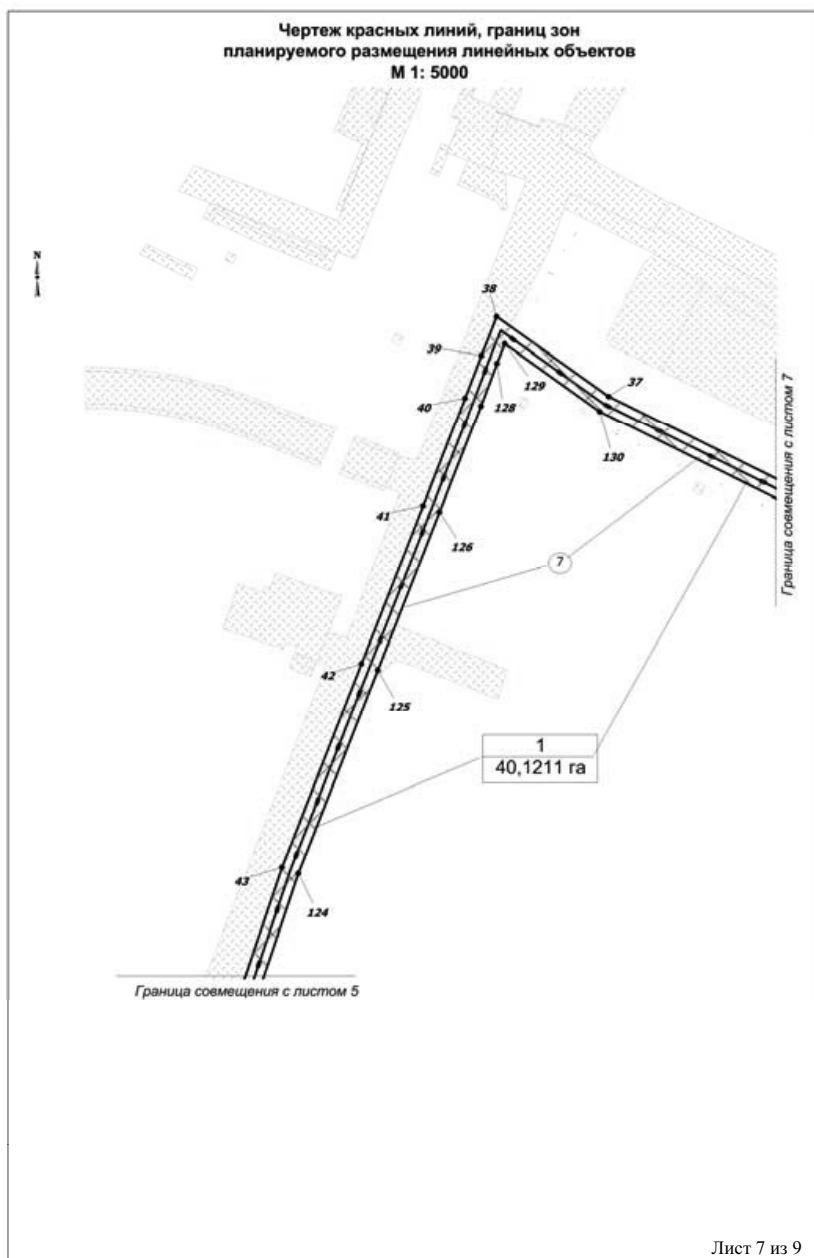
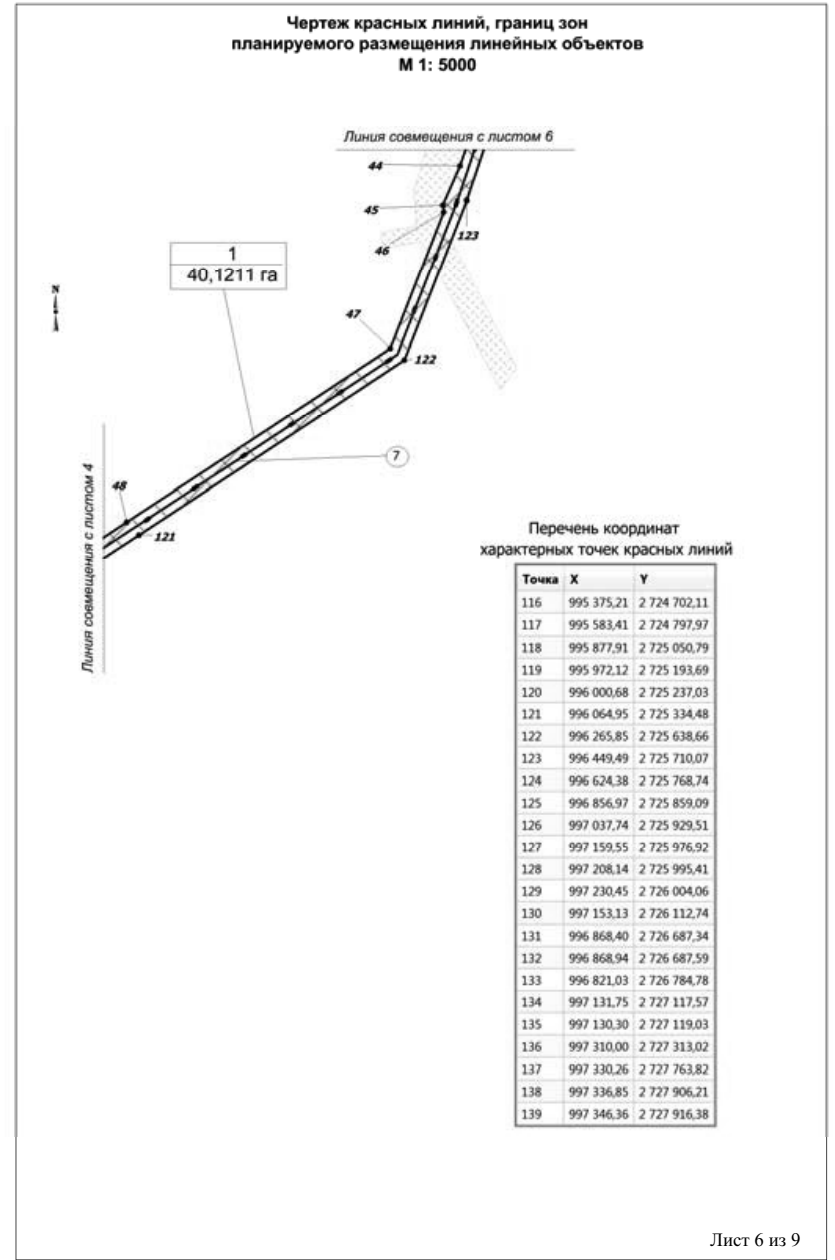
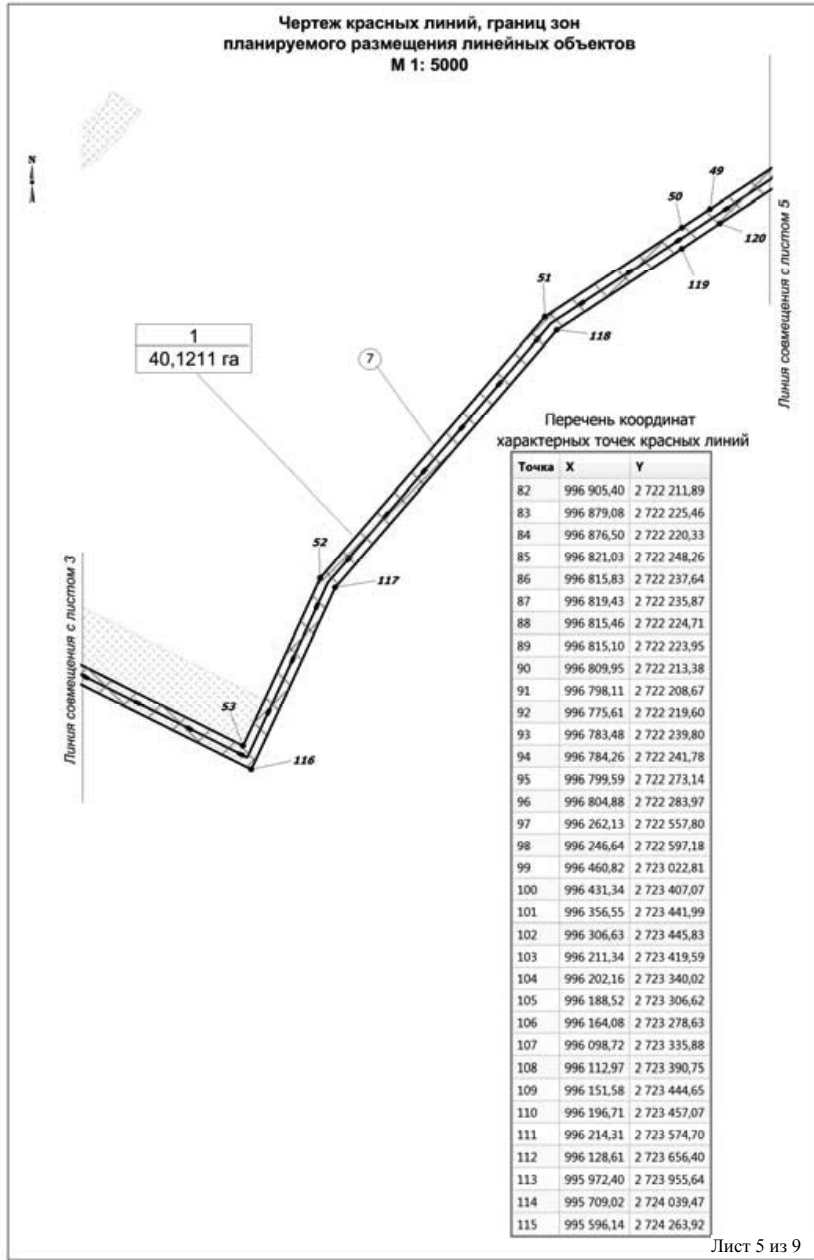

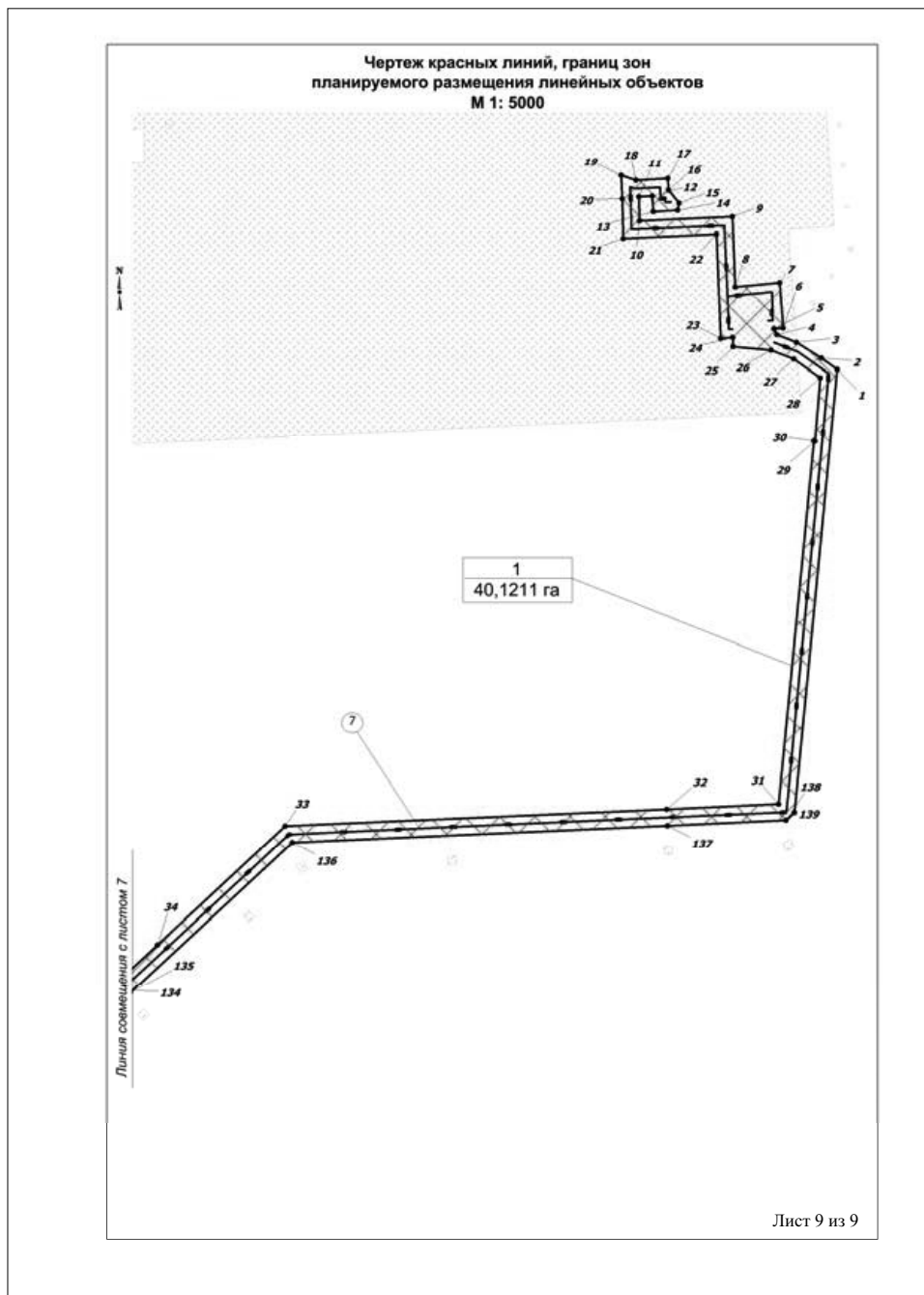

Приложение 2
к приказу департамента строительства
архитектуры и ЖКХ
от 08.08.2018 № 98-н

**Положение о размещении линейного объекта
«Обустройство правобережной части Приобского месторождения.
Куст скважин № 256у»**

I. Проект планировки

1.1. **Наименование, основные характеристики (категория, протяженность, проектная мощность, пропускная способность, грузонапряженность, интенсивность движения) и назначение планируемых для размещения линейных объектов**

Документацией по планировке территории «Обустройство правобережной части Приобского месторождения. Куст скважин № 256у» (далее проектируемый объект) предусматривается строительство следующих объектов:

1. Куст нефтяных скважин №256у

На кусте скважин принято размещение скважин позициями по 4 скважины, с расстоянием между скважинами в позиции 5 м, и с расстоянием между позициями 15 м.

2. Нефтегазосборные сети от проектируемого куста скважин протяженностью 0,37 км.

Нефтегазосборные сети. Куст №256у - т.вр. куст №256у. Начало трассы – верхний отвод узла задвижек №1 со стороны кустовой площадки №256у, конец трассы – врезка в существующий трубопровод DN 300.

3. Площадки узлов задвижек на нефтегазосборных сетях.

4. ВЛ 6 кВ общей протяженностью 0,4 км.

Начало трассы – опоры ВЛ 6 кВ на куст 257, конец трассы – опоры концевые ВЛ 6 кВ около куста скважин 256у.

5. Подъездные дороги общей протяженностью 0,42066 км, в том числе:

- к кустам скважин – 0,42066 км.

Подъезд к кусту скважин № 256у. Начало трассы – примыкание к автомобильной дороге куст скважин 256 - куст скважин 257, конец трассы – второй съезд на площадку куста скважин № 256у.

Таблица 1

Характеристики проектируемых линейных объектов

Наименование объекта	Характеристика
Нефтегазосборные сети	Протяженность – 0,37 км
Нефтегазосборные сети. Куст №256у- т.вр. куст №256у	Назначение - нефтегазосборный трубопровод для транспорта газожидкостной смеси от куста № 256у до врезки в существующий трубопровод DN300
	Транспортируемая среда – вода+нефть+газ
	Рабочее давление – 4 МПа
	Диаметр трубопровода – 219х6 мм
	Протяженность трубопровода – 370 м
	Узлы задвижек №№ 1,2
Подъездные дороги, в том числе:	Общей протяженностью – 0,42066 км
Подъезд к кусту скважин № 256у	Категория – IVв Протяженность – 0,42066 км

Наименование объекта	Характеристика
ВЛ 6 кВ	Протяженность- 0,4 км
в том числе: ВЛ 6 кВ на куст 256у	Одноцепная от ВЛ 6 кВ на куст 257. Протяженность трассы – 0,4 км
Волоконно-оптическая линия связи	Протяженность – 9,8 км

Функциональное назначение объекта капитального строительства - сбор и транспорт продукции скважин с проектируемого куста скважин по герметизированной одно-трубной системе до подключения к существующей системе нефтесбора на действующую ДНС с УПСВ-201.

1.2. Перечень субъектов Российской Федерации, перечень муниципальных районов, городских округов в составе субъектов Российской Федерации, перечень поселений, населенных пунктов, внутригородских территорий городов федерального значения, на территориях которых устанавливаются зоны планируемого размещения линейных объектов

Зона планируемого размещения проектируемого объекта расположена на:

-землях Запаса Ханты-Мансийского района;

-землях промышленности;

-землях лесного фонда (межселенная территория), находящихся в ведении Самаровского территориального отдела - лесничества (Ханты-Мансийское участковое лесничество, Пойменного урочища).

В административном отношении территория проектируемого объекта расположена в границах Приобского месторождения нефти Ханты-Мансийского района Ханты-Мансийского автономного округа – Югры.

Ближайший крупный населенный пункт с. Селиярово расположен в 10,5 км юго-восточнее относительно площадки проектируемого куста скважин №256у (расстояние измерено по внутрипромысловым дорогам и дорогам общего пользования до границы застройки).

1.3. Перечень координат характерных точек границ зон планируемого размещения линейного объекта

Координаты характерных точек границы зоны планируемого размещения совпадают с устанавливаемыми красными линиями проектируемого объекта.

Координаты границ земельных участков, необходимых для размещения проектируемого объекта, в графических материалах определены в местной системе координат Ханты-Мансийского автономного округа Югры МСК-86.

Перечень координат характерных точек границ зоны планируемого размещения

Точка	X	Y
1	997879.93	2727967.70
2	997893.46	2727948.53
3	997912.13	2727918.64
4	997921.40	2727895.23
5	997928.86	2727891.75
6	997929.40	2727902.55
7	997984.07	2727898.49
8	997979.08	2727845.18
9	998063.01	2727841.57
10	998058.16	2727730.31
11	998086.98	2727729.50
12	998087.87	2727745.36
13	998068.98	2727746.69
14	998070.55	2727775.91
15	998079.16	2727777.44
16	998095.01	2727764.93
17	998108.97	2727763.97
18	998106.81	2727725.85
19	998112.69	2727707.98
20	998084.43	2727709.56
21	998037.29	2727710.84
22	998042.15	2727822.44
23	997916.68	2727827.69
24	997918.13	2727842.09
25	997906.97	2727842.59
26	997902.68	2727888.17
27	997892.46	2727915.26
28	997869.92	2727947.15
29	997793.65	2727940.80
30	997793.79	2727939.35
31	997356.47	2727897.26
32	997350.26	2727762.91
33	997329.67	2727304.80
34	997187.31	2727151.17
35	996844.13	2726780.51
36	996886.61	2726695.40
37	997170.37	2726123.06
38	997261.60	2725994.81
39	997217.11	2725977.41
40	997168.33	2725958.86
41	997045.03	2725910.86
42	996864.22	2725840.43
43	996631.18	2725749.92
44	996488.97	2725702.20
45	996444.69	2725682.76
46	996436.43	2725683.50
47	996279.04	2725622.31
48	996079.73	2725320.54
49	996017.46	2725226.10
50	995996.11	2725193.72
51	995893.07	2725037.43
52	995594.32	2724780.97
53	995402.48	2724692.63
54	995614.02	2724272.92
55	995723.13	2724055.97
56	995986.34	2723972.21
57	996144.82	2723668.61
58	996235.65	2723582.02
59	996217.82	2723462.89
60	996302.74	2723486.27
61	996366.89	2723481.35
62	996469.45	2723433.44
63	996501.57	2723014.76

64	996290.31	2722594.91
65	996293.41	2722586.84
66	996821.45	2722319.92
67	996825.44	2722328.12
68	996826.34	2722327.90
69	996919.44	2722519.53
70	996951.66	2722504.10
71	997081.69	2722769.29
72	997120.03	2722849.10
73	997358.40	2722734.79
74	997319.92	2722654.47
75	997150.02	2722299.87
76	997129.28	2722256.56
77	997011.59	2722312.96
78	996963.59	2722218.16
79	996969.09	2722201.41
80	996965.00	2722191.85
81	996955.23	2722187.21
82	996905.4	2722211.89
83	996879.08	2722225.46
84	996876.50	2722220.33
85	996821.03	2722248.26
86	996815.83	2722237.64
87	996819.43	2722235.87
88	996815.46	2722224.71
89	996815.10	2722223.95
90	996809.95	2722213.38
91	996798.11	2722208.67
92	996775.61	2722219.60
93	996783.48	2722239.80
94	996784.26	2722241.78
95	996799.59	2722273.14
96	996804.88	2722283.97
97	996262.13	2722557.80
98	996246.64	2722597.18
99	996460.82	2723022.81
100	996431.34	2723407.07
101	996356.55	2723441.99
102	996306.63	2723445.83
103	996211.34	2723419.59
104	996202.16	2723340.02
105	996188.52	2723306.62
106	996164.08	2723278.63
107	996098.72	2723335.88
108	996112.97	2723390.75
109	996151.58	2723444.65
110	996196.71	2723457.07
111	996214.31	2723574.70
112	996128.61	2723656.40
113	995972.40	2723955.64
114	995709.02	2724039.47
115	995596.14	2724263.92
116	995375.21	2724702.11
117	995583.41	2724797.97
118	995877.91	2725050.79
119	995972.12	2725193.69
120	996000.68	2725237.03
121	996064.95	2725334.48
122	996265.85	2725638.66
123	996449.49	2725710.07
124	996624.38	2725768.74
125	996856.97	2725859.09
126	997037.74	2725929.51
127	997159.55	2725976.92
128	997208.14	2725995.41
129	997230.45	2726004.06
130	997153.13	2726112.74
131	996868.40	2726687.34
132	996868.94	2726687.59
133	996821.03	2726784.78
134	997131.75	2727117.57
135	997130.30	2727119.03
136	997310.0	2727313.02
137	997330.26	2727763.82
138	997336.85	2727906.21
139	997346.36	2727916.38

1.4. Перечень координат характерных точек границ зон планируемого размещения линейных объектов, подлежащих переносу (переустройству) из зон планируемого размещения линейного объекта

Проектом планировки территории не предусматривается перенос (переустройство) проектируемых объектов из зон планируемого размещения объекта.

1.5. Предельные параметры разрешенного строительства, реконструкции объектов капитального строительства, входящих в состав линейного объекта в границах зон его планируемого размещения

Предельные (минимальные и (или) максимальные) размеры земельных участков и предельные параметры разрешенного строительства, реконструкции объектов капитального строительства не подлежат установлению.

Учитывая основные технические характеристики проектируемого объекта, проектом планировки территории определены границы зоны его планируемого размещения.

Общая зона планируемого размещения проектируемого объекта составляет 40,1211 га.

Границы зоны планируемого размещения объекта установлена в соответствии с требованиями действующих норм отвода и учтена при разработке рабочего проекта.

Объекты капитального строительства, входящих в состав линейных объектов отсутствуют, и требования к архитектурным решениям не установлены.

1.6 Информация о необходимости осуществления мероприятий по защите сохраняемых объектов капитального строительства, существующих и строящихся на момент подготовки проекта планировки территории, а также объектов капитального строительства, планируемых к строительству в соответствии с ранее утвержденной документацией по планировке территории, от возможного негативного воздействия в связи с размещением линейных объектов

Безопасность в районах прохождения промысловых трубопроводов обеспечивается расположением их на соответствующих расстояниях от объектов инфраструк-

туры, что обеспечивает сохранность действующих трубопроводов при строительстве новых, безопасность при проведении работ и надежность трубопроводов в процессе эксплуатации.

Вариантность выбора места размещения линейных объектов не рассматривалась т.к. проектируемый объект технологически привязан к объектам сложившейся инфраструктуры (продолжение разработки и обустройства Приобского месторождения, прохождение вдоль существующих коридоров коммуникаций).

1.7. Информация о необходимости осуществления мероприятий по сохранению объектов культурного наследия и территории традиционного природопользования коренных малочисленных народов Севера, Сибири и Дальнего Востока от возможного негативного воздействия в связи с размещением линейного объекта

Согласно Заключению Службы государственной охраны объектов культурного наследия Ханты-Мансийского автономного округа-Югры № 18-2021 от 04.06.2018 г., на территории испрашиваемого земельного участка объектов культурного наследия, включенных в единый государственный реестр объектов культурного наследия (памятников истории и культуры) народов Российской Федерации, выявленных объектов культурного наследия либо объектов, обладающих признаками объекта культурного наследия, не имеется. Испрашиваемый земельный участок расположен вне зон охраны/защитных зон объектов культурного наследия.

В соответствии с письмом Департамента недропользования и природных ресурсов Ханты-Мансийского автономного округа-Югры № 12-Исх-13578 от 18.06.2018 г. проектируемый объект не находится в границах территорий традиционного природопользования коренных малочисленных народов Севера регионального значения в Ханты-Мансийском автономном округе.

Осуществление мероприятий по сохранению объектов капитального строительства (существующих и строящихся на момент подготовки проекта планировки территории) и объектов капитального строительства, планируемых к строительству в соответствии с ранее утвержденной документацией при планировке территории, не предусмотрено.

1.8. Информация о необходимости осуществления мероприятий по охране окружающей среды

В целях охраны поверхностных водных объектов устанавливаются водоохранные зоны.

Согласно «Водному кодексу Российской Федерации» от 03.06.2006 г. № 74-ФЗ, а также п.4 Правил установления на местности границ водоохранных зон и границ прибрежных полос водных объектов, утвержденным Постановлением правительства от 10.01.2009 г. РФ № 17. ширина водоохранной зоны рек или ручьев устанавливается от их истока для рек и ручьев протяженностью:

- до десяти километров – в размере пятидесяти метров;
- от десяти до пятидесяти километров – в размере ста метров;
- от пятидесяти километров и более – в размере двухсот метров.

Для реки, ручья протяженностью менее десяти километров от истока до устья водоохранная зона совпадает с прибрежной защитной полосой.

Радиус водоохранной зоны для истоков реки, ручья устанавливается в размере пятидесяти метров.

Река Обь: Водоохранная зона (ВОЗ) – 200 м; прибрежнозащитная полоса (ПЗП) – 50 м;

Протока Большая Васькина: Водоохранная зона (ВОЗ) – 100 м; прибрежнозащитная полоса (ПЗП) – 50 м;

Протока Малая Васькина: Водоохранная зона (ВОЗ) – 100 м; прибрежнозащитная полоса (ПЗП) – 50 м.

Проектируемые площадные объекты располагаются вне водоохранных зон и прибрежных защитных полос близлежащих водных объектов.

Площадь нарушения водоохранной зоны протоки Большая Васькина, ручья без названия (створ 1, 2, 3, 4) при прохождении проектируемой трассы ВОЛС на стойках в габаритах 6 кВ на куст №256у (от ПС 35/6 кВ в районе куста №256) – 0,0000 га. Площадь нарушения водоохранной зоны протоки Большая Васькина, протоки Малая Васькина, ручьев пересыхающих без названия при прохождении проектируемой трассы ВОЛС по существующей ВЛ 35 кВ (от ПС куста №256 до ПС 35/6 кВ №5701) – 0,0000 га.

Для уменьшения воздействия на водотоки предусмотрены следующие мероприятия:

-выполнение строительно-монтажных работ с применением гусеничной техники должно осуществляться в зимний период для уменьшения воздействия строительной техники на растительный береговой покров; в остальные сезоны года строительно-монтажные работы, движение транспорта и строительной техники должно осуществляться только по существующим автомобильным дорогам, зимникам и временным вдольтрассовым проездам;

-все отходы защитных материалов, остатки горюче-смазочных материалов тщательно должны собираться в передвижное оборудование (мусоросборники, емкости для сбора отработанных горюче-смазочных материалов) и вывозиться в места, согласованные с соответствующими муниципальными органами и органами государственной власти Российской Федерации;

-после завершения строительства выполняются рекультивационные работы.

Организационный сброс стоков или загрязняющих веществ на поверхность земли и в водотоки не производится. Попадание загрязняющих веществ в водные объекты в результате размыва и выноса ливневыми и тальными водами возможно лишь при неправильном хранении строительных материалов и аварийных утечек дизтоплива работающих механизмов в период строительства.

На всех этапах работ осуществляется входной, операционный и приемочный контроль качества строительства, а также проводится своевременный профилактический осмотр, ремонт и диагностика оборудования, трубопроводов и арматуры.

Ущерб окружающей среде может быть нанесен лишь в аварийных случаях, но для их предотвращения предусмотрены все возможные мероприятия в соответствии с требованиями законодательства Российской Федерации.

Для уменьшения негативного воздействия на окружающую среду проектом планировки предусмотрено:

- сокращение площади отводимых земель, путем размещения объектов в общем коридоре коммуникаций;
- размещение проектируемых объектов на малоценных землях вне участков распространения ценных в экологическом отношении лесов;

- производство работ в зимний период;
 - организация мест сбора и временного хранения отходов;
 - утилизация промышленных и бытовых отходов;
 - рекультивация земель, нарушенных при строительстве проектируемых объектов; Мероприятия по охране атмосферного воздуха включают:
 - сокращение выбросов загрязняющих веществ от всех стационарных и передвижных источников. Содержание вредных веществ в воздухе рабочей зоны не должно превышать значений предельно допустимой концентрации;
 - временное накопление обтирочного материала, отходов изоляции и мусора от бытовых помещений в металлических контейнерах;
 - недопущение сжигания различных видов отходов вне специальных устройств, оборудованных системой газоочистки продуктов сжигания;
 - обеспечение постоянного учета контроля работы всех видов транспорта, хранения и отпуска горючесмазочных материалов (далее – ГСМ);
 - осуществление заправки и ремонта техники на специально оборудованных для этих целей площадках и базах.
- Для уменьшения воздействия на растительный и животный мир прилегающей территории документацией по планировке территории предусмотрено:
- соблюдение норм землеотводов и минимизация расчищаемых при строительстве площадок;
 - соблюдение противопожарных норм;
 - предотвращение развития эрозийных процессов;
 - предотвращение локальных разливов ГСМ;
 - контроль за движением транспорта в период строительства;
 - сведение к минимуму загрязнения воздуха в процессе строительства и эксплуатации;
 - плановое проведение строительных работ при устойчивых отрицательных температурах и достаточном по мощности снежном покрове, позволяющее избежать нарушение травяно-кустарничкового покрова;
 - движение транспорта только по зимникам и дорогам с временным грунтовым покрытием;
 - запрет на разведение костров и другие работы с открытым огнем за пределами специально отведенных мест;
 - мониторинг и контроль гидрологического режима и состава грунтовых вод;
 - техническая и биологическая рекультивация нарушенных земель;
 - организация мест временного складирования отходов;
 - удаление с территории строительства всех временных устройств, очистка от отходов производства и потребления, возникающих в процессе строительных работ и вывоз отходов на специализированные предприятия и полигоны.

1.9. Информация о необходимости осуществления мероприятий по защите территорий от чрезвычайных ситуаций природного и техногенного характера, в том числе по обеспечению пожарной безопасности и гражданской обороне

В целях обеспечения защиты, основных производственных фондов снижения возможных потерь и разрушений в чрезвычайных условиях проектом планировки предусматривается:

- внедрение технологических процессов и конструкций, обеспечивающих снижение образования аварийных ситуаций и защиту оборудования, аппаратуры и приборов в чрезвычайных условиях;
 - разработка и строгое соблюдение графиков и инструкций по безаварийной остановке производства в случае внезапного отключения или прекращения подачи электроэнергии;
 - планирование действий руководящего, командно-начальствующего состава, штаба, служб и формирований гражданской обороны по защите рабочих и служащих предприятий;
 - обучение персонала выполнению работ по ликвидации аварий;
 - обеспечение всех рабочих и служащих средствами индивидуальной защиты, их хранение и поддержание в готовности;
 - организация и поддержание в постоянной готовности системы оповещения рабочих и служащих об опасности, порядок доведения до них установленных сигналов оповещения;
- Выделены следующие меры, направленные на предупреждение развития аварий и локализацию выбросов опасных веществ:
- в случае разлива нефтепродуктов данный участок посыпается песком и убирается;
 - принятие мер при возникновении пожара по ликвидации очага пожара или ограничению его распространения при помощи первичных средств пожаротушения;
 - разбрасывание реагирующих веществ на небольших площадках и в начале пожара при помощи покрытия горячей поверхности кошмой, брезентом или засыпка слоем негорючих веществ (песок, земля);
 - тушение при помощи огнегасящих веществ – воды и механической пены передвижными средствами.

Для обеспечения взрывопожаробезопасности предусмотрены следующие решения:

- Категории взрывоопасных и пожароопасных зон в помещениях и наружных площадках, категории и группы взрывоопасных смесей приняты по СП 12.13130.2009 «Определение категорий помещений, зданий и наружных установок по взрывопожарной и пожарной опасности»;
- применение электрооборудования во взрывозащищенном исполнении на всех участках, согласно категориям по ПУЭ;
- соблюдение требований, норм и правил по взрывопожаробезопасности;
- применение молниезащиты сооружений, защита оборудования и трубопроводов от вторичных проявлений молнии;
- наличие датчиков-извещателей;
- осуществление обогрева аппаратов и трубопроводов;
- применение переносных исправных электросветильников во взрывозащищенном исполнении;
- исполнение освещения во взрывобезопасном исполнении;
- использование искробезопасного инструмента при выполнении ремонтных работ;
- предупреждение использования открытого огня;
- наличие первичных средств пожаротушения на площадке: песок, кошма, огнетушители, пожарный инвентарь (лопаты, носилки).

МУНИЦИПАЛЬНОЕ ОБРАЗОВАНИЕ
ХАНТЫ-МАНСИЙСКИЙ РАЙОН
Ханты-Мансийский автономный округ – Югра

АДМИНИСТРАЦИЯ ХАНТЫ-МАНСИЙСКОГО РАЙОНА

РАСПОРЯЖЕНИЕ

от 02.08.2018 № 778-р
г. Ханты-Мансийск

О внесении изменений в распоряжение администрации Ханты-Мансийского района от 14.06.2017 № 587-р «Об утверждении графика личного приема граждан главой Ханты-Мансийского района, первым заместителем главы Ханты-Мансийского района, заместителями главы Ханты-Мансийского района»

В связи с организационно-штатными изменениями в администрации Ханты-Мансийского района:

1. Внести в приложение к распоряжению администрации Ханты-Мансийского района от 14.06.2017 № 587-р «Об утверждении графика личного приема граждан главой Ханты-Мансийского района, первым заместителем главы Ханты-Мансийского района, заместителями главы Ханты-Мансийского района» изменения, исключив строку 8 таблицы.
2. Опубликовать настоящее распоряжение в газете «Наш район» и разместить на официальном сайте администрации Ханты-Мансийского района.

И.о. главы Ханты-Мансийского района Р.Н.Ерышев

МУНИЦИПАЛЬНОЕ ОБРАЗОВАНИЕ
ХАНТЫ-МАНСИЙСКИЙ РАЙОН
Ханты-Мансийский автономный округ – Югра

АДМИНИСТРАЦИЯ ХАНТЫ-МАНСИЙСКОГО РАЙОНА

ПОСТАНОВЛЕНИЕ

от 03.08.2018 № 219
г. Ханты-Мансийск

О внесении изменений в постановление администрации Ханты-Мансийского района от 12.08.2015 № 175 «Об утверждении Инструкции о порядке выезда из Российской Федерации лиц, замещающих должности муниципальной службы в администрации Ханты-Мансийского района, лиц, замещающих должности, не отнесенные к должностям муниципальной службы, и осуществляющих техническое обеспечение деятельности администрации Ханты-Мансийского района, руководителей и работников муниципальных учреждений Ханты-Мансийского района, имеющих допуск к работе со сведениями, составляющими государственную тайну»

Во исполнение требований разделов III и VIII Инструкции по обеспечению режима секретности в Российской Федерации, утвержденной постановлением Правительства Российской Федерации от 05.01.2004 № 3-1, на основании постановления Губернатора Ханты-Мансийского автономного округа – Югры от 30.11.2016 № 142 «О внесении изменений в постановление Губернатора Ханты-Мансийского автономного округа – Югры от 23.08.2011 № 124 «Об Инструкции о порядке выезда из Российской Федерации лиц, замещающих государственные должности Ханты-Мансийского автономного округа – Югры, лиц, замещающих должности государственной гражданской службы Ханты-Мансийского автономного округа – Югры, лиц, занимающих должности, не отнесенные к должностям гражданской службы и осуществляющих техническое обеспечение деятельности органов государственной власти Ханты-Мансийского автономного округа – Югры, руководителей и работников государственных учреждений Ханты-Мансийского автономного округа – Югры, глав муниципальных образований Ханты-Мансийского автономного округа – Югры, имеющих допуск к государственной тайне»:

1. Внести в приложение к постановлению администрации Ханты-Мансийского района от 12.08.2015 № 175 «Об утверждении Инструкции о порядке выезда из Российской Федерации лиц, замещающих должности муниципальной службы в администрации Ханты-Мансийского района, лиц, замещающих должности, не отнесенные к должностям муниципальной службы, и осуществляющих техническое обеспечение деятельности администрации Ханты-Мансийского района, руководителей и работников муниципальных учреждений Ханты-Мансийского района, имеющих допуск к работе со сведениями, составляющими государственную тайну» изменения, дополнив пункт 1.3 абзацем следующего содержания:

«Предоставляемое на согласование руководителю либо представителю нанимателя (работодателю) письменное заявление, помимо указания страны и даты выезда, должно содержать информацию о планируемом посещении стран (в том числе по инициативе перевозчика), являющихся на пути следования транзитными, а также стран, дополнительно рассматриваемых для посещения в период пребывания за пределами Российской Федерации.»

2. Опубликовать настоящее постановление в газете «Наш район» и разместить на официальном сайте администрации Ханты-Мансийского района.

3. Контроль за выполнением постановления возложить на первого заместителя главы Ханты-Мансийского района.

И.о. главы Ханты-Мансийского района Р.Н.Ерышев

МУНИЦИПАЛЬНОЕ ОБРАЗОВАНИЕ
ХАНТЫ-МАНСИЙСКИЙ РАЙОН
Ханты-Мансийский автономный округ – Югра

ГЛАВА ХАНТЫ-МАНСИЙСКОГО РАЙОНА

ПОСТАНОВЛЕНИЕ

от 09.08.2018 № 38-пг
г. Ханты-Мансийск

О назначении публичных слушаний по проекту решения Думы Ханты-Мансийского района «Об утверждении стратегии социально-экономического развития Ханты-Мансийского района до 2030 года»

На основании статьи 28 Федерального закона от 06.10.2003 № 131-ФЗ «Об общих принципах организации местного самоуправления в Российской Федерации», статьи 12 Устава Ханты-Мансийского района, в соответствии с Порядком организации и проведения публичных слушаний в Ханты-Мансийском районе, утвержденным решением Думы Ханты-Мансийского района от 17.03.2017 № 104 (в редакции от 23.03.2018 № 258), в целях участия населения Ханты-Мансийского района в обсуждении стратегии социально-экономического развития Ханты-Мансийского района до 2030 года:

1. Назначить проведение публичных слушаний для обсуждения проекта решения Думы Ханты-Мансийского района «Об утверждении стратегии социально-экономического развития Ханты-Мансийского района до 2030 года» (далее – проект) на 31.08.2018.

Инициатор проведения публичных слушаний – глава Ханты-Мансийского района. Время начала публичных слушаний – 18 ч 00 мин.

Место проведения публичных слушаний – г. Ханты-Мансийск, ул. Гагарина, 214, здание администрации Ханты-Мансийского района, конференц-зал.

2. Утвердить состав организационного комитета, ответственного за подготовку и проведение публичных слушаний, согласно приложению.

3. Организационному комитету по проведению публичных слушаний организовать работу в порядке и сроки, установленные Положением о порядке организации и проведения публичных слушаний в Ханты-Мансийском районе, утвержденным решением Думы Ханты-Мансийского района от 17.03.2017 № 104 (в редакции от 23.03.2018 № 258).

4. Срок приема предложений и замечаний по проекту: с 10.08.2018 до 24.08.2018.

5. Предложения и замечания по проекту представлять в организационный комитет с указанием фамилии, имени, отчества (последнее – при наличии), даты рождения, адреса места жительства и контактного телефона жителя Ханты-Мансийского района, внесшего предложения:

в письменной форме – в рабочее время (понедельник – с 09 ч 00 мин до 18 ч 00 мин, вторник – пятница – с 09 ч 00 мин до 17 ч 00 мин) по адресу: здание администрации Ханты-Мансийского района, г. Ханты-Мансийск, ул. Гагарина, д. 214, каб. 212 (лицо, ответственное за прием предложений и замечаний к проекту, – Горень Татьяна Николаевна);

в форме электронного документа – в любое время на электронный адрес: gogen@hmrn.ru.

6. Редакции газеты «Наш район» (Гудзовский В.В.) опубликовать в выпуске газеты «Наш район» от 10.08.2018:

настоящее постановление;

проект решения Думы Ханты-Мансийского района «Об утверждении стратегии социально-экономического развития Ханты-Мансийского района до 2030 года».

7. Контроль за выполнением постановления оставляю за собой.

Глава Ханты-Мансийского района К.Р.Минулин

Приложение
к постановлению главы
Ханты-Мансийского района
от 09.08.2018 № 38-пг

СОСТАВ

организационного комитета, ответственного за подготовку
и проведение публичных слушаний

Члены организационного комитета:

Конева Н.Н.	– председатель комитета экономической политики администрации района
Николаева Ю.В.	– начальник управления реального сектора экономики комитета экономической политики администрации района
Муслимова Ю.А.	– начальник управления планирования, мониторинга социально-экономического развития комитета экономической политики администрации района
Горень Т.Н.	– начальник отдела анализа и прогнозирования комитета экономической политики администрации района
Меланич О.Ю.	– заместитель начальника управления, начальник экспертного отдела юридического-правового управления администрации района
Богордаев Р.В.	– депутат Думы Ханты-Мансийского района шестого созыва по избирательному округу № 13, член постоянной комиссии по развитию сельского хозяйства, малого и среднего предпринимательства Думы района.

Информационное сообщение о проведении публичных слушаний по проекту решения Думы Ханты-Мансийского района «Об утверждении стратегии социально-экономического развития Ханты-Мансийского района до 2030 года»

В соответствии с Порядком организации и проведения публичных слушаний в Ханты-Мансийском районе, утвержденным решением Думы Ханты-Мансийского района от 17.03.2017 № 104 (в редакции на 23.03.2018 № 258) организационный комитет по проведению публичных слушаний сообщает о предстоящем проведении публичных слушаний по проекту решения Думы Ханты-Мансийского района «Об утверждении стратегии социально-экономического развития Ханты-Мансийского района до 2030 года».

Публичные слушания назначены постановлением главы Ханты-Мансийского района «О назначении публичных слушаний по проекту решения Думы Ханты-Мансийского района «О внесении изменений и дополнений в Устав Ханты-Мансийского района» от 09.08.2018 № 38-пг.

Дата проведения – 31.08.2018.

Место проведения – конференц-зал Администрации Ханты-Мансийского района.

Время начала – 18 ч.00 мин.

На публичные слушания выносятся проект решения Думы Ханты-Мансийского района «Об утверждении стратегии социально-экономического развития Ханты-Мансийского района до 2030 года» в целях определения приоритетных направлений развития Ханты-Мансийского района на долгосрочную перспективу.

Порядок внесения жителями Ханты-Мансийского района предложений и замечаний по вопросу, вынесенному на публичные слушания, а также иная необходимая информация приведены в прилагаемом материале.

Информация о проведении публичных слушаний дополнительно размещена на официальном сайте Ханты-Мансийского района.

Приложение:

постановление о назначении публичных слушаний по проекту решения Думы Ханты-Мансийского района «О внесении изменений в Устав Ханты-Мансийского района» от 09.08.2018 № 38-пг;

проект решения Думы Ханты-Мансийского района «Об утверждении стратегии социально-экономического развития Ханты-Мансийского района до 2030 года».

<p style="text-align: center;">ПРОЕКТ</p> <p style="text-align: center;">ХАНТЫ-МАНСИЙСКИЙ АВТОНОМНЫЙ ОКРУГ – ЮГРА ХАНТЫ-МАНСИЙСКИЙ РАЙОН</p> <p style="text-align: center;">ДУМА</p> <p style="text-align: center;">РЕШЕНИЕ</p> <p style="text-align: right;">№ _____</p> <p>Об утверждении стратегии социально-экономического развития Ханты-Мансийского района до 2030 года</p> <p>На основании пункта 10 статьи 35 Федерального закона от 06.10.2003 №131-ФЗ «Об общих принципах организации местного самоуправления в Российской Федерации», руководствуясь статьей 18 Устава Ханты-Мансийского района, утвержденного решением Думы Ханты – Мансийского района от 25.05.2005 № 372 (ред. от 23.03.218 № 257), в целях определения приоритетных направлений развития Ханты-Мансийского района на долгосрочную перспективу:</p> <p style="text-align: center;">Дума Ханты-Мансийского района</p> <p style="text-align: center;">РЕШИЛА:</p> <ol style="list-style-type: none"> 1. Утвердить Стратегию социально-экономического развития Ханты-Мансийского района до 2030 года согласно приложению. 2. Настоящее решение вступает в силу после его официального опубликования (обнародования). <table style="width: 100%; border: none;"> <tr> <td style="width: 50%; border: none;"> Председатель Думы Ханты-Мансийского района П.Н. Захаров </td> <td style="width: 50%; border: none;"> Глава Ханты-Мансийского района К.Р. Минулин </td> </tr> </table>	Председатель Думы Ханты-Мансийского района П.Н. Захаров	Глава Ханты-Мансийского района К.Р. Минулин	<p style="text-align: right;">Приложение к решению Думы Ханты-Мансийского района от _____ № _____</p> <p>Введение</p> <p>В условиях стремительных изменений, происходящих в социально-экономическом развитии страны и региона, мировые и государственные тенденции регионального развития требуют от муниципальных образований четких и конкурентоспособных планов по развитию территории.</p> <p>Специфика экономики Ханты-Мансийского района, природно-географических условий, месторасположения, наличия нефтедобывающих предприятий и предприятий, осуществляющих добычу общераспространенных полезных ископаемых, принятие документов стратегического, программно-целевого планирования на федеральном и региональном уровнях диктуют необходимость иметь достаточно обоснованные долговременные ориентиры и перспективы, владение которыми позволит не только принимать сбалансированные во всех отношениях решения, но и определять механизм их реализации, своевременно корректируя отклонения.</p> <p>Способность определять четкие стратегические приоритеты и направления развития, улучшать инвестиционный климат, рационально распределять и повышать качество имеющихся ресурсов, содействовать бизнесу в создании устойчивых конкурентных преимуществ является залогом успеха на пути стабильного эффективного развития Ханты-Мансийского района.</p> <p>Устойчивое социально-экономическое развитие муниципального образования зависит от того, насколько своевременно и эффективно органы местного самоуправления будут реагировать на вызовы внешнего мира, используя внутренний потенциал. Именно поэтому главной задачей муниципального управления является разработка стратегии социально-экономического развития и плана мероприятий по ее реализации.</p> <p>Разработка Стратегии социально-экономического развития Ханты-Мансийского района до 2030 года проводится с целью формулирования целевого видения будущего на основании единовременного выборочного исследования муниципальной экономики и социальной сферы с применением системного и стратегического анализа.</p> <p>Главная цель – повышение уровня жизни населения на основе эффективного использования ресурсов и сбалансированного развития – разбивается на два блока:</p> <ul style="list-style-type: none"> • устойчивое развитие экономики района; <p style="text-align: center;">2</p>
Председатель Думы Ханты-Мансийского района П.Н. Захаров	Глава Ханты-Мансийского района К.Р. Минулин		
<ul style="list-style-type: none"> • развитие человеческого капитала и социальной сферы. <p>Методология</p> <p>Методология выполнения научно-исследовательской работы по разработке Стратегии социально-экономического развития Ханты-Мансийского района до 2030 (далее – Стратегия) основывалась на следующих принципах:</p> <ul style="list-style-type: none"> – широкое привлечение населения, представителей бизнеса и общественных организаций к партнерству с органами местного самоуправления в процессе определения целей и задач стратегического развития; – учет в Стратегии современных тенденций глобализации экономики, новейших методов и передового опыта стратегического управления муниципальными образованиями; – разработка Стратегии от долгосрочного видения в перспективе до конкретных проектов и целевых программ; – использование в процессе разработки и реализации Стратегии результатов современных экономических научно-прикладных разработок, достижений и опыта активных российских и зарубежных муниципальных образований, практического опыта и экспертного мнения сотрудников администрации Ханты-Мансийского района. <p>Концептуальные положения о процессе стратегического планирования</p> <ul style="list-style-type: none"> • Стратегия разрабатывается в многостороннем и конструктивном диалоге бизнеса, гражданского общества, органов государственной власти и органов местного самоуправления. Это позволяет снизить неопределенность будущего путем прояснения и согласования действий заинтересованных участников муниципального развития. • Стратегия не является конечным планом, не подлежащим изменению. Она предполагает постоянное обновление, изменение приоритетных направлений в соответствии с изменившейся достигнутой ситуацией. При этом стратегические цели должны оставаться неизменными. • В основе исследования лежит системный анализ, при котором любое явление рассматривается как совокупность взаимосвязанных элементов во внешней и внутренней среде. <p>Методология исследования включает стартовый стратегический анализ:</p> <ul style="list-style-type: none"> – структурный и динамический анализ социально-экономического развития, SWOT-анализ (выявление сильных и слабых сторон, возможностей и угроз развития); – сравнительный анализ с другими муниципальными образованиями Ханты-Мансийского автономного округа – Югры (построение Бостонских матриц); – анализ опыта по развитию муниципальных образований; <p style="text-align: center;">3</p>	<ul style="list-style-type: none"> – анализ Стратегии социально-экономического развития Ханты-Мансийского автономного округа – Югры до 2030 года; – анализ нормативных правовых актов Российской Федерации, Ханты-Мансийского автономного округа – Югры и Ханты-Мансийского района; – построение дерева целей; – выделение приоритетов социально-экономического развития. <p>С учетом результатов стартового стратегического анализа разрабатывается утверждаемая часть Стратегии и план мероприятий по ее реализации, содержащий конкретные программы, инвестиционные проекты, инвестиционные предложения и отдельные мероприятия по развитию Ханты-Мансийского района.</p> <p style="text-align: center;">4</p>		

1 Стратегический анализ развития муниципального образования

1.1 Анализ основных показателей, тенденций, проблем и диспропорций, сложившихся в социально-экономическом развитии

Ханты-Мансийский район расположен в центральной части Ханты-Мансийского автономного округа – Югры (далее - ХМАО – Югры) на правом и левом берегу рек Обь и Иртыш. Административным центром района является г. Ханты-Мансийск.

Устав Ханты-Мансийского района принят решением Думы Ханты-Мансийского района от 25.05.2005 № 372 (в редакции от 17.03.2017).

В состав Ханты-Мансийского района входят 12 сельских поселений и 30 населенных пунктов. Расстояние от г. Ханты-Мансийска до г. Сургута – 300 км, г. Пыть-Яха – 260 км, г. Тюмени – 680 км, г. Екатеринбурга – 1 000 км (через г. Тюмень) и 1 092 км (через города Югорск, Серов).¹ Из 30 населенных пунктов Ханты-Мансийского района круглогодичным автомобильным транспортным сообщением обеспечены шесть.

Минерально-сырьевые ресурсы

Основные данные²

- Объем добычи нефти в 2017 г. – 43 605,4 тыс. тонн.
– снижение 2017/2013 гг. – на 9 %
- Объем извлеченного природного газа в 2017 г. – 4 090,3 3 млн м³
– темп роста 2017/2013 гг. – на 107 %
- Объем добычи песка в 2017 г. – 1 7 959,48 тыс. м³
– темп роста 2017/2013 гг. – в 1,5 раза

Ханты-Мансийский район располагает значительным природно-ресурсным потенциалом. На территории Ханты-Мансийского района имеются запасы углеводородного сырья, промышленные запасы строительного песка, глины, торфяные залежи.

Крупнейшим месторождением России по текущим запасам и по добыче нефти является Приобское месторождение, расположенное на территории Ханты-Мансийского района и обеспечивающее более 78 % добываемой в районе нефти (5% от всей добычи нефти в стране). На территории района также находится Правдинское нефтяное месторождение. В 2017 г. введен в эксплуатацию пусковой комплекс Эргинского кластера, в который входят часть Приобского месторождения в пределах Эргинского лицензионного участка, Западно-Эргинское, Кондинское, Чапровское и Ендырское месторождения.

¹ Источник: Понсково-информационный сервис Яндекс.Карты (<https://yandex.ru/maps>).
² Источник: Итоги социально-экономического развития Ханты-Мансийского района за 2013 г., 2017 г.

В районе сосредоточены запасы песчано-гравийных смесей и строительных песков. Кроме месторождений строительных материалов на территории района имеются запасы агрономического, химического сырья: месторождения торфа и сапропеля.

Экологическая ситуация

Основные данные³

- Количество объектов, имеющих стационарные источники загрязнения атмосферного воздуха в 2017 г. – 60 ед.
– темп роста 2017/2013 гг. – 125 %
- Объем выбросов вредных веществ в атмосферный воздух от стационарных источников загрязнения в 2017 г. – 125,9 тыс. тонн
– снижение 2017/2013 гг. – на 22 %
- Доля в общем объеме выбросов загрязняющих веществ в атмосферный воздух в ХМАО – Югре в 2017 г. – 9 %
- Уловлено и обезврежено загрязняющих веществ от общего количества загрязняющих веществ, отходящих от стационарных источников, в 2017 г. – 0,6 %
- Текущие затраты, направленные на охрану окружающей среды, в 2017 г. – 1 847,9 млн руб.
– темп роста 2017/2013 гг. – в 2,4 раза

Территория Ханты-Мансийского района испытывает существенную нагрузку на окружающую среду, связанную с природными особенностями территории, с деятельностью предприятий нефтяной промышленности, объектов жилищно-коммунального комплекса.

Ханты-Мансийский район находится в группе неблагоприятных муниципальных районов ХМАО – Югры по объему выбросов загрязняющих веществ в атмосферный воздух и занимает второе место после Нижневартовского района (Нижневартовский район – 9,8 т/чел., Ханты-Мансийский район – 6,3 т/чел.). Высокие показатели выбросов загрязняющих веществ в атмосферный воздух связаны, прежде всего, с активной деятельностью нефтегазовых предприятий на территории районов.

Основной задачей в сфере охраны окружающей среды в Ханты-Мансийском районе является постоянный мониторинг состояния экологической ситуации, реализация комплекса природоохранных мероприятий, направленных на сохранение уникальных природно-

³ Источники:
1. Источник: Федеральная служба государственной статистики РФ. База данных муниципальных образований. http://www.gks.ru/free_doc/new_site/bd_munst/munstm.htm.
2. Доклад Службы по контролю и надзору в сфере охраны окружающей среды, объектов животного мира и лесных отношений ХМАО – Югры «Об экологической ситуации в ХМАО – Югре в 2016 году».

ландшафтных комплексов – объектов культурного наследия Ханты-Мансийского района и ХМАО-Югры.



Рисунок 1 – Бостонская матрица по оценке экологической ситуации в муниципальных районах ХМАО – Югры в 2017 г.

Выводы:

1. Низкая доля уловленных и обезвреженных загрязняющих веществ от общего количества загрязняющих веществ, отходящих от стационарных источников (в 2017 г. – 0,6 %).
2. Высокий уровень загрязненности поверхностных вод р. Обь (в 2016 г. доля проб воды, неудовлетворительной по санитарно-химическим показателям – 89 %).
3. Земельные участки, предназначенные для комплексного развития территории, не обеспечены инженерными сетями коммунальной инфраструктуры.

Население и трудовые ресурсы, уровень жизни

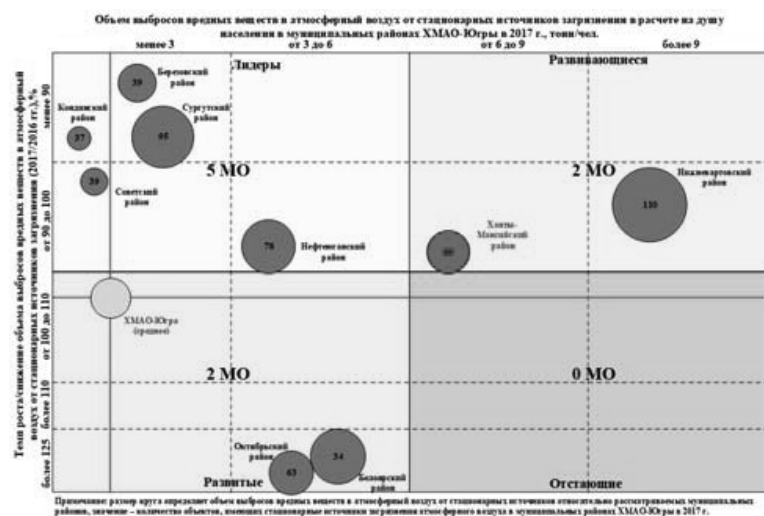
Демографическая ситуация

Основные данные⁴

- Среднегодовая численность населения в 2017 г. – 19 862 чел.
– снижение 2017/2013 гг. – на 1 %, в т.ч. по сельским поселениям:
○ с.п. Горноправдинск – 5 058 чел. (25,5 % от общей численности населения района)
– снижение 2017/2013 гг. – на 2 %
○ с.п. Луговойской – 3 243 чел. (16,3 %)
– темп роста 2017/2013 гг. – на 104 %
○ с.п. Селиярово – 2 007 чел. (10,1 %)
– темп роста 2017/2013 гг. – 190 %
○ с.п. Сибирский – 1 940 чел. (9,8 %)
– темп роста 2017/2013 гг. – 141 %
○ с.п. Шапша – 1 701 чел. (8,6 %)
– темп роста 2017/2013 гг. – 129 %
○ с.п. Кедровый – 1 282 чел. (6,5 %)
– снижение 2017/2013 гг. – на 3 %
○ с.п. Выкатной – 984 чел. (5,0 %)
– снижение 2017/2013 гг. – на 10 %
○ с.п. Нялинское – 873 чел. (4,4 %)
– снижение 2017/2013 гг. – на 16 %
○ с.п. Кышик – 862 чел. (4,3 %)
– темп роста 2017/2013 гг. – 107 %
○ с.п. Красноленинский – 861 чел. (4,3 %)
– снижение 2017/2013 гг. – на 1 %
○ с.п. Цингалы – 765 чел. (3,9 %)
– снижение 2017/2013 гг. – на 5 %
○ с.п. Согом – 288 чел. (1,5 %)
– снижение 2017/2013 гг. – на 0,2 %
- Доля населения Ханты-Мансийского района в общей численности ХМАО – Югры в 2017 г. – 1,2 %
- Число родившихся в 2017 г. – 213 чел.
– снижение 2017/2013 гг. – на 30 %
- Число умерших в 2017 г. – 150 чел.
– снижение 2017/2013 гг. – на 20 %
- Естественный прирост населения в 2017 г. – 63 чел.
– снижение 2017/2013 гг. – на 46 %
- Общий коэффициент рождаемости в 2017 г. – 10,7 чел./1 000 чел.
– снижение 2017/2013 гг. – на 29 %
- Общий коэффициент смертности в 2017 г. – 7,6 чел./1 000 чел.
– снижение 2017/2013 гг. – на 17 %
- Коэффициент младенческой смертности в 2016 г. – 7,7 чел. на 1 000 родившихся живыми
– темп роста 2016/2013 гг. – в 2,3 раза

⁴ Источники:
1. Паспорт социально-экономического положения Ханты-Мансийского района в разрезе сельских поселений за 2012 – 2017 гг. (на 01.01.2013 – на 01.01.2018).
2. Информационная система мониторинга и анализа социально-экономического развития ХМАО – Югры «Мониторинг Югра» <http://www.monitoring.admhmao.ru>.

- Коэффициент естественного прироста населения в 2017 г. – 3,1 чел./1000 чел.
 - снижение 2017/2013 гг. – на 47 %
- Численность постоянно проживающего населения в трудоспособном возрасте на начало 2018 г. – 12 242 чел.
 - темп роста 2017/2013 гг. – 110 %
- Доля населения в трудоспособном возрасте в общей численности населения на начало 2018 г. – 61,1 %

Ханты-Мансийский район находится в группе небольших по численности населения муниципальных районов ХМАО – Югры (с долей не более 2 % от общей численности населения округа), характеризующихся ростом численности постоянного населения на своей территории за прошедший год.



Рисунок 2 – Бостонская матрица по оценке существующей демографической ситуации в муниципальных районах ХМАО – Югры

Основная задача развития Ханты-Мансийского района заключается в преодолении имеющихся тенденций в демографических процессах и формировании благоприятных условий для улучшения демографической ситуации в районе. Необходимо обеспечить комфортные условия проживания путем создания социально-экономической среды, способной обеспечить потребности населения в полном объеме.

Выводы:

1. Отрицательная динамика среднегодовой численности населения.
2. По итогам 2017 г. более 70 % населения Ханты-Мансийского района проживают в пяти сельских поселениях.
3. Снижение числа родившихся и уровня рождаемости.
4. Снижение числа умерших и уровня смертности.
5. Высокая младенческая смертность в районе.
6. Снижение естественного прироста населения и коэффициента естественного прироста населения.
7. Малая роль естественных процессов воспроизводства населения в формировании демографической ситуации в районе.
8. Дисбаланс возрастной структуры населения: низкая доля населения в трудоспособном возрасте (менее 65 %), высокая доля населения в возрасте старше трудоспособного (более 15%) и ее рост в рассматриваемом периоде (с 17,0 % в 2013 г. до 18,2 % в 2017 г.).
9. Увеличение доли населения в трудоспособном возрасте.

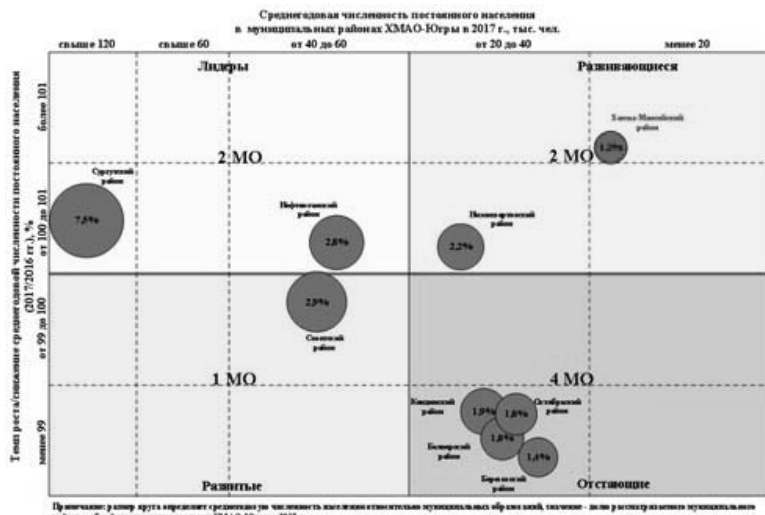
Миграционная активность

Основные данные⁵

- Прибыло населения в 2017 г. – 1 355 чел.
 - темп роста 2017/2013 гг. – 114 %
- Выбыло населения в 2017 г. – 1 055 чел.
 - снижение 2017/2013 гг. – на 22 %
- Миграционный прирост (+)/убыль (-) в 2017 г. – 300 чел.
- Коэффициент миграционного прироста (+)/убыли (-) в 2017 г. – 15,1 чел./1000 чел.

Ханты-Мансийский район относится к группе муниципальных районов, имеющих миграционный приток населения (или незначительную миграционную убыль) и сохраняющих положительную динамику роста численности населения.

Основная задача развития Ханты-Мансийского района заключается в сохранении и увеличении численности постоянного населения путем регулирования миграционных процессов, повышения уровня и качества жизни, инфраструктурного развития и благоустройства территории. Создание условий и механизмов привлечения, востребованных на рынке труда компетенций на постоянное место жительства в целях обеспечения роста и накопления человеческого капитала.

Выводы:

⁵ Источники:

1. Паспорт социально-экономического положения Ханты-Мансийского района в разрезе сельских поселений за 2012 – 2017 гг. (на 01.01.2013 – на 01.01.2018).
2. Информационная система мониторинга и анализа социально-экономического развития ХМАО – Югры «Мониторинг Югра» <http://www.monitoring.admhmao.ru>.

1. Нестабильность миграционных процессов: миграционный отток населения в 2013 – 2016 гг. (790 чел.), миграционный приток населения в 2017 г. (300 чел.).
2. Увеличение числа прибывших, снижение числа выбывших.
3. Положительное сальдо миграции в 2017 г.
4. Высокая интенсивность миграционных процессов в Ханты-Мансийском районе (5 – 7 % от численности населения ежегодно).



Рисунок 3 – Бостонская матрица по оценке миграционной активности населения в муниципальных районах ХМАО – Югры

Трудовые ресурсы, занятость

Основные данные⁶

- Среднесписочная численность работников организаций в 2017 г. – 17 758 чел.⁷
 - темп роста 2017/2013 гг. – 119 %
- Численность экономически активного населения в 2017 г. – 10 661 чел.
 - темп роста 2017/2013 гг. – 114 %

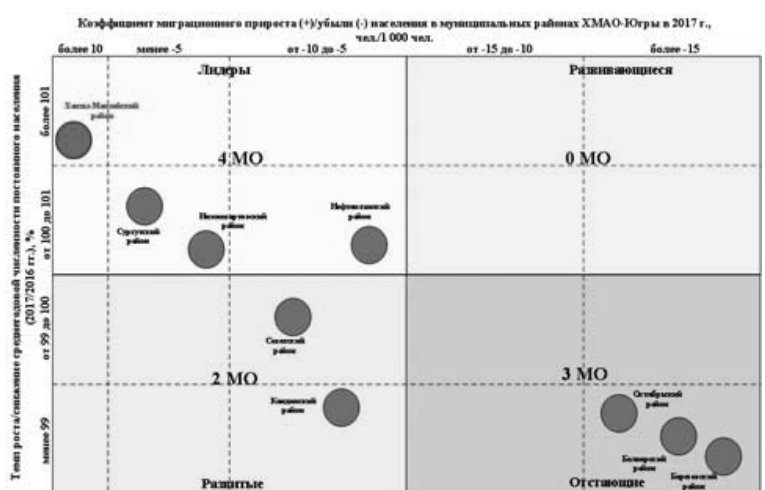
⁶ Источники:

1. Паспорт социально-экономического положения Ханты-Мансийского района в разрезе сельских поселений за 2012 – 2017 гг. (на 01.01.2013 – на 01.01.2018).
2. Информационная система мониторинга и анализа социально-экономического развития ХМАО – Югры «Мониторинг Югра» <http://www.monitoring.admhmao.ru>.

⁷ Источник: Федеральная служба государственной статистики. База данных показателей муниципальных образований http://www.gks.ru/free_doc/new_site/bd_munst/munst.htm.

- Численность занятого населения в экономике сельского поселения (всего) с учетом работающего населения в городской местности в 2017 г. – 10 373 чел.
 - темп роста 2017/2013 гг. – 113 %, из них:
 - Численность занятого населения в экономике сельского поселения – 7 534 чел. (73 % от численности занятого населения)
 - темп роста 2017/2013 гг. – 108 %
 - Численность занятого населения в городской местности – 2 839 чел. (27 %)
 - темп роста 2017/2013 гг. – 130 %
 - Численность не занятого населения трудоспособного возраста в 2017 г. – 2 498 чел.
 - темп роста 2017/2013 гг. – 143 %
 - Численность официально зарегистрированных безработных в 2017 г. – 194 чел.
 - темп роста 2017/2013 гг. – 114 %
 - Уровень зарегистрированной безработицы в 2017 г. – 0,97 %

Ситуация в сфере занятости в Ханты-Мансийском районе в 2017 г. относительно стабильная и соответствует тенденциям, характерным для ХМАО – Югры в целом. Уровень безработицы в Ханты-Мансийском районе в 2017 г. составил 0,97 %, что выше среднего значения по ХМАО – Югре (0,49 %).



Рисунок 4 – Бостонская матрица по оценке уровня занятости населения в муниципальных районах ХМАО – Югры

Выводы:

1. Рост рынка труда в Ханты-Мансийском районе (среднесписочная численность работников организаций).
2. Значительная концентрация занятых в экономике в трех видах экономической деятельности: добыча полезных ископаемых (62,9 %), образование, деятельность профессиональная, научная и техническая (в сумме 80,3 %).
3. Увеличение численности экономически активного населения.
4. Высокая доля численность занятого населения в экономике сельского поселения.
5. Рост численности и доли занятого населения в городской местности.
6. Существенный рост численности не занятого населения трудоспособного возраста.
7. Увеличение численности официально зарегистрированных безработных.
8. Уровень зарегистрированной безработицы (0,97 % в 2017 г.) выше среднего значения по ХМАО – Югре (0,49 %).

Уровень жизни населения

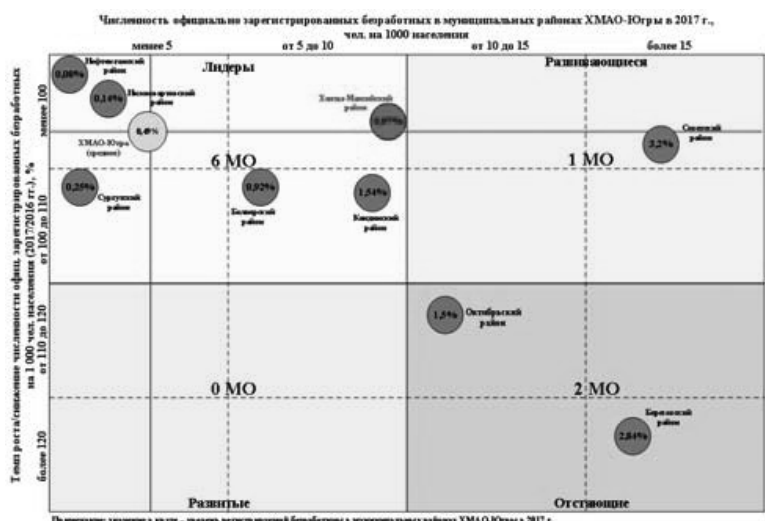
Основные данные⁸

⁸ Источники:

- Среднедушевые денежные доходы населения в 2017 г. – 71 494,5руб.
 - темп роста 2017/2013 гг. – 168 %
- Среднемесячная начисленная заработная плата работников организаций (по крупным и средним организациям) в 2017 г. – 75 869,4 руб.
 - темп роста 2017/2013 гг. – 136 %
- Численность пенсионеров, получающих государственную пенсию, на конец 2017 г. – 5 092 чел.
 - темп роста 2017/2013 гг. – 106 %
- Средний размер месячной пенсии всех категорий пенсионеров, получающих пенсию на общих основаниях, в 2017 г. – 19 257,5 руб.
 - темп роста 2017/2013 гг. – 118 %

Среди рассматриваемых муниципальных районов ХМАО – Югры Ханты-Мансийский район, по итогам 2017 г., по размеру среднемесячной заработной платы работников (по крупным и средним организациям) находится на 3 месте. Среднемесячная начисленная заработная плата работников организаций (по крупным и средним организациям) в Ханты-Мансийском районе выше среднего значения на 12%, темп роста среднемесячной заработной платы также выше среднего значения по округу.

Развитие реального сектора экономики в первую очередь нефтедобычи, поддержка малого и среднего предпринимательства будут способствовать сохранению и созданию новых рабочих мест, привлечению и закреплению трудовых ресурсов на постоянной основе в район.

1. Паспорт социально-экономического положения Ханты-Мансийского района в разрезе сельских поселений за 2012 – 2017 гг. (на 01.01.2013 – на 01.01.2018).
2. Информационная система мониторинга и анализа социально-экономического развития ХМАО – Югры «Мониторинг Югра» <http://www.monitoring.admhmao.ru>.



Рисунок 5 – Бостонская матрица по оценке уровня среднемесячной заработной платы работников в муниципальных районах ХМАО – Югры

Выводы:

1. Рост среднедушевых денежных доходов населения.
2. Рост среднемесячной начисленной заработной платы работников организаций (по крупным и средним организациям), среднемесячная заработная плата работников в районе выше среднего размера по ХМАО – Югре.
3. Высокий уровень заработной платы у существенной доли работников, занятых в добыче полезных ископаемых.
4. Наличие разрыва между уровнем заработной платы работников различных отраслей и видов экономической деятельности (в 4,7 раза между максимальным и минимальным уровнем заработной платы в 2017 г., в 1,7 раза между уровнем заработной платы в добыче полезных ископаемых и средним значением по остальным видам экономической деятельности).
5. Увеличение среднемесячного размера пенсии всех категорий пенсионеров, получающих пенсию на общих основаниях.

Реальный сектор экономики

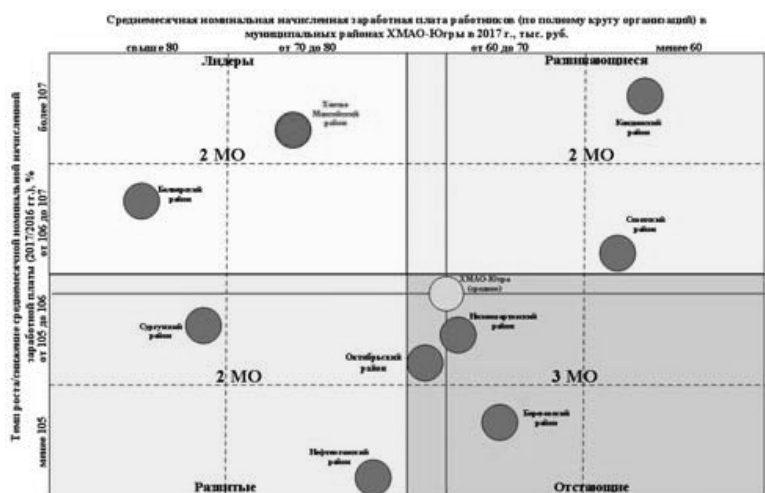
Основные данные⁹

⁹ Источник: Федеральная служба государственной статистики. База данных показателей муниципальных образований http://www.gks.ru/free_doc/new_site/bd_munst/munst.htm

- Отгружено товаров собственного производства, выполнено работ и услуг собственными силами (без субъектов малого предпринимательства) в 2017 г. – 366 712,7 млн руб.
 - темп роста 2017/2013 гг. – 148,0%

По сравнению с другими муниципальными районами ХМАО-Югры Ханты-Мансийский район характеризуется высоким среднедушевым значением объема отгруженных товаров собственного производства, выполненных работ и услуг собственными силами (без субъектов малого предпринимательства), но темп роста показателя за 2016-2017 гг. не достиг среднего значения среди рассматриваемых муниципальных районов.

Доля Ханты-Мансийского района в суммарном объеме отгруженных товаров собственного производства, выполненных работ и услуг собственными силами (без субъектов малого предпринимательства) ХМАО-Югры в 2017 г. составила 8 %.



Рисунок 6 – Бостонская матрица по уровню экономического развития муниципальных районов ХМАО – Югры в 2017 г.

Промышленность

Основные данные¹⁰

- Отгружено товаров промышленного производства (без субъектов малого предпринимательства) в 2017 г. – 359 979,5 млн руб.

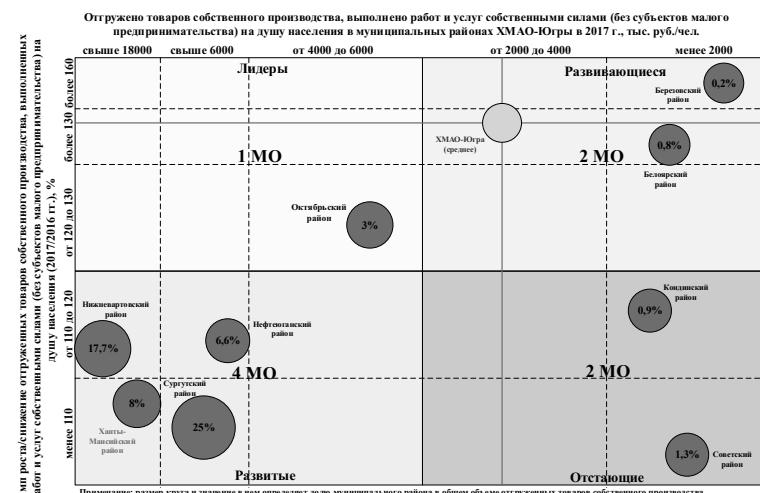
¹⁰ Источник: Федеральная служба государственной статистики. База данных показателей муниципальных образований http://www.gks.ru/free_doc/new_site/bd_munst/munst.htm

- темп роста 2017/2013 гг. – 132,0 %
- из них по видам деятельности:
- добыча полезных ископаемых – 356 426,5 млн руб.
 - темп роста 2017/2013 гг. – 132,3 %
 - обрабатывающие производства – 1 329,0 млн руб.
 - снижение 2017/2013 гг. – на 18,9 %
 - обеспечение электрической энергией, газом и паром; водоснабжение; водоотведение, организация сбора и утилизации отходов, деятельность по ликвидации загрязнений – 2 224,0 млн руб.
 - темп роста 2017/2013 гг. – 137,9 %

Основной объем отгруженной промышленной продукции (в 2017 г. - 99,0 %) в Ханты-Мансийском районе сформирован предприятиями, занятыми в сфере добычи полезных ископаемых. Большая часть продукции обрабатывающих производств представлена предприятиями топливно-энергетического комплекса, оказывающими услуги по монтажу, ремонту и техническому обслуживанию оборудования общего назначения нефтедобывающим предприятиям.

С целью содействия занятости жителей Ханты-Мансийского района необходимо принятие мер по созданию перерабатывающих производств с высокой добавленной стоимостью: производство продуктов питания на основе местного сельскохозяйственного сырья, дикоросов, рыбопереработки и др.

Выводы:

1. Высокая доля добычи полезных ископаемых в структуре отгруженной продукции промышленного производства (в 2017 г. – 99 %).
2. Снижение объемов отгруженных товаров, выполненных работ и услуг обрабатывающими производствами.
3. Низкая доля обрабатывающих производств в структуре отгруженной продукции промышленного производства (в 2017 г. – 0,4 %).

Строительство

Основные данные

- Объем работ, выполненных собственными силами организациями (без субъектов малого предпринимательства), по виду деятельности «Строительство» в 2017 г.¹¹ – 1 588,6 млн руб.
 - снижение 2017/2013 гг. – в 2 раза
- Ввод жилья в 2017 г.¹² – 9,813 тыс. м²
 - снижение 2017/2013 гг. – на 42,0 %

¹¹ Источник: Информационная система мониторинга и анализа социально-экономического развития ХМАО – Югры «Мониторинг Югра» <http://www.monitoring.admhmao.ru>.
¹² Источник: Итоги социально-экономического развития тогах социально-экономического развития Ханты-Мансийского района за 2013 – 2017 гг.

- Незавершенное строительство на 01.01.2018¹³ - 884,5 млн руб.
 - темп роста 2017/2013 гг. – 135,1 %

Объем строительных работ, выполненных собственными силами организаций, на душу населения в Ханты-Мансийском районе в 2017 г. составил 79,98 тыс. руб./чел., что на 25,4 % ниже уровня 2016 г. По площади введенных в эксплуатацию жилых домов за счет всех источников финансирования в 2017 г. (430,5 м² на 1 000 чел.) Ханты-Мансийский район находится на третьем месте среди муниципальных районов ХМАО – Югры.



Рисунок 7 – Бостонская матрица по уровню развития строительства в муниципальных районах ХМАО – Югры в 2017 г.

В дальнейшей перспективе, наряду с плановыми объемами строительства и реконструкции объектов социальной сферы, жилищно-коммунального комплекса и дорожного хозяйства, приоритетным направлением будет жилищное строительство, в т. ч. индивидуальное жилищное строительство.

Выводы:

1. Снижение объема строительных работ.
2. Снижение объемов жилищного строительства.
3. Рост объема незавершенного строительства.

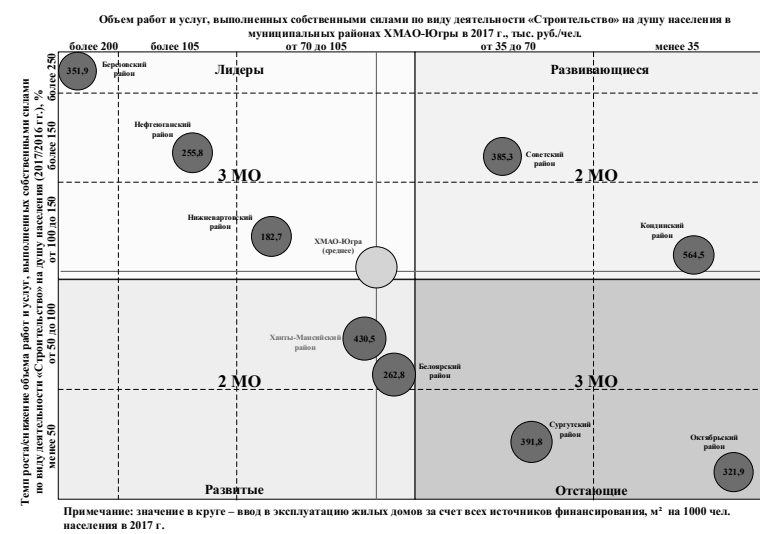
¹³ Источник: тот же.

Сельское хозяйство, рыболовство, традиционные формы хозяйствования

Основные данные¹⁴

- Производство продукции сельского хозяйства в хозяйствах всех категорий в 2017 г. – 1 712,0 млн руб.
 - темп роста 2017/2013 гг. – в 2,3 раза
- Производство продуктов животноводства в хозяйствах всех категорий в 2017 г.:
 - мясо – 993 т
 - темп роста 2017/2013 гг. – 103,4 %
 - молоко – 6 124 т
 - темп роста 2017/2013 гг. – 108,4 %
- Производство продуктов растениеводства в хозяйствах всех категорий в 2017 г.:
 - картофель – 6 210 т
 - снижение 2017/2013 гг. – на 21,5 %
 - овощи – 3 675 т
 - темп роста 2017/2013 гг. – 129,8 %
- Вылов рыбы в 2017 г. - 4 545 т
 - темп роста 2017/2013 гг. – 164,4 %

Ханты-Мансийский район является лидером среди муниципальных районов ХМАО-Югры по объему производства сельскохозяйственной продукции в расчете на душу населения. Доля Ханты-Мансийского района в общем объеме сельскохозяйственной продукции округа в 2016 г. составила 12 %.

Развитие агропромышленного комплекса в Ханты-Мансийском районе является одним из приоритетных направлений развития, которое позволит обеспечить эффективную занятость сельского населения. Для этого необходимо обеспечить отрасль современной материально-технической базой, квалифицированными кадрами, перерабатывающими мощностями, развивать закупочную деятельность и складское хозяйство.

Сохранение традиционных форм хозяйствования коренных малочисленных народов Севера должно сопровождаться внедрением современной техники и технологий, а также созданием производств по переработке продукции.

Выводы:

1. Увеличение производства продукции сельского хозяйства.
2. Рост производства продукции животноводства.
3. Рост производства овощей.
4. Рост объема вылова рыбы.

¹⁴ Источник: Итоги социально-экономического развития тогах социально-экономического развития Ханты-Мансийского района за 2013 – 2017 гг.

- 5. Недостаточное количество производств по глубокой переработке сельскохозяйственной продукции, рыбы, дикоросов.
- 6. Недостаток квалифицированных кадров.



Рисунок 8 – Бостонская матрица по развитию сельского хозяйства в муниципальных районах ХМАО-Югры в 2016 г.¹⁵

Малое и среднее предпринимательство, потребительский рынок Основные данные¹⁶

- Число субъектов малого и среднего предпринимательства в 2017 г. – 445 ед.
 - снижение 2017/2013 гг. – на 39,6 %
- Среднесписочная численность работников (без внешних совместителей) малых и средних предприятий в 2017 г. – 1 118 чел.
 - снижение 2017/2013 гг. – на 30,9 %
- Доля среднесписочной численности работников (без внешних совместителей) малых и средних предприятий в среднесписочной численности работников (без внешних совместителей) всех предприятий и организаций – 6,3 %

¹⁵ Источник: Информационная система мониторинга и анализа социально-экономического развития ХМАО – Югры «Мониторинг Югра» <http://www.monitoring.admhmao.ru>.
¹⁶ Источник: Информационная система мониторинга и анализа социально-экономического развития ХМАО – Югры «Мониторинг Югра» <http://www.monitoring.admhmao.ru>.

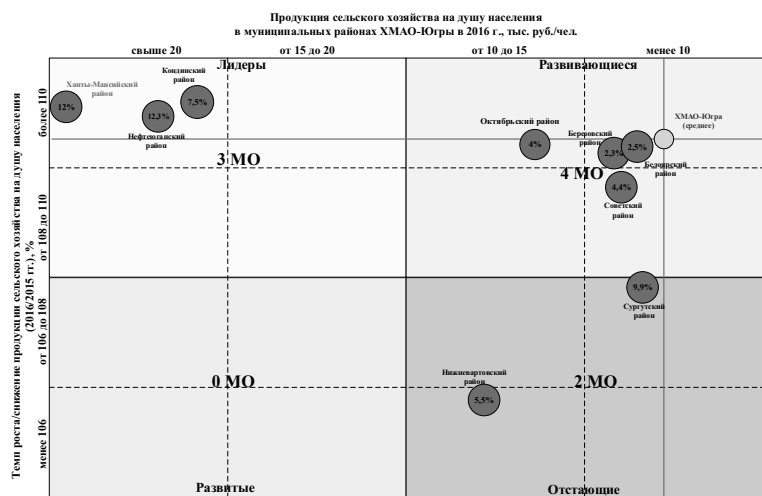
- Оборот розничной торговли в 2017 г. – 2 276,7 млн руб.
 - темп роста 2017/2013 гг. – 125,2 %
- Оборот общественного питания в 2017 г. – 332,5 млн руб.
 - темп роста 2017/2013 гг. – 143,5 %

В Ханты-Мансийском районе в расчете на 10 тыс. чел. населения действует 244 субъекта малого и среднего предпринимательства, что ниже среднего значения среди других муниципальных районов ХМАО-Югры. За период 2016-2017 гг. прирост значения данного показателя в Ханты-Мансийском районе оказался самым невысоким среди муниципальных районов.



Рисунок 9 – Бостонская матрица по развитию малого и среднего предпринимательства в муниципальных районах ХМАО-Югры в 2017 г.

Сфера деятельности малого предпринимательства района направлена на решение проблем занятости населения посредством создания новых рабочих мест, расширение ассортимента выпускаемой продукции и предлагаемых услуг, увеличение числа субъектов предпринимательства, рост налоговых поступлений.

Выводы:

1. Снижение субъектов малого и среднего предпринимательства.
2. Снижение среднесписочной численности работников (без внешних совместителей) малых и средних предприятий.

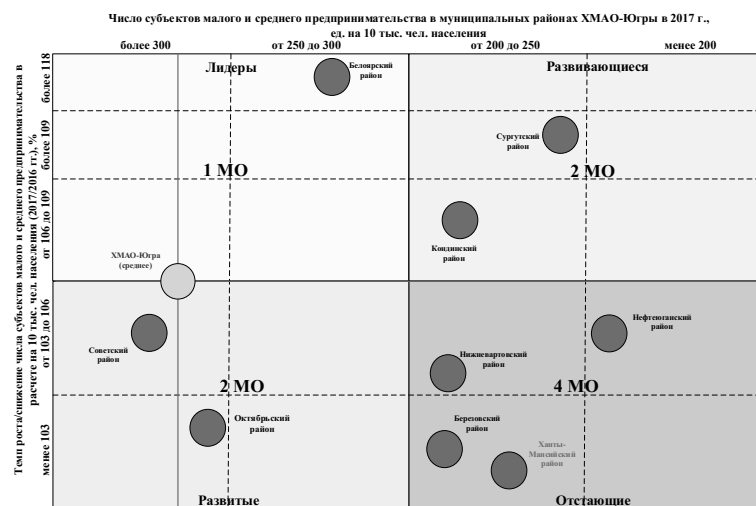
3. Основная доля субъектов малого и среднего предпринимательства заняты в сфере розничной и оптовой торговли и оказании платных услуг.

Состояние деловой инфраструктуры Основные данные

- Инвестиции в основной капитал за счет всех источников финансирования (без субъектов малого предпринимательства) в 2017 г. – 121 833,5 млн руб.¹⁷
 - темп роста 2017/2013 гг. – 153,6 %
 - темп роста 2017/2013 гг. (в сопоставимых ценах) – 125,6 %
- Объем инвестиций в основной капитал (за исключением бюджетных средств) в расчете на одного жителя в 2017 г.¹⁸ – 6 114,4 млн руб.
 - темп роста 2017/2013 гг. – 156,7 %



Рисунок 10 – Бостонская матрица по объему инвестиций в основной капитал в муниципальных районах ХМАО-Югры в 2017 г.

¹⁷ Источник: Итоги социально-экономического развития тогах социально-экономического развития Ханты-Мансийского района за 2013 – 2017 гг.
¹⁸ Источник: Информационная система мониторинга и анализа социально-экономического развития ХМАО – Югры «Мониторинг Югра» <http://www.monitoring.admhmao.ru>.

Рисунок 10 – Бостонская матрица по объему инвестиций в основной капитал в муниципальных районах ХМАО-Югры в 2017 г.

Ханты-Мансийский район на протяжении анализируемого периода 2013 – 2017 гг. является лидером в округе по объему инвестиции в основной капитал организаций в расчете на душу населения (за счет всех источников финансирования). В 2017 г. инвестиции в основной капитал организаций в расчете на душу населения (за счет всех источников финансирования) в Ханты-Мансийском районе составили 6 134,0 тыс. руб., темп роста 2017/2016 гг. – 109,9 %.

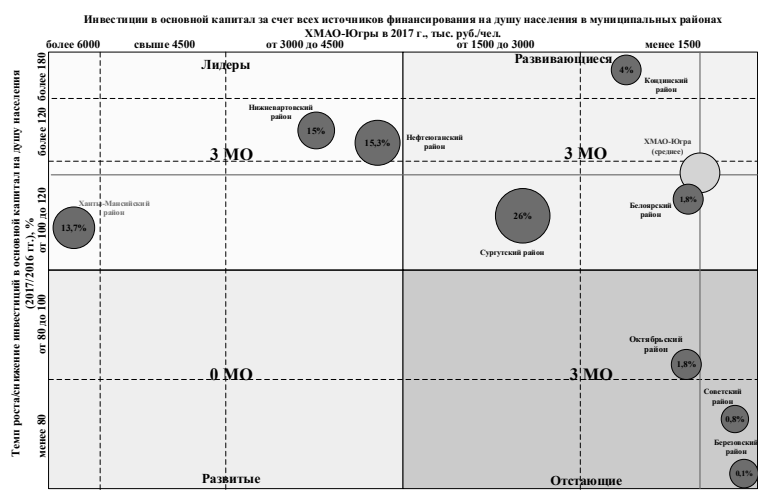
Создание максимально благоприятных условий для начала и развития бизнеса, инвестирования, повышения конкурентоспособности является одной из главных задач экономической политики Ханты-Мансийского района.

Выводы:

1. Моноотраслевая направленность инвестиций в Ханты-Мансийском районе.
2. Рост объема инвестиций в основной капитал за счет всех источников финансирования.
3. Второе место Ханты-Мансийского района в рейтинге муниципальных образований ХМАО – Югры по обеспечению условий благоприятного инвестиционного климата и содействию развитию конкуренции (по результатам 2016 г.).
4. На территории района и автономного округа реализуется широкий комплекс по повышению инвестиционной привлекательности, развитию конкуренции и поддержке субъектов малого и среднего предпринимательства.

Коммунальное хозяйство и инфраструктура Структура и состояние жилого фонда Основные данные¹⁹

- Общая площадь жилищного фонда в 2017 г. – 441,8 тыс. м²
 - темп роста 2017/2013 гг. – 109,5 %
- Уровень обеспеченности населения жильем в 2017 г. – 22,1 м²/чел.
 - темп роста 2017/2013 гг. – 110,0 %
- Площадь ветхого и аварийного жилищного фонда в 2017 г. – 76,4 тыс. м²
 - темп роста 2017/2013 гг. – 134,0 %
- Объем ввода жилых домов в 2017 г. – 9,8 тыс. м²

¹⁹ Источники:

1. Доклад Главы Ханты-Мансийского района о достигнутых значениях для оценки эффективности деятельности органов местного самоуправления муниципального образования «Ханты-Мансийский район» за 2017 год и планируемых значениях на 3-летний период за 2017 год
2. Паспорт муниципального образования Ханты-Мансийский район, размещенный на Интернет-портале «Мониторинг Югра» <http://www.monitoring.admhmao.ru>
3. Итоги социально-экономического развития Ханты-Мансийского района за 2017 год

- снижение 2017/2013 гг. – на 42,0 %
- Удельный вес общей площади жилищного фонда, оборудованного всеми видами благоустройства, на конец 2016 г. – 23,7 %
- Число семей, состоявших на учете в качестве нуждающихся в жилых помещениях, на конец 2017 г. – 388 ед.
 - снижение 2017/2013 гг. – на 22,0 %
- Доля освещенных частей улиц, проездов к общей протяженности в 2016 г. – 82,6 %²⁰

Уровень обеспеченности жильем населения Ханты-Мансийского района составляет 22,1 м²/чел., что ниже среднего значения среди рассматриваемых муниципальных районов ХМАО – Югры. По темпу роста данного показателя Ханты-Мансийский район также находится на уровне ниже среднего среди муниципальных районов ХМАО – Югры.

Доля ветхого и аварийного жилищного фонда в Ханты-Мансийском районе в 2017 г. составила 26,1 % (в 2013 г. - 14,1 %) ²¹. Доля ветхого и аварийного жилищного фонда в Ханты-Мансийском районе, по сравнению с другими муниципальными районами округа, самая высокая, что негативно характеризует Ханты-Мансийский район.

²⁰ Источник: База данных показателей муниципальных образований Росстата http://www.gks.ru/free_doc/new_site/bd_munst/munst.htm
²¹ Паспорт муниципального образования Ханты-Мансийский район, размещенный на Интернет-портале «Мониторинг Югры» <http://www.monitoring.admhmao.ru>

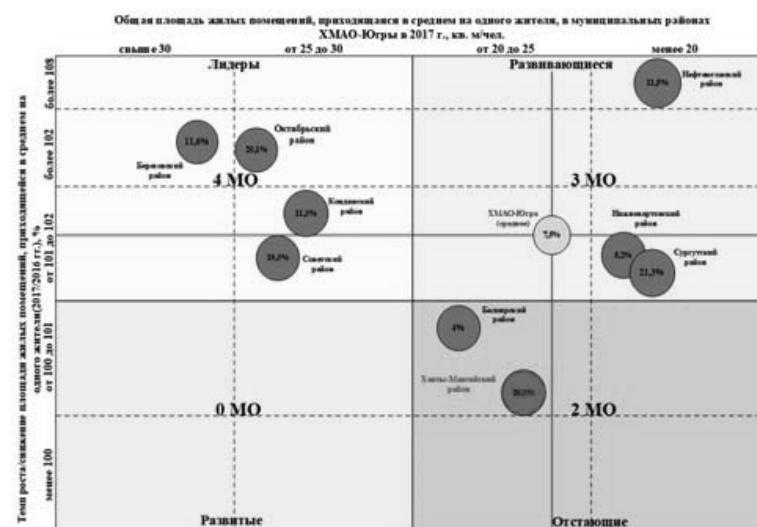

Примечание: значение в круге – удельный вес ветхого и аварийного жилищного фонда по отношению к жилищному фонду в муниципальных районах ХМАО-Югры в 2017 г.

Рисунок 11 - Бостонская матрица по оценке уровня обеспеченности населения жильем в муниципальных районах Ханты-Мансийского автономного округа – Югре в 2017 г.

Основными задачами Ханты-Мансийского района являются улучшение жилищных условий и повышение уровня жилищной обеспеченности жителей района, ликвидация ветхого и аварийного жилищного фонда, повышение уровня благоустройства дворовых территорий и территорий общего пользования.

Выводы:

1. Уровень обеспеченности жильем населения ниже среднего значения среди муниципальных районов ХМАО – Югры.
2. Доля ветхого и аварийного жилищного фонда – самая высокая среди муниципальных районов ХМАО – Югры.
3. Низкий уровень благоустройства жилищного фонда.
4. Низкий уровень благоустройства дворовых территорий.
5. Рынок жилой недвижимости Ханты-Мансийского района представлен в основном вторичным жильем.
6. Большинство предложений на рынке жилой недвижимости сосредоточены в 1 – 2 населенных пунктах района.

Энергетическая и коммунальная инфраструктура

Основные данные²²

- Протяженность сетей электроснабжения в 2017 г. – 745,7 км
 - снижение 2017/2013 гг. – на 2,1 %
- Протяженность сетей газоснабжения в 2017 г. – 211 км
 - темп роста 2017/2013 гг. – 101 %
- Число источников теплоснабжения в 2017 г. – 29 ед.
- Протяженность сетей теплоснабжения в 2017 г. – 52,63 км
- Доля ветхих сетей в общей протяженности сетей теплоснабжения в 2017 г. – 30,4 %
- Единичное протяжение уличной сети водоснабжения в 2017 г. – 68,4 км
- Единичное протяжение уличной сети водоснабжения, требующих замены в 2017 г., – 23,4 %
- Единичное протяжение уличной канализационной сети в 2017 г. – 25,6 км
- Доля ветхих сетей в общей протяженности канализационных сетей в 2017 г. – 3 %

Основной стратегической задачей в сфере энергетической и коммунальной инфраструктуры является повышение доступности для населения качественных коммунальных услуг на всей территории Ханты-Мансийского района. В целях повышения качества и надежности предоставляемых услуг необходима разработка и реализация мероприятий по новому строительству и модернизации сооружений и сетей инженерно-технического обеспечения.

Выводы:

1. Неполный охват населения доступом к услугам централизованных систем коммунальной инфраструктуры.
2. Высокий уровень износа сетей и оборудования систем коммунальной инфраструктуры, что приводит к значительным потерям при передаче энергоресурсов.
3. Наличие населенных пунктов с децентрализованным электро- и газоснабжением.
4. Высокий уровень тарифов на коммунальные ресурсы.
5. Негативное воздействие на окружающую среду в связи с отсутствием на территории ряда поселений очистных сооружений канализации и полигонов твердых бытовых отходов.

Транспортная инфраструктура

²² Источники:
 1. База данных показателей муниципальных образований Росстата http://www.gks.ru/free_doc/new_site/bd_munst/munst.htm
 2. Итоги социально-экономического развития Ханты-Мансийского района за 2017 год
 3. Паспорт социально-экономического положения Ханты-Мансийского района в разрезе сельских поселений за период 2013 - 2017 гг.

Основные данные²³

- Протяженность автомобильных дорог общего пользования местного значения в 2017 г. – 206,1 км
- Протяженность автомобильных дорог общего пользования местного значения с твердым покрытием в 2017 г. – 73,7 км
 - темп роста 2017/2013 гг. – 174,2 %
- Протяженность автомобильных дорог общего пользования местного значения с твердым усовершенствованным покрытием в 2017 г. – 25,6 км
 - темп роста 2017/2013 гг. – 191,0 %
- Протяженность зимних автомобильных дорог межмуниципального значения в 2017 г. – 433,7 км
- Количество населенных пунктов, не обеспеченных круглогодичной связью с сетью автомобильных дорог общего пользования, – 24 ед. (80 %)
- Доля населения, проживающего в населенных пунктах, не имеющих регулярного автобусного и (или) железнодорожного сообщения с административным центром муниципального района, – 38,9 %

Основными целями Ханты-Мансийского района являются обеспечение сбалансированного развития транспортной инфраструктуры в соответствии с потребностями экономики, обеспечение доступности и повышение качества транспортных услуг населению и организациям Ханты-Мансийского района.

Выводы:

1. Отсутствует круглогодичная транспортная связь между населенными пунктами района, зависимость от погодных условий.
2. Высокий уровень износа и недостаток транспортных средств, вызванные низкими темпами обновления пассажирского парка.
3. Убыточность и субсидируемость пассажирских перевозок автомобильного, водного и воздушного транспорта с малым пассажиропотоком.

²³ Источники:
 1. База данных показателей муниципальных образований Росстата http://www.gks.ru/free_doc/new_site/bd_munst/munst.htm
 2. Итоги социально-экономического развития Ханты-Мансийского района за 2017 год
 3. Паспорт социально-экономического положения Ханты-Мансийского района в разрезе сельских поселений за период 2013 - 2017 гг.

Тенденции в развитии отраслей социальной сферы и гражданского общества

Образование

Основные данные²⁴

- Дошкольные образовательные учреждения (муниципальные) – 15 ед.
- Численность воспитанников дошкольных образовательных организаций в возрасте 1 - 6 лет в 2017 г. – 1 082 чел. – снижение 2017/2013 гг. – на 1 %
- Доля детей в возрасте 1 - 6 лет, получающих дошкольную образовательную услугу и (или) услугу по их содержанию в муниципальных образовательных учреждениях, в общей численности детей в возрасте 1 - 6 лет в 2017 г. – 64 %
- Доля муниципальных дошкольных образовательных учреждений, здания которых находятся в аварийном состоянии или требуют капитального ремонта, в 2017 г. – 20 %
- Общеобразовательные учреждения в 2017 г. – 23 ед.
- Численность учащихся в общеобразовательных учреждениях в 2017 г. – 2 106 чел. – темп роста 2017/2013 гг. – 104 %
- Доля обучающихся в государственных (муниципальных) общеобразовательных организациях, занимающихся в одну смену, в 2017 г. – 100 %
- Доля муниципальных общеобразовательных учреждений, соответствующих современным требованиям обучения, в общем количестве муниципальных общеобразовательных учреждений в 2017 г. – 93,5 %
- Доля общеобразовательных учреждений, здания которых находятся в аварийном состоянии или требуют капитального ремонта, в 2017 г. – 25 %
- Учреждения дополнительного образования – 1 ед.
- Численность детей, получающих дополнительное образование на базе учреждений дополнительного образования, в 2017 г. – 1 540 чел. – снижение 2017/2013 гг. – на 4 %
- Удельный вес детей в возрасте 5 – 18 лет, получающих услуги по дополнительному образованию, в 2017 г. – 74,3 %

²⁴ Источники:

1. Паспорт социально-экономических показателей сельских поселений Ханты-Мансийского района за 2013 г., 2017 г.
2. Доклад главы Ханты-Мансийского района «О достигнутых значениях показателей для оценки эффективности деятельности органов местного самоуправления муниципального образования «Ханты-Мансийский район» за 2017 год и планируемых значениях на 3-летний период»

- Объем платных услуг, оказанных учреждениями образования в 2017 г. – 13 625,2 тыс. руб. – темп роста 2017/2013 гг. – 102 %

В 2017 г. число мест в дошкольных образовательных учреждениях, приходящихся на 1 000 детей дошкольного возраста, в Ханты-Мансийском районе составило 1 189 ед. (выше среднего по ХМАО – Югре). Доля учащихся в общеобразовательных учреждениях района, занимающихся в одну смену (100 %) выше среднего значения по ХМАО – Югре (80 %).



Рисунок 12 – Бостонская матрица по системе образования в муниципальных районах ХМАО – Югры в 2017 г.

Основной задачей в рамках инновационной и экспериментальной деятельности образовательных учреждений является реализация современной инновационной модели образования, обеспечивающей дальнейшее повышение качества и доступности образовательного процесса, а также укрепление физического здоровья учащихся, развитие материально-технической базы общеобразовательных учреждений.

Выводы:

1. Дефицит молодых и квалифицированных кадров.
2. Недостаточный уровень материально-технической базы учреждений системы образования.
3. Требуется проведение капитального ремонта, реконструкции зданий (высокий уровень износа образовательных учреждений: ДОУ - 25

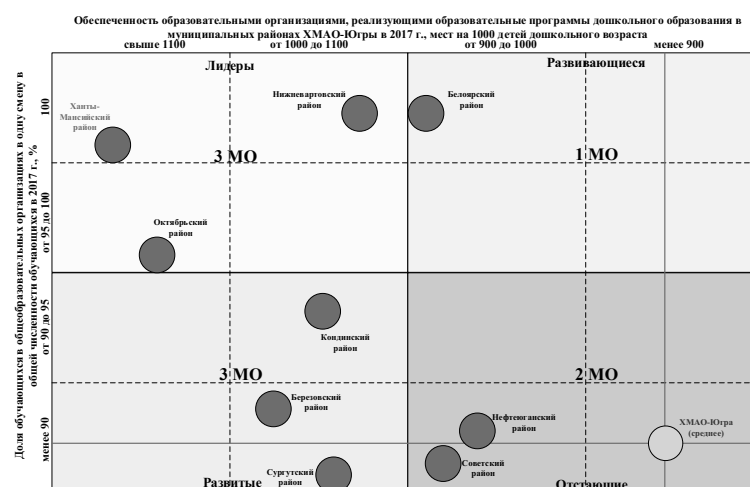
%, МКОУ – 20 %).

4. Высокая доля образовательных учреждений, соответствующих современным требованиям образования (93,5 %).

5. Рост объема платных образовательных услуг с 2013-2017 гг. на 2 %.

6. Высокий уровень удовлетворенности качеством услуг, оказываемых образовательными организациями района.

7. Необходимо внедрение инновационных методик и форм обучения в дошкольных и общеобразовательных учреждениях.

8. Обеспечение доступности объектов образовательной системы для лиц с ограниченными возможностями здоровья.

Здравоохранение

Основные данные

- Государственные учреждения здравоохранения – БУ ХМАО – Югры «Ханты-Мансийская районная больница»:
 - участковые больницы – 4 ед.;
 - поликлиника – 1 ед.;
 - амбулатория – 2 ед.;
 - фельдшерско-акушерские пункты – 19 ед.
- Обеспеченность населения больничными койками в 2017 г. – 57,2 койки на 10 тыс. чел. (42 % от норматива)²⁵
- Количество больничных коек в больничных учреждениях в 2017 г. – 113 ед. – снижение 2017/2013 гг. – на 11 %
- Обеспеченность населения амбулаторно-поликлиническими учреждениями в 2017 г. – 53,5 посещений в смену на 10 тыс. чел. (29 % от норматива)
- Численность врачей всех специальностей в 2017 г. – 49 чел. – темп роста 2017/2013 гг. – 100 %
- Обеспеченность населения врачами в 2017 г. – 24,7 чел. на 10 тыс. чел. (60 % от норматива)
- Численность среднего медицинского персонала в 2016 г. – 232 чел. – снижение 2017/2013 гг. – на 57 %
- Обеспеченность населения средним медицинским персоналом в 2017 г. – 116,8 чел. на 10 тыс. чел. (в 2 раза выше норматива)

Ханты-Мансийский район можно отнести к группе недостаточно развитых территорий, по которым только один показатель из четырех

²⁵ Примечание: В соответствии с Социальными нормативами и нормами, одобренными распоряжением Правительства РФ от 03.07.1996 № 1063-р (с изм. от 14.07.2001, 13.07.2007), норматив обеспеченности больничными учреждениями составляет 137,4 койки на 10 тыс. чел., амбулаторно-поликлиническими учреждениями – 181,5 пос. в смену на 10 тыс. чел., врачами – 41 чел. на 10 тыс. чел., средним медицинским персоналом – 114,3 чел. на 10 тыс. чел.

соответствует нормативам обеспеченности в здравоохранении. При этом, в Ханты-Мансийском районе более пристальное внимание необходимо уделить обеспечению врачевскими кадрами, в первую очередь, узкими специалистами.



Рисунок 13 – Бостонская матрица по системе здравоохранения в муниципальных районах ХМАО – Югры в 2017 г.

Основная задача развития Ханты-Мансийского района в сфере здравоохранения заключается в формировании системы, обеспечивающей доступность и высокое качество медицинской помощи в соответствии с потребностями населения и внедрение инновационных методов в медицине, а также развитие предиктивно-превентивной медицины.

Выводы:

1. Высокий уровень обеспеченности медицинским персоналом (в 2 раза выше норматива).
2. Недостаточный уровень обеспеченности врачами в лечебных учреждениях (на 40 % ниже нормативного значения).
3. Обеспеченность амбулаторно-поликлиническими учреждениями на 71 % ниже нормативного значения.
4. Низкий уровень обеспеченности населения больничными койками (ниже норматива на 58 %).

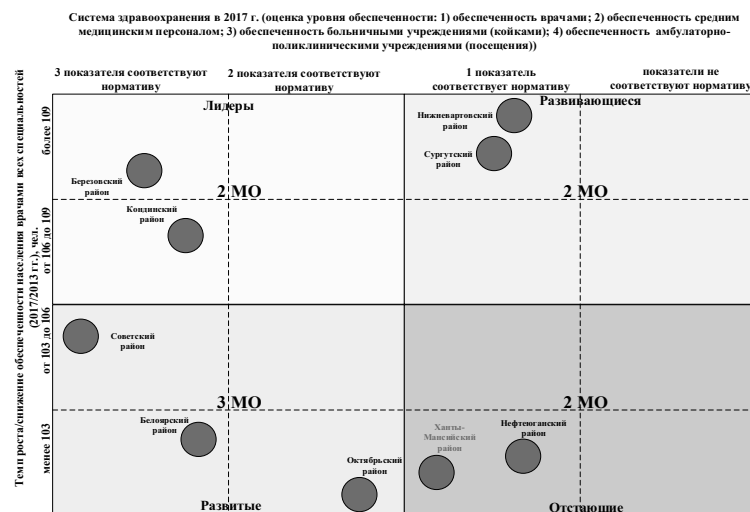
Культура

Основные данные²⁶

- Число публичных (общедоступных) библиотек в 2017 г. – 2 ед.
- Структурные подразделения (филиалы) библиотек в 2017 г. – 24 ед.
- Число учреждений культурно-досугового (клубного) типа в 2017 г. – 12 ед.
- Количество домов культуры в 2017 г. – 25 ед. (12 юридических лица, 13 структурные подразделения юридических лиц)
- Число клубных формирований в 2017 г. – 225 ед.
– темп роста 2017/2013 гг. – 109 %
- Число участников самодеятельных коллективов и клубных формирований в 2017 г. – 2 642 чел.
– снижение 2017/2013 гг. – на 2 %
- Число музеев, находящихся в ведении управления культуры, в 2017 г. – 0 ед.
- Число музеев, являющихся структурными подразделениями общеобразовательных организаций, в 2017г. – 12 ед. (не являются юридическими лицами)
- Объем поступлений от оказания платных услуг уставной деятельности учреждений культурно-досугового типа в 2017 г. – 617,0 тыс. руб.
– снижение 2017/2013 гг. – на 47 %

²⁶ Источник: Паспорт социально-экономических показателей сельских поселений Ханты-Мансийского района за 2016 г., 2017 г.



Рисунок 14 – Бостонская матрица по уровню развития культуры в муниципальных районах ХМАО – Югры в 2017 г.

По уровню обеспеченности учреждениями культурно-досугового типа Ханты-Мансийский район находится существенно выше среднеокружного уровня, при этом по уровню обеспеченности населения общедоступными библиотеками превышает показатели обеспеченности по муниципальным образованиям ХМАО – Югре, что положительно характеризует сложившуюся ситуацию в области культуры Ханты-Мансийского района.

В целях духовно-нравственного воспитания населения Ханты-Мансийского района необходимо развитие и укрепление материально-технической базы учреждений культуры, обеспечение их доступности, поддержка развития разножанровых профессиональных и самодеятельных коллективов, а также воспитание чувства патриотизма, активной гражданской позиции.

Выводы:

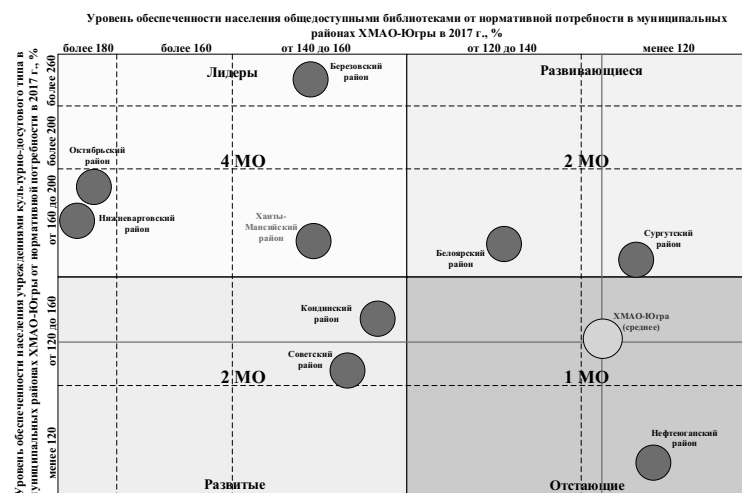
1. Недостаточный уровень развития материально-технической базы (потребность в капитальном ремонте, недостаток площадей, потребность в оснащении и обновлении инструментов, оборудования, костюмов и др.).
2. Уровень износа зданий – 52 %.
3. Нехватка квалифицированных кадров.
4. Отсутствие жилья для молодых специалистов.
5. Рост основных показателей деятельности учреждений культуры.

6. Высокий уровень удовлетворенности населения услугами, оказываемыми учреждениями культуры (более 95 %).

7. Снижение объема поступлений от оказания платных услуг уставной деятельности учреждений культурно-досугового типа в 2013-2017 гг. на 47 %.

Спорт

Основные данные²⁷

- Доля лиц, систематически занимающихся физической культурой и спортом, от общей численности населения в 2017 г. – 38 %
- Доля обучающихся, систематически занимающихся физической культурой и спортом, в общей численности обучающихся в 2017 г. – 71,9 %
- Уровень обеспеченности населения спортивными сооружениями, исходя из единовременной пропускной способности в 2017 г. – 69 %
- Количество спортивных залов в 2017 г. – 23 ед.
- Обеспеченность населения спортивными залами в 2017 г. – 87,1 % от норматива
- Количество плавательных бассейнов в 2017 г. – 1 ед.
- Обеспеченность населения плавательными бассейнами в 2017 г. – 4 % от норматива
- Количество плоскостных спортивных сооружений в 2017 г. – 34 ед.
- Обеспеченность населения плоскостными сооружениями в 2017 г. – 66,4 % от норматива
- Численность тренерско-преподавательского состава в 2017 г. – 23 чел. (45 % от норматива)
- Численность туристов в 2017 г. – 17 850 чел.
– темп роста 2017/2013 гг. - в 3,2 раза

Среди муниципальных районов ХМАО – Югры Ханты-Мансийский район имеет высокий уровень обеспеченности основными массовыми видами спортивных сооружений, который, в свою очередь, сложился выше среднего по ХМАО – Югре. Однако показатели обеспеченности спортивными залами и плоскостными сооружениями в Ханты-Мансийском районе ниже нормативных: обеспеченность плоскостными спортивными сооружениями – 66,4 %, спортивными залами – 87,1 %.

²⁷ Источники:
1. Паспорт социально-экономических показателей сельских поселений Ханты-Мансийского района за 2013 г., 2017 г.
2. Доклад главы Ханты-Мансийского района «О достигнутых значениях показателей для оценки эффективности деятельности органов местного самоуправления муниципального образования «Ханты-Мансийский район» за 2017 год и планируемых значениях на 3-летний период».



Рисунок 15 – Бостонская матрица по уровню развития физической культуры и спорта в муниципальных районах ХМАО – Югры в 2017 г.

В целях дальнейшего развития физической культуры и спорта в Ханты-Мансийском районе необходимо расширение сети учреждений физической культуры и спорта в соответствии с нормативными требованиями и потребностями населения, пропаганда здорового образа жизни, а также укрепление материально-технической базы спортивных учреждений.

Туризм

Ханты-Мансийский район обладает большим потенциалом для развития этнографического, сельского, экологического туризма (наличие особо охраняемых территорий, природно-ландшафтные комплексы, общины коренных малочисленных народов Севера и др.). С целью развития приоритетного направления развития района при главе Ханты-Мансийского района создан консультационный совет по туризму, заключено соглашение о сотрудничестве с Некоммерческим партнерством «Союз турпредприятий Югры».

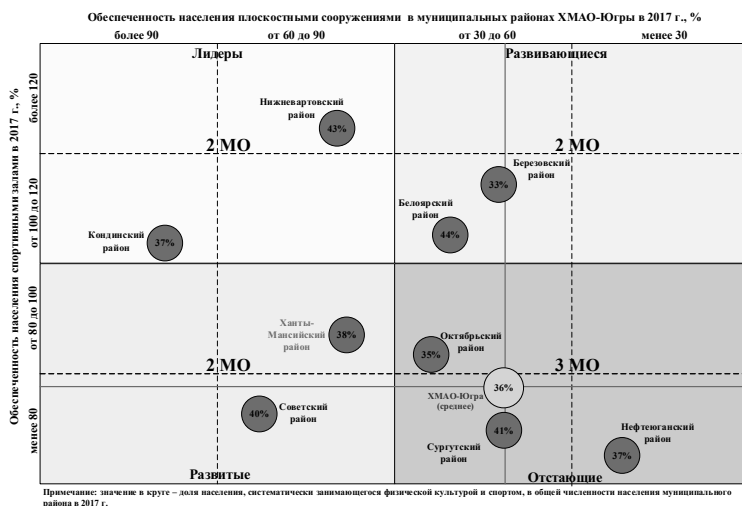
Для развития туризма, как одного из приоритетных направлений развития района, необходима поддержка субъектов малого бизнеса, оказывающих услуги в сфере туризма, дальнейшее развитие инфраструктуры и укрепление материально-технической базы организаций, оказывающих туристские услуги.

Выводы:

1. Относительно высокий уровень обеспеченности спортивными залами и плоскостными сооружениями (выше среднего по ХМАО – Югре на 18 % и 49 % соответственно).
2. Низкая доля лиц, систематически занимающихся физической культурой и спортом, от общей численности населения в 2017 г. – 38 %.
3. Низкий уровень обеспеченности населения плавательными бассейнами (4 % от норматива).
4. Высокий уровень удовлетворенности населения качеством предоставляемых услуг в сфере туризма, физической культуры и спорта – 70 %.
5. Несоответствие материальной базы современным требованиям и потребностям.
6. Низкий уровень оснащения учреждений средствами пожарной и антитеррористической безопасности
7. Нехватка квалифицированных кадров в учреждениях физической культуры и спорта, в т. ч. кадров тренерско-преподавательского состава.
8. Рост численности туристов за период 2013-2017 гг. в 3,2 раза.
9. Наличие у района потенциала по развитию различных направлений туризма.

Социальная политика**Основные данные²⁸**

- Численность получателей мер социальной поддержки в 2017 г. – 6 737 чел.
– снижение 2017/2013 гг. – на 28 %
- Доля получателей мер социальной поддержки в общей численности населения Ханты-Мансийского района в 2017 г. – 34 %
- Среднемесячный размер назначенных пенсий в 2017 г. – 19 400,3 руб.
– темп роста 2017/2013 гг. – 127 %
- Объем выплаченных пособий по безработице в 2017 г. – 10,98 млн руб.
– темп роста 2017/2013 гг. – 100 %
- Численность детей-сирот и детей, оставшихся без попечения родителей, в 2017 г. – 109 чел.
- Размер финансовых средств, направленных на реализацию социальной политики, в 2017 г. – 60 млн руб.
– снижение 2017/2013 гг. – на 65 %

Основной задачей социальной поддержки населения является реализация мероприятий, направленных на повышение социального

²⁸ Источник: Паспорт социально-экономических показателей сельских поселений Ханты-Мансийского района за 2013 г., 2017 г.

благополучия незащищенных слоев населения, внедрение современных информационно-коммуникационных технологий в деятельность социально ориентированных организаций, формирование условий для организации досуга и отдыха граждан старшего возраста, их вовлечение в различные виды деятельности (физкультурно-оздоровительную, туристскую и культурную и др.).

Выводы

1. Снижение объема финансирования социальной политики в 2013-2017 гг. – на 65 %.
2. Нагрузка на социальные службы (доля лиц-получателей поддержки в 2017 г. – 34 % в общей численности населения).
3. Средний размер назначенных пенсий в Ханты-Мансийском районе ниже среднего показателя по ХМАО-Югре на 3 %.
4. Недостаточный уровень развития информационно-коммуникационных технологий, необходим переход на оказание услуг в электронном виде.
5. Повышение уровня компьютерной грамотности населения пенсионного и предпенсионного возраста.

Молодежная политика**Основные данные**

- Численность молодежи (население в возрасте от 14 до 30 лет) в 2017 г. – 4 390 чел. (22 % от общей численности населения)
– снижение 2017/2013 гг. – на 2 %
- Доля населения, вовлеченного в социально-активную деятельность, от общего количества молодежи в 2017 г. – 43 %
- Численность молодежи, занимающейся волонтерской и добровольческой деятельностью, в 2017 г. – 450 чел.
- Количество организаций в сфере молодежной политики – 3 ед.
- Количество мероприятий в сфере молодежной политики в 2017 г. – 11 ед.

Реализация молодежной политики Ханты-Мансийского района должна быть направлена на создание эффективной системы самореализации и развития творческого и интеллектуального потенциала молодежи, гражданско-патриотической активности молодежи и формирование здорового образа жизни.

Выводы:

1. Снижение численности молодежи, проживающей в районе, особенно в наиболее продуктивном для профессионального и социального становления человека возрасте (от 16 до 25 лет).
2. Недостаточный охват молодежи в мероприятиях, направленных на гражданско-патриотическое и духовно-нравственное воспитание.

3. Дефицит молодых и квалифицированных кадров, работающих с молодежью.
4. Недостаточный уровень материально-технической базы учреждений.
5. Отсутствие районного молодежного учреждения, позволяющего в полной мере удовлетворить потребности молодежи.

Коренные малочисленные народы Севера**Основные данные²⁹**

- Численность населения из числа коренных малочисленных народов Севера в 2017 г. – 2 349 чел. (12 % от общей численности населения)
– темп роста 2017/2013 гг. – 105 %
- Количество мероприятий, направленных на сохранение и развитие культуры коренных малочисленных народов Севера, в 2017 г. – 80 ед.

Основной задачей развития коренных малочисленных народов Севера является сохранение исконной среды обитания, традиционного образа жизни, форм хозяйствования и культурных ценностей, а также оказание поддержки деятельности общин.

Выводы:

1. Увеличение числа рожденных детей из числа коренных малочисленных народов Севера.
2. Реализация комплекса мер поддержки коренных малочисленных народов Севера.
3. На базе общин коренных малочисленных народов Севера активно развивается этнотуризм.

Гражданское общество**Общие данные**

- Количество некоммерческих организаций в 2017 г. – 55 ед.
- Количество социально значимых проектов социально ориентированных некоммерческих организаций, реализованных за счет субсидий из бюджета района, в 2017 г. – 32 ед.
- Численность населения, принимающего участие в социально значимых проектах, в 2017 г. – 34 %

Повышение роли институтов гражданского общества в решении социально значимых задач возможно за счет расширения взаимодействия некоммерческих организаций и органов власти, реализации социально

²⁹ Источник: Паспорт социально-экономических показателей сельских поселений Ханты-Мансийского района за 2013 г., 2017 г.

значимых проектов, а также повышение активности населения в решении и реализации стратегических задач развития района.

Выводы:

1. Дефицит высококвалифицированных кадров в социально ориентированных некоммерческих организациях.
2. Недостаточный уровень материально-технической базы социально ориентированных некоммерческих организаций.
3. Низкий уровень информационного обеспечения деятельности социально ориентированных некоммерческих организаций.

Динамика доходов и расходов местного бюджета**Основные данные**

- Исполнение бюджета по доходам за 2017 г. – 3 769,0 млн руб.
– снижение 2017/2013 гг. – на 11,9 %
- Исполнение бюджета по расход за 2017 г. – 3 554,9 млн руб.
– снижение 2017/2013 гг. – на 19,6 %
- Результат исполнения бюджета в 2017 г. – профицит 214,1 млн руб.
– темп роста 2017/2013 гг. – в 13 раз

В Ханты-Мансийском районе сформирована правовая основа долгосрочного бюджетного планирования, в соответствии с которой подготовка бюджета осуществляется в «программном» формате.

Выводы:

1. Тенденция снижения общих доходов бюджета с 4 216,6 млн руб. в 2013 г. до 3 769,0 млн руб. в 2017 г.
2. Тенденция снижения доли налоговых и неналоговых доходов в структуре доходов бюджета с 43,8 % в 2013 г. до 37,7 % в 2017 г.
3. Высокая зависимость от вышестоящего бюджета (более 62,3 % доходов в бюджете формируется за счет безвозмездных поступлений).
4. В структуре финансовой помощи районному бюджету за период 2016-2017 гг. большее значение приобретают не дотации, направления расходования которых определяются самим муниципалитетом, а субсидии (долевое участие вышестоящего уровня бюджетной системы в расходах).

1.2 Анализ внешней среды

Под внешней средой понимается комплекс факторов, не зависящих от действий местных властей и бизнеса, но оказывающих существенное влияние на развитие муниципального образования.

К числу факторов внешней среды, оказывающих наиболее значимое влияние на развитие муниципального образования, относятся мировые, европейские, российские и региональные тенденции; социальные, экономические, технологические и политические факторы. К наиболее важным факторам также относится государственная политика (федерального и регионального уровня).

В ближайшей перспективе, как и на протяжении последних нескольких лет, продолжится эскалация напряженности в мире, гонка новейших вооружений; формирование новых альянсов, а также возможно сместятся центры регионального притяжения. Существенное влияние на социально-экономическое развитие Ханты-Мансийского района, а также округа и страны в целом, оказывает рынок нефти, а именно реализация ОПЕК достигнутых договоренностей об ограничении добычи нефти.

Реализация последовательной и согласованной макроэкономической политики на прогнозном горизонте будет обеспечивать стабильность основных макроэкономических параметров – объемов производства, инфляции, реального эффективного курса рубля и долгосрочных процентных ставок.

Советом при Президенте РФ по стратегическому развитию и приоритетным проектам (протокол от 13.07.2016 № 1) утверждены 12 основных направлений стратегического развития РФ до 2018 г. и на период до 2025 г.: здравоохранение, образование, ипотека и арендное жилье, ЖКХ и городская среда, международная кооперация и экспорт, производительность труда, малый бизнес и поддержка индивидуальной предпринимательской инициативы, реформа контрольной и надзорной деятельности, безопасные и качественные дороги, моногорода, экология, цифровая экономика.

Пункт 12 дополнен в соответствии с протоколом заседания Совета при Президенте РФ по стратегическому развитию и приоритетным проектам от 19.07.2017 «О программе «Цифровая экономика».

По каждому направлению стратегического развития РФ сформированы и реализуются приоритетные проекты (программы). Развитие Ханты-Мансийского района осуществляется по принципу согласованности с основными приоритетами и целями социально-экономического развития РФ и ХМАО – Югры.

Актуализированной Стратегией социально-экономического развития ХМАО – Югры до 2030 г., утв. распоряжением Правительства ХМАО – Югры от 09.06.2017 № 339-рп, определены следующие приоритетные направления социально-экономического развития:

- формирование умной экономики;

- создание условий для повышения конкурентоспособности человеческого капитала;
- создание условий для формирования благоприятной окружающей среды.

Перечень муниципальных программ Ханты-Мансийского района, сформированный по соответствующим приоритетным направлениям социально-экономического развития РФ и ХМАО – Югры, представлен в табл. 1.

Таблица 1 – Перечень муниципальных программ Ханты-Мансийского района, сформированный по приоритетным направлениям социально-экономического развития РФ и ХМАО – Югры

Приоритеты стратегического развития		Муниципальные программы Ханты-Мансийского района
РФ	ХМАО-Югры	
1. Малый бизнес и поддержка индивидуальной предпринимательской инициативы	Формирование умной экономики	МП «Развитие малого и среднего предпринимательства на территории Ханты-Мансийского района на 2018 – 2020 гг.»
		МП «Комплексное развитие агропромышленного комплекса и традиционной хозяйственной деятельности коренных малочисленных народов Севера Ханты-Мансийского района на 2018 – 2020 гг.»
		МП «Развитие гражданского общества Ханты-Мансийского района на 2018 – 2020 гг.»
		МП «Комплексное развитие транспортной системы на территории Ханты-Мансийского района на 2018 – 2020 гг.»
2. Безопасные и качественные дороги	Создание условий для формирования конкурентоспособного человеческого капитала	МП «Содействие занятости населения Ханты-Мансийского района на 2018 – 2020 гг.»
3. Повышение производительности труда и поддержка занятости		МП «Развитие информационного общества Ханты-Мансийского района на 2018 – 2020 гг.»
4. Цифровая экономика РФ		МП «Развитие образования в Ханты-Мансийском районе на 2018 – 2020 гг.»
5. Создание современной образовательной среды для школьников		МП «Улучшение жилищных условий жителей Ханты-Мансийского района на 2018 – 2020 гг.»
6. Ипотека и арендное жилье		МП «Подготовка перспективных территорий для развития жилищного строительства Ханты-Мансийского района на 2018 – 2020 гг.»
		МП «Развитие и модернизация жилищно-
7. Обеспечение		

Приоритеты стратегического развития		Муниципальные программы Ханты-Мансийского района
РФ	ХМАО-Югры	
10. Формирование комфортной городской среды	Создание условий для формирования благоприятной окружающей среды	коммунального комплекса, и повышение энергетической эффективности в Ханты-Мансийском районе на 2018 – 2022 гг.»
		МП «Развитие спорта и туризма на территории Ханты-Мансийского района на 2018 – 2020 гг.»
		МП «Молодое поколение Ханты-Мансийского района на 2018 – 2020 гг.»
		МП «Культура Ханты-Мансийского района на 2018 – 2020 гг.»
		МП «Защита населения и территорий от чрезвычайных ситуаций, обеспечение пожарной безопасности в Ханты-Мансийском районе на 2018 – 2020 гг.»
		МП «Комплексные мероприятия по обеспечению межнационального согласия, гражданского единства, отдельных прав и законных интересов граждан, а также профилактике правонарушений, терроризма и экстремизма, незаконного оборота и потребления наркотических средств и психотропных веществ в Ханты-Мансийском районе на 2018 – 2020 гг.»
		МП «Формирование доступной среды для инвалидов и других маломобильных групп населения Ханты-Мансийского района на 2018 – 2020 гг.»
		МП «Повышение эффективности муниципального управления Ханты-Мансийского района на 2018 – 2020 гг.»
		МП «Формирование и развитие муниципального имущества Ханты-Мансийского района на 2018 – 2020 гг.»
		МП «Создание условий для ответственного управления муниципальными финансами, повышения устойчивости местных бюджетов Ханты-Мансийского района на 2018 – 2020 гг.»
11. Снижение негативного воздействия на окружающую среду посредством ликвидации объектов накопленного вреда окружающей среде и снижения доли захоронения твердых коммунальных		МП «Обеспечение экологической безопасности Ханты-Мансийского района на 2018 – 2020 гг.»
		МП «Ведение землеустройства и рационального использования земельных ресурсов Ханты-Мансийского района на

Приоритеты стратегического развития		Муниципальные программы Ханты-Мансийского района
РФ	ХМАО-Югры	
отходов		2018 – 2020 гг.»
12. Дикая природа России: сохранить и увидеть		

В 2018 – 2020 гг. главным фактором экономического роста станет оживление инвестиционной активности, преимущественно за счет повышения роли частного бизнеса, в т.ч. благодаря проведению мер Правительства РФ по реализации Программы льготного кредитования малого и среднего бизнеса, развитию проектного финансирования и созданию эффективного механизма государственно-частного партнерства на принципах «инфраструктурной ипотеки».

1.3 Формирование основных выводов в соответствии с принципами SWOT-анализа

Анализ ключевых внешних и внутренних факторов, ограничений и преимуществ развития Ханты-Мансийского района выполнен по методу SWOT-анализа, когда рассматриваемые процессы и тенденции социально-экономического развития распределяются по следующим качественным характеристикам:

- сильные стороны муниципального образования – его конкурентные преимущества, естественные и созданные факторы и превосходства;
- слабые стороны – отсутствующие или слабо развитые конкурентные факторы муниципального образования;
- возможности – благоприятные тенденции и внешние потенциалы развития муниципального образования;
- угрозы – неблагоприятные тенденции и внешние риски для качественного развития муниципального образования.

Наиболее влияющие сильные стороны социально-экономического развития Ханты-Мансийского района:

- наличие реализуемого взаимоувязанного комплекса государственных и муниципальных программ, направленных на развитие социальной сферы, инфраструктуры и экономики муниципального образования, улучшение уровня и качества жизни населения;
- высокий уровень развития социальной сферы, характеризующийся высокими как качественными, так и количественными показателями;
- присутствие крупных нефтедобывающих структур на территории района, обеспечивающих стабильную занятость, высокий уровень оплаты труда и стабильный приток инвестиций;
- отлаженный механизм работы с потенциальными инвесторами и реализация комплекса мер по повышению инвестиционной привлекательности района.

Наиболее влияющие слабые стороны социально-экономического развития Ханты-Мансийского района:

1. низкая степень диверсификации экономики, зависимость экономики района от текущего состояния и результатов деятельности одной отрасли;
2. высокая зависимость от вышестоящего бюджета;
3. неразвитость транспортной инфраструктуры при наличии всех видов транспорта на территории и наличии транзитного потенциала;
4. недостаточный уровень развития инфраструктуры связи;
5. недостаточный уровень благоустройства и наличие ветхого жилищного фонда;
6. наличие неблагоприятных тенденций в демографической структуре населения (снижение естественного прироста населения, снижение доли населения трудоспособного возраста, нестабильность миграционных процессов);
7. недостаток квалифицированных кадров (здравоохранение, образование, культура, физкультура и спорт и др.).

Стратегические возможности развития Ханты-Мансийского района:

- интенсивная добыча ресурсов – пиковая стадия освоения нефтегазовых ресурсов;
- реализация проектов в рамках развития агропромышленного кластера района и округа;
- развитие малых форм хозяйствования – фермерских хозяйств, с собственными брендами, специализацией и каналами сбыта, экологических ферм, развитие сельскохозяйственной кооперации;
- развитие малых предприятий пищевой промышленности по переработке продукции сельского хозяйства, заморозке и упаковке продукции и др.;
- развитие туризма;
- активизация благоустройства территории населенных пунктов;
- модернизация материально-технической базы учреждений социальной сферы.

Результаты комплексного стратегического анализа структурированы по методу SWOT-анализа и представлены по отраслям и направлениям развития Ханты-Мансийского района (табл. 2).

Сильные стороны	Слабые стороны	Возможности	Угрозы
<p>2017 г., снижение 2017/2013 гг. – на 17 %)</p> <ul style="list-style-type: none"> • Увеличение доли населения в трудоспособном возрасте (с 60,7 % в 2013 г. до 61,1 % в 2017 г.) 	<p>Снижение 2017/2013 гг. – на 17 %)</p> <ul style="list-style-type: none"> • Увеличение доли населения в трудоспособном возрасте (с 60,7 % в 2013 г. до 61,1 % в 2017 г.) • Высокая младенческая смертность в районе (7,7 чел./1000 родившихся живыми в 2016 г., темп роста 2016/2013 гг. – в 2,3 раза) • Снижение естественного прироста населения (63 чел. в 2017 г., снижение 2017/2013 гг. – на 46 % и коэффициент естественного прироста населения (3,1 чел./1000 чел. в 2017 г., снижение 2017/2013 гг. – на 47 %) • Малая роль естественных процессов воспроизводства населения в формировании демографической ситуации в районе (439 чел. за 2012 – 2017 гг.) • Дисбаланс возрастной структуры населения: низкая доля населения в трудоспособном возрасте (менее 65 %), высокая доля населения в возрасте старше трудоспособного (более 15%) и ее рост в расчетном периоде (с 17,0 % в 2013 г. до 18,2 % в 2017 г.) 	<p>Возможности</p> <ul style="list-style-type: none"> • Формирование здорового образа жизни, популяризации занятий физической культурой и спортом и др. • Восстановление возрастной структуры населения за счет естественных процессов воспроизводства населения 	<p>Угрозы</p> <ul style="list-style-type: none"> • Единоразовое старение населения
<p>2017 г., снижение 2017/2013 гг. – на 17 %)</p> <ul style="list-style-type: none"> • Увеличение доли населения в трудоспособном возрасте (с 60,7 % в 2013 г. до 61,1 % в 2017 г.) 	<p>Слабые стороны</p> <ul style="list-style-type: none"> • Увеличение доли населения в трудоспособном возрасте (с 60,7 % в 2013 г. до 61,1 % в 2017 г.) • Высокая младенческая смертность в районе (7,7 чел./1000 родившихся живыми в 2016 г., темп роста 2016/2013 гг. – в 2,3 раза) • Снижение естественного прироста населения (63 чел. в 2017 г., снижение 2017/2013 гг. – на 46 % и коэффициент естественного прироста населения (3,1 чел./1000 чел. в 2017 г., снижение 2017/2013 гг. – на 47 %) • Малая роль естественных процессов воспроизводства населения в формировании демографической ситуации в районе (439 чел. за 2012 – 2017 гг.) • Дисбаланс возрастной структуры населения: низкая доля населения в трудоспособном возрасте (менее 65 %), высокая доля населения в возрасте старше трудоспособного (более 15%) и ее рост в расчетном периоде (с 17,0 % в 2013 г. до 18,2 % в 2017 г.) 	<p>Возможности</p> <ul style="list-style-type: none"> • Формирование здорового образа жизни, популяризации занятий физической культурой и спортом и др. • Восстановление возрастной структуры населения за счет естественных процессов воспроизводства населения 	<p>Угрозы</p> <ul style="list-style-type: none"> • Единоразовое старение населения

Сильные стороны	Слабые стороны	Возможности	Угрозы
<p>2017 г., снижение 2017/2013 гг. – на 17 %)</p> <ul style="list-style-type: none"> • Увеличение доли населения в трудоспособном возрасте (с 60,7 % в 2013 г. до 61,1 % в 2017 г.) 	<p>Слабые стороны</p> <ul style="list-style-type: none"> • Увеличение доли населения в трудоспособном возрасте (с 60,7 % в 2013 г. до 61,1 % в 2017 г.) • Высокая младенческая смертность в районе (7,7 чел./1000 родившихся живыми в 2016 г., темп роста 2016/2013 гг. – в 2,3 раза) • Снижение естественного прироста населения (63 чел. в 2017 г., снижение 2017/2013 гг. – на 46 % и коэффициент естественного прироста населения (3,1 чел./1000 чел. в 2017 г., снижение 2017/2013 гг. – на 47 %) • Малая роль естественных процессов воспроизводства населения в формировании демографической ситуации в районе (439 чел. за 2012 – 2017 гг.) • Дисбаланс возрастной структуры населения: низкая доля населения в трудоспособном возрасте (менее 65 %), высокая доля населения в возрасте старше трудоспособного (более 15%) и ее рост в расчетном периоде (с 17,0 % в 2013 г. до 18,2 % в 2017 г.) 	<p>Возможности</p> <ul style="list-style-type: none"> • Формирование здорового образа жизни, популяризации занятий физической культурой и спортом и др. • Восстановление возрастной структуры населения за счет естественных процессов воспроизводства населения 	<p>Угрозы</p> <ul style="list-style-type: none"> • Единоразовое старение населения
<p>2017 г., снижение 2017/2013 гг. – на 17 %)</p> <ul style="list-style-type: none"> • Увеличение доли населения в трудоспособном возрасте (с 60,7 % в 2013 г. до 61,1 % в 2017 г.) 	<p>Слабые стороны</p> <ul style="list-style-type: none"> • Увеличение доли населения в трудоспособном возрасте (с 60,7 % в 2013 г. до 61,1 % в 2017 г.) • Высокая младенческая смертность в районе (7,7 чел./1000 родившихся живыми в 2016 г., темп роста 2016/2013 гг. – в 2,3 раза) • Снижение естественного прироста населения (63 чел. в 2017 г., снижение 2017/2013 гг. – на 46 % и коэффициент естественного прироста населения (3,1 чел./1000 чел. в 2017 г., снижение 2017/2013 гг. – на 47 %) • Малая роль естественных процессов воспроизводства населения в формировании демографической ситуации в районе (439 чел. за 2012 – 2017 гг.) • Дисбаланс возрастной структуры населения: низкая доля населения в трудоспособном возрасте (менее 65 %), высокая доля населения в возрасте старше трудоспособного (более 15%) и ее рост в расчетном периоде (с 17,0 % в 2013 г. до 18,2 % в 2017 г.) 	<p>Возможности</p> <ul style="list-style-type: none"> • Формирование здорового образа жизни, популяризации занятий физической культурой и спортом и др. • Восстановление возрастной структуры населения за счет естественных процессов воспроизводства населения 	<p>Угрозы</p> <ul style="list-style-type: none"> • Единоразовое старение населения

Таблица 2 – Результаты стратегического анализа социально-экономического развития Ханты-Мансийского района

Сильные стороны	Слабые стороны	Возможности	Угрозы
<p>Реализация государственной программы ХМАО – Югры «Содействие занятости населения в ХМАО – Югре на 2016 – 2020 гг.»</p> <ul style="list-style-type: none"> • Реализация муниципальной программы «Содействие занятости населения Ханты-Мансийского района на 2018 – 2020 гг.» • Реализация муниципальной программы «Обеспечение экологической безопасности Ханты-Мансийского района на 2018 – 2020 гг.» • Наличие крупных месторождений нефти и газа (Приобское, Правдинское, Красноленское и др.) • Наличие значительных запасов углеводородного сырья, строительного песка, глины, торфяные залежи • Наличие на территории особо охраняемых территорий (природный парк «Самаровский Чуток», государственный заказник «Верхнее Двуречье») • Наличие памятников природы «Луговые мамонты» и «Шаншинские кедровники» • Снижение объема выбросов вредных веществ в 2013–2017 гг. на 22 % • Рост затрат на охрану окружающей среды в 2013–2017 гг. в 2,4 раза 	<p>Природные ресурсы и экологическая ситуация</p> <ul style="list-style-type: none"> • Ограниченные земельные ресурсы, предназначенные для строительства неинвестиционные площадки инженерными сетями коммунальной инфраструктуры • Рост количества объектов, имеющих стационарные источники загрязнения атмосферного воздуха (в 2013 г. – 48 ед., в 2017 г. – 60 ед.) • Высокая доля выбросов загрязняющих веществ в атмосферный воздух в ХМАО – Югре (2017 г. – 9 %) • Низкая доля уловленных и абсорбированных выбросов загрязняющих веществ в атмосферный воздух в ХМАО (в 2017 г. – 0,6 %) • Высокий уровень загрязнения территории «Самаровский Чуток», государственный заказник «Верхнее Двуречье» • Наличие памятников природы «Луговые мамонты» и «Шаншинские кедровники» • Снижение объема выбросов вредных веществ в 2013–2017 гг. на 22 % • Рост затрат на охрану окружающей среды в 2013–2017 гг. в 2,4 раза 	<p>Демографическая ситуация</p> <ul style="list-style-type: none"> • Оптимистичная динамика численности населения в 2017 г., снижение 2017/2013 гг. – на 1 %) • Снижение числа родившихся (213 чел. в 2017 г., снижение 2017/2013 гг. – на 20 %) и уровня рождаемости (7,6 чел./1000 чел. в 2017 г., снижение 2017/2013 гг. – на 30 %) • Оптимистичная динамика численности населения в 2017 г., снижение 2017/2013 гг. – на 1 %) • Снижение числа умерших (150 чел. в 2017 г., снижение 2017/2013 гг. – на 20 %) и уровня смертности (7,6 чел./1000 чел. в 2017 г., снижение 2017/2013 гг. – на 20 %) • Оптимистичная динамика численности населения в 2017 г., снижение 2017/2013 гг. – на 1 %) • Снижение числа умерших (150 чел. в 2017 г., снижение 2017/2013 гг. – на 20 %) и уровня смертности (7,6 чел./1000 чел. в 2017 г., снижение 2017/2013 гг. – на 20 %) 	<p>Угрозы</p> <ul style="list-style-type: none"> • Ухудшение экологической обстановки • Рост выбросов загрязняющих веществ в атмосферный воздух от стационарных источников • Сокращение текущих расходов на охрану окружающей среды • Ухудшение экологической обстановки • Рост выбросов загрязняющих веществ в атмосферный воздух от стационарных источников • Сокращение текущих расходов на охрану окружающей среды

Сильные стороны	Слабые стороны	Возможности	Угрозы
<ul style="list-style-type: none"> Реализация муниципальной программы «Развитие малого и среднего предпринимательства на территории Ханты-Мансийского района на 2014-2019 годы» (на 39,6 %) Снижение среднего размера заработной платы работников в Ханты-Мансийском районе (на 2 - 12 % в период 2013 - 2017 гг.) Увеличение среднего размера пенсии всех категорий пенсионеров, получающих пенсию на общих основаниях (19 257,5 руб. в 2017 г., темп роста 2017/2013 гг. - 118 %) 	<ul style="list-style-type: none"> Зависимость экономики района от текущего состояния и результатов деятельности нефтедобывающих предприятий Низкая доля обрабатывающих производств в структуре экономики района (0,4 % в объеме отгруженных товаров и услуг) Сложная транспортная схема вывоза и вывоза продукции и сырья 	<ul style="list-style-type: none"> Реализация государственных программ ХМАО – Югры: <ul style="list-style-type: none"> «Развитие промышленности, инноваций и туризма в Ханты-Мансийском автономном округе – Югре в 2018 - 2025 годах и на период до 2030 года»; «Развитие и использование минерально-сырьевой базы Ханты-Мансийского автономного округа – Югры на 2016-2020 годы» Освоение более эффективных способов разведки и разработки углеводородного сырья Развитие обрабатывающих производств, ориентированных на внедрение новых технологий Развитие пищевой промышленности и переработки продукции сельского хозяйства, рыбы, дикоросов 	<ul style="list-style-type: none"> Низкий спрос на продукцию из-за высокой себестоимости, неразвитой транспортной инфраструктуры и ограниченности рынков сбыта Отставание в развитии инфраструктурного сектора Дефицит собственных средств предприятий как инвестиционных ресурсов
Промышленность			
<ul style="list-style-type: none"> Наличие крупных предприятий федерального значения: <ul style="list-style-type: none"> ПАО «НК «Роснефть»; ПАО «Газпромнефть»; ПАО НК «Руснефть»; ОАО «Сургутнефтегаз»; ПАО «ЛУКОЙЛ»; ПАО АНК «Башнефть» Финансовая поддержка нефтедобывающих компаний для создания социально значимых объектов на территории района 	<ul style="list-style-type: none"> Снижение объема строительных работ (в 2017 г. - 1 588,6 млн руб., за 2013-2017 гг. - снижение в 2 раза) Снижение объемов жилищного строительства (в 2017 г. - 9 812,7 м², снижение 2017/2013 гг. - на 42 %) 	<ul style="list-style-type: none"> Содействие комплексной застройки и развитию жилищного строительства, работ в сфере жилищно-коммунального строительства, поселки с комплексным освоением территории, с жилыми домами с благоустроенными участками 	<ul style="list-style-type: none"> Снижение объемов строительных работ вследствие кризисных явлений на рынке недвижимости и финансовом кризисе Отсутствие инвестиций в инфраструктуру

Сильные стороны	Слабые стороны	Возможности	Угрозы
<ul style="list-style-type: none"> Реализация государственной программы ХМАО – Югры: <ul style="list-style-type: none"> «Развитие агропромышленного комплекса и рынков сельскохозяйственной продукции, сырья и продовольствия в Ханты-Мансийском автономном округе – Югре на 2018 - 2025 годах и на период до 2030 года» Реализация муниципальной программы «Комплексное развитие агропромышленного комплекса и традиционной хозяйственной деятельности коренных малочисленных народов Севера Ханты-Мансийского района на 2018-2020 годы» Создание производств экологически чистой пищевой продукции на основе местного сельскохозяйственного сырья и дикоросов Развитие растениеводства (фермерских хозяйств) Развитие сельскохозяйственной кооперации Развитие самозанятости и семейной занятости на базе личных подсобных хозяйств 	<ul style="list-style-type: none"> Рост объема незавершенного строительства (в 2017 г. - 884,5 млн руб., темп роста 2017/2013 гг. - 35,1 %) Малая инвестиционная привлекательность территории для подрядчиков и инвесторов Отсутствие местных строительных материалов 	<ul style="list-style-type: none"> Строительство производственных объектов Увеличение спроса на жилье 	<ul style="list-style-type: none"> Перспективное строительство жилищного строительства
Сельское хозяйство, рыболовство, традиционные формы хозяйствования			
<ul style="list-style-type: none"> Реализация государственной программы ХМАО – Югры «Развитие агропромышленного комплекса и рынков сельскохозяйственной продукции, сырья и продовольствия в Ханты-Мансийском автономном округе – Югре на 2018 - 2020 годах» Реализация муниципальной программы «Комплексное развитие агропромышленного комплекса и традиционной хозяйственной деятельности коренных малочисленных народов Севера Ханты-Мансийского района на 2014-2019 годы» Увеличение производства продукции сельского хозяйства (в 2017 г. - 1712,0 млн, темп роста 2017/2013 гг. - в 2,3 раза) Рост производства продукции животноводства (в 2017 г.: мяса - 993 т, темп роста 2017/2013 гг. - 103,4 %) Рост производства овощей (в 2017 г. - 3 675 т, темп роста 2017/2013 гг. - 129,8 %) Рост объема вылова рыбы (в 2017 г. - 4 545 т, темп роста - 164,4%) 	<ul style="list-style-type: none"> Устаревшая материально-техническая база сельскохозяйственных предприятий Недостаточное количество скота Недостаток средств на инвестиционные программы Недостаток собственных оборотных средств и средств на инвестиционные программы Недостаток квалифицированных кадров Сложные природно-климатические условия для ведения сельского хозяйства 	<ul style="list-style-type: none"> Улучшение условий жизни жителей Ханты-Мансийского автономного округа Сохранение высокой доли граждан, нуждающихся в улучшении жилищных условий Повышение процентных ставок на ипотечные кредиты в кредитных организациях Недостаток перспективных мероприятий по благоустройству жилищного строительства Ханты-Мансийского района на 2018-2020 годы 	<ul style="list-style-type: none"> Повышение уровня износа многоквартирных жилых домов, снижение потребительских свойств жилищного фонда Сохранение высокой доли граждан, нуждающихся в улучшении жилищных условий Повышение процентных ставок на ипотечные кредиты в кредитных организациях Недостаток перспективных мероприятий по благоустройству жилищного строительства Ханты-Мансийского района на 2018-2020 годы Снижение темпов жилищного строительства

Сильные стороны	Слабые стороны	Возможности	Угрозы
<ul style="list-style-type: none"> Реализация муниципальной программы «Развитие малого и среднего предпринимательства на территории Ханты-Мансийского района на 2014-2019 годы» (на 39,6 %) Снижение среднего размера заработной платы работников в Ханты-Мансийском районе (на 2 - 12 % в период 2013 - 2017 гг.) Увеличение среднего размера пенсии всех категорий пенсионеров, получающих пенсию на общих основаниях (19 257,5 руб. в 2017 г., темп роста 2017/2013 гг. - 118 %) 	<ul style="list-style-type: none"> Зависимость экономики района от текущего состояния и результатов деятельности нефтедобывающих предприятий Низкая доля обрабатывающих производств в структуре экономики района (0,4 % в объеме отгруженных товаров и услуг) Сложная транспортная схема вывоза и вывоза продукции и сырья 	<ul style="list-style-type: none"> Реализация государственных программ ХМАО – Югры: <ul style="list-style-type: none"> «Развитие промышленности, инноваций и туризма в Ханты-Мансийском автономном округе – Югре в 2018 - 2025 годах и на период до 2030 года»; «Развитие и использование минерально-сырьевой базы Ханты-Мансийского автономного округа – Югры на 2016-2020 годы» Освоение более эффективных способов разведки и разработки углеводородного сырья Развитие обрабатывающих производств, ориентированных на внедрение новых технологий Развитие пищевой промышленности и переработки продукции сельского хозяйства, рыбы, дикоросов 	<ul style="list-style-type: none"> Низкий спрос на продукцию из-за высокой себестоимости, неразвитой транспортной инфраструктуры и ограниченности рынков сбыта Отставание в развитии инфраструктурного сектора Дефицит собственных средств предприятий как инвестиционных ресурсов
Состояние деловой инфраструктуры			
<ul style="list-style-type: none"> Моноотраслевая направленность инвестиций в Ханты-Мансийском районе (в 2016 г. - 96,7% средств было инвестировано в отрасль «Добыча полезных ископаемых») Дефицит собственных средств для осуществления инвестиционной деятельности Недостаточная развитость инфраструктуры района 16-е место Ханты-Мансийского района в рейтинге муниципальных образований ХМАО – Югры по обеспечению условий благоприятного инвестиционного климата и содействию развитию конкуренции в 2017 г. (в 2016 г. - 2-е место) 	<ul style="list-style-type: none"> Реализация муниципальной программы «Ведение земельного кадастра и развитие муниципальной практики по улучшению инвестиционного климата на территории муниципальных образований» Реализация муниципальной программы «Социально-экономическое развитие Ханты-Мансийского автономного округа – Югры в 2018-2025 годах и на период до 2030 года» Внедрение лучших муниципальных практик по улучшению инвестиционного климата на территории муниципальных образований 	<ul style="list-style-type: none"> Привлекательность образования Сохранение ограниченной энергетической и др.) 	<ul style="list-style-type: none"> Снижение инвестиционной привлекательности образования Сохранение ограниченной энергетической и др.)

Сильные стороны	Слабые стороны	Возможности	Угрозы
<ul style="list-style-type: none"> Наличие комплексного плана мероприятий по формированию благоприятного инвестиционного климата на территории Ханты-Мансийского района Реализация муниципальной программы «Ведение земельного кадастра и развитие муниципальной практики по улучшению инвестиционного климата на территории муниципальных образований» Реализация муниципальной программы «Социально-экономическое развитие Ханты-Мансийского автономного округа – Югры в 2018-2025 годах и на период до 2030 года» Внедрение лучших муниципальных практик по улучшению инвестиционного климата на территории муниципальных образований 	<ul style="list-style-type: none"> Уровень обеспеченности жильем населения ниже среднего значения среди муниципальных районов ХМАО – Югры (22,1 м²/чел. в 2017 г.) Высокая доля ветхого и аварийного жилищного фонда Низкий уровень благоустройства жилищного фонда (23,7 % от общей площади жилищного фонда оборудовано всеми видами благоустройства) Низкий уровень благоустройства дворовых территорий Рынок жилой недвижимости Ханты-Мансийского района на 2014-2019 годы 	<ul style="list-style-type: none"> Реализация государственной программы ХМАО – Югры «Обеспечение доступным и комфортным жильем жителей Ханты-Мансийского автономного округа – Югры в 2018 - 2025 годах и на период до 2030 года» Реализация муниципальной программы «Улучшение жилищных условий жителей Ханты-Мансийского автономного округа – Югры на 2014-2019 годы» «Подготовка территории для развития жилищного строительства Ханты-Мансийского района на 2014-2019 годы» 	<ul style="list-style-type: none"> Повышение уровня износа многоквартирных жилых домов, снижение потребительских свойств жилищного фонда Сохранение высокой доли граждан, нуждающихся в улучшении жилищных условий Повышение процентных ставок на ипотечные кредиты в кредитных организациях Недостаток перспективных мероприятий по благоустройству жилищного строительства Ханты-Мансийского района на 2018-2020 годы Снижение темпов жилищного строительства
Жилищный фонд и благоустройство			
<ul style="list-style-type: none"> Уровень обеспеченности жильем населения ниже среднего значения среди муниципальных районов ХМАО – Югры (22,1 м²/чел. в 2017 г.) Высокая доля ветхого и аварийного жилищного фонда Низкий уровень благоустройства жилищного фонда (23,7 % от общей площади жилищного фонда оборудовано всеми видами благоустройства) Низкий уровень благоустройства дворовых территорий Рынок жилой недвижимости Ханты-Мансийского района на 2014-2019 годы 	<ul style="list-style-type: none"> Реализация государственной программы ХМАО – Югры «Обеспечение доступным и комфортным жильем жителей Ханты-Мансийского автономного округа – Югры в 2018 - 2025 годах и на период до 2030 года» Реализация муниципальной программы «Улучшение жилищных условий жителей Ханты-Мансийского автономного округа – Югры на 2014-2019 годы» «Подготовка территории для развития жилищного строительства Ханты-Мансийского района на 2014-2019 годы» 	<ul style="list-style-type: none"> Реализация государственной программы ХМАО – Югры «Обеспечение доступным и комфортным жильем жителей Ханты-Мансийского автономного округа – Югры в 2018 - 2025 годах и на период до 2030 года» Реализация муниципальной программы «Улучшение жилищных условий жителей Ханты-Мансийского автономного округа – Югры на 2014-2019 годы» «Подготовка территории для развития жилищного строительства Ханты-Мансийского района на 2014-2019 годы» 	<ul style="list-style-type: none"> Повышение уровня износа многоквартирных жилых домов, снижение потребительских свойств жилищного фонда Сохранение высокой доли граждан, нуждающихся в улучшении жилищных условий Повышение процентных ставок на ипотечные кредиты в кредитных организациях Недостаток перспективных мероприятий по благоустройству жилищного строительства Ханты-Мансийского района на 2018-2020 годы Снижение темпов жилищного строительства

Сильные стороны	Слабые стороны	Возможности	Угрозы
<ul style="list-style-type: none"> Реализация приоритетного проекта «Формирование комфортной городской среды» на территории Ханты-Мансийского района Рост уровня жилищной обеспеченности населения (в 2017 г. - 22,1 м²/чел., темп роста 2017/2013 гг. - 110 %) Снижение числа семей, состоящих на учете в качестве нуждающихся в жилых помещениях (в 2017 г. - 388 семей, снижение 2017/2013 гг. - на 25,2 %) 	<ul style="list-style-type: none"> Мансийского района представлен в основном вторичным жильем Большая часть предложений на рынке жилой недвижимости сосредоточена в 1-2 населенных пунктах района Отсутствие земельных участков для жилищного строительства, обеспеченных инженерной инфраструктурой 	<ul style="list-style-type: none"> Ликвидация ветхого и аварийного жилищного фонда на территории Ханты-Мансийского района Обеспечение проведения капитальных ремонтов жилых домов, соответствующих современным требованиям к ремонтам, включая требования энергоэффективности Увеличение общей площади жилых помещений, приходящихся в среднем на одного жителя Улучшение жилищных условий населения, в том числе путем дальнейшего развития системы ипотечного кредитования и создания условий для развития инвестиционного и индивидуального жилищного строительства Комплексное благоустройство дворовых и общественных территорий Обеспечение притока инвестиций в строительство частных компаний и физических лиц Развитие арендного жилья 	<ul style="list-style-type: none"> Строительству ввиду сложности транспортной схемы сообщения с поселениями на территории района Замедление динамики жилищных семей, обуславливающих в улучшении жилищных условий, вследствие снижения объемов строительства жилья Рост тарифов на услуги предпринимателей жилищно-коммунального комплекса
Энергетическая и коммунальная инфраструктура			
<ul style="list-style-type: none"> Реализация государственной программы ХМАО – Югры «Развитие жилищно-коммунального комплекса и повышение энергетической эффективности в Ханты-Мансийском автономном округе – Югре на 2018 – 2025 годы и на период до 2030 года» Реализация муниципальных программ – «Развитие и модернизация жилищно-коммунального комплекса Ханты-Мансийского района на 2014-2019 года» «Электроснабжение, энергосбережение и повышение энергетической эффективности муниципального 	<ul style="list-style-type: none"> Высокий износ сооружений и сетей коммунальной инфраструктуры приводит к сверхнормативным тепловым потерям и утечкам воды, теплоносителя, а также к внеплановым отключениям и авариям Неполный охват населения доступом к услугам централизованных систем коммунальной инфраструктуры Наличие просроченной задолженности населения по оплате за жилищно-коммунальные услуги – 76,59 млн руб. на 01.01.2018 	<ul style="list-style-type: none"> Реализация государственной программы ХМАО – Югры «Развитие жилищно-коммунального комплекса и повышение энергетической эффективности в Ханты-Мансийском автономном округе – Югре на 2018 – 2025 годы и на период до 2030 года» Реализация муниципальной программы «Развитие и модернизация жилищно-коммунального комплекса, и повышение энергетической эффективности в Ханты-Мансийском районе на 2018-2022 года» Повышение качества оказываемых услуг 	<ul style="list-style-type: none"> Сохранение высокого уровня износа сетей и оборудования может привести к увеличению количества аварий и внеплановых отключений Снижение надежности систем коммунальной инфраструктуры района и качества коммунальных услуг Снижение уровня сбора платежей за коммунальные услуги Отсутствие частных инвестиций

53

Сильные стороны	Слабые стороны	Возможности	Угрозы
<ul style="list-style-type: none"> Наличие Программы комплексного развития транспортной инфраструктуры поселений района На территории Ханты-Мансийского района организована деятельность предприятий нескольких видов транспорта (автомобильного, воздушного и водного) 	<ul style="list-style-type: none"> Предприятия воздушного транспорта пассажирских перевозок имеют высокий уровень загрузки Значительный износ пассажирских перевозочных средств, выходящих на линию Значительный износ и недостаток транспортных средств, выходящих на линию Увеличение пропускной способности транспортных путей Развитие придорожного сервиса 	<ul style="list-style-type: none"> Повышение инвестиционной привлекательности территории Обеспечение доступности транспортной инфраструктуры и повышение качества транспортных услуг Увеличение протяженности дорог с твердым (асфальтовым) покрытием Увеличение пропускной способности транспортных путей Развитие придорожного сервиса 	<ul style="list-style-type: none"> Технологическое отставание информационно-коммуникационной инфраструктуры
Инфраструктура связи			
<ul style="list-style-type: none"> Реализация государственной программы ХМАО-Югры «Информационное общество Ханты-Мансийского автономного округа – Югры на 2018 – 2025 годы и на период до 2030 года» (мероприятия, реализуемые на территории Ханты-Мансийского района) Реализация муниципальной программы «Развитие информационного общества Ханты-Мансийского района на 2014 – 2019 года» На территории района услуги мобильной связи предоставляют пять организаций, услуги доступа в Интернет – семь организаций 	<ul style="list-style-type: none"> Неполное покрытие территории района зонами действия сотовой связи качества 4G Отсутствие широкополосного доступа в Интернет в 12 населенных пунктах 	<ul style="list-style-type: none"> Реализация государственной программы ХМАО – Югры «Информационное общество Ханты-Мансийского округа – Югры на 2018 - 2025 годы и на период до 2030 года» Реализация муниципальной программы «Развитие информационного общества Ханты-Мансийского района на 2018-2020 года» Увеличение объема и улучшение качества предоставления услуг связи Развитие широкополосного доступа в Интернет Предоставление государственных и муниципальных услуг в электронном виде Внедрение современных информационно-коммуникационных технологий в муниципальных учреждениях, на предприятиях и в организациях района 	<ul style="list-style-type: none"> Невозможность реализации технологий вследствие низкого уровня технической поддержки Интернет-ресурсов и низкого качества
Образование			
<ul style="list-style-type: none"> Реализация государственной программы ХМАО-Югры «Развитие образования в Ханты-Мансийском автономном округе – Югре на 2016-2020 года» (мероприятия, реализуемые на территории Ханты-Мансийского района) Реализация муниципальной программы «Развитие образования в Ханты-Мансийском районе на 2014 – 2018 года» Наличие Плана мероприятий («дорожной карты») по реализации проекта создания объектов образования Ханты-Мансийского района Высокая доля образовательных учреждений, соответствующих современным требованиям образования (93,5 %) Участие в инновационной и экспериментальной деятельности Рост объема платных услуг в сфере образования в 2013-2017 гг. на 2 % 	<ul style="list-style-type: none"> Дефицит кадров в квалифицированных кадрах материально-технической системы образования 	<ul style="list-style-type: none"> Реализация государственной программы ХМАО – Югры «Развитие образования в Ханты-Мансийском автономном округе – Югре на 2018 – 2025 годы и на период до 2030 года» Реализация муниципальной программы «Развитие образования в Ханты-Мансийском районе на 2018 – 2020 года» Образовательные учреждения в Ханты-Мансийском районе на 2018 – 2020 года» Неготовность руководителей образовательных учреждений к работе в новых организационно-правовых условиях Дефицит бюджетных средств, отсутствие финансирования Дефицит кадров и отсутствие условий для их привлечения и закрепления на территории 	<ul style="list-style-type: none"> Опережающие темпы износа по сравнению с темпами ввода в строй новых зданий, капитального ремонта существующих

55

Сильные стороны	Слабые стороны	Возможности	Угрозы
<ul style="list-style-type: none"> Реализация государственной программы Ханты-Мансийского округа – Югры на 2013-2017 гг. на 2 % Участие в инновационной и экспериментальной деятельности Рост объема платных услуг в сфере образования в 2013-2017 гг. на 2 % 	<ul style="list-style-type: none"> Высокий уровень износа дошкольных учреждений - 25 % Неполный охват детей в возрасте 1 - 6 лет дошкольным образованием (64 % в 2017 г.) Высокий уровень удовлетворенности населения услугами дошкольного образования (60 %) 	<ul style="list-style-type: none"> Укрепление и развитие материально-технической базы дошкольных образовательных учреждений Повышение профессионализма педагогов дошкольных образовательных учреждений и их квалификации Внедрение инновационных программ и педагогических технологий развивающего характера Развитие семейных форм организации присмотра и ухода за детьми дошкольного возраста 	<ul style="list-style-type: none"> Износ и старение материально-технической базы учреждений дошкольного образования Снижение уровня обеспеченности учреждений дошкольного образования и охвата детей дошкольным образованием Износ и старение материально-технической базы учреждений дошкольного образования Снижение уровня обеспеченности учреждений дошкольного образования и охвата детей дошкольным образованием Износ и старение материально-технической базы учреждений дошкольного образования Снижение уровня обеспеченности учреждений дошкольного образования и охвата детей дошкольным образованием
Дошкольное образование			
<ul style="list-style-type: none"> Дети в возрасте от 3 до 7 лет полностью обеспечены местами в ДОУ Созданы условия по посещению ДОУ для детей с ограниченными возможностями здоровья Высокий уровень удовлетворенности населения услугами дошкольного образования (60 %) 	<ul style="list-style-type: none"> Высокий уровень износа общеобразовательных учреждений – 20 % Высокий уровень удовлетворенности населения услугами среднего образования 	<ul style="list-style-type: none"> Реализация государственной программы ХМАО – Югры «Развитие образования в Ханты-Мансийском автономном округе – Югре на 2018 - 2025 годы и на период до 2030 года» Реализация муниципальной программы «Комплексное развитие транспортной инфраструктуры района на 2018-2020 года» Реализация муниципальной программы «Развитие образования в Ханты-Мансийском районе на 2018-2020 года» 	<ul style="list-style-type: none"> Недостаточное финансирование объектов транспортной инфраструктуры Высокая конкуренция со стороны соседних муниципальных образований с более развитой транспортной инфраструктурой

54

Сильные стороны	Слабые стороны	Возможности	Угрозы
<ul style="list-style-type: none"> Дети в возрасте от 3 до 7 лет полностью обеспечены местами в ДОУ Созданы условия по посещению ДОУ для детей с ограниченными возможностями здоровья Высокий уровень удовлетворенности населения услугами дошкольного образования (60 %) 	<ul style="list-style-type: none"> Высокий уровень износа дошкольных учреждений - 25 % Неполный охват детей в возрасте 1 - 6 лет дошкольным образованием (64 % в 2017 г.) Высокий уровень удовлетворенности населения услугами дошкольного образования (60 %) 	<ul style="list-style-type: none"> Укрепление и развитие материально-технической базы дошкольных образовательных учреждений Повышение профессионализма педагогов дошкольных образовательных учреждений и их квалификации Внедрение инновационных программ и педагогических технологий развивающего характера Развитие семейных форм организации присмотра и ухода за детьми дошкольного возраста 	<ul style="list-style-type: none"> Износ и старение материально-технической базы учреждений дошкольного образования Снижение уровня обеспеченности учреждений дошкольного образования и охвата детей дошкольным образованием Износ и старение материально-технической базы учреждений дошкольного образования Снижение уровня обеспеченности учреждений дошкольного образования и охвата детей дошкольным образованием
Общее образование			
<ul style="list-style-type: none"> Создается безбарьерная среда для детей с ограниченными возможностями здоровья, организовано дистанционное обучение Высокий уровень удовлетворенности населения услугами среднего образования 	<ul style="list-style-type: none"> Высокий уровень износа общеобразовательных учреждений – 20 % Высокий уровень удовлетворенности населения услугами среднего образования 	<ul style="list-style-type: none"> Реализация государственной программы ХМАО – Югры «Развитие образования в Ханты-Мансийском автономном округе – Югре на 2018 - 2025 годы и на период до 2030 года» Реализация муниципальной программы «Комплексное развитие транспортной инфраструктуры района на 2018-2020 года» Реализация муниципальной программы «Развитие образования в Ханты-Мансийском районе на 2018-2020 года» 	<ul style="list-style-type: none"> Недостаточное финансирование объектов транспортной инфраструктуры Высокая конкуренция со стороны соседних муниципальных образований с более развитой транспортной инфраструктурой

56

Сильные стороны	Слабые стороны	Возможности	Угрозы
<ul style="list-style-type: none"> Реализация государственной программы ХМАО-Югры «Социально-экономическое развитие коренных малочисленных народов Севера Хантай-Мансийского автономного округа - Югры на 2016-2020 годы» Реализация муниципальной программы «Комплексное развитие традиционной хозяйственной деятельности коренных малочисленных народов Севера Хантай-Мансийского района на 2014-2018 годы» Увеличение числа рожденных детей из числа КМНС Реализация комплекса мер поддержки КМНС На базе общины КМНС активно развивается этнотуризм 	<ul style="list-style-type: none"> Отсутствие технологических направлений, дикерсов, промысловой продукции Недостаточная финансовая поддержка традиционных видов деятельности юридических и физических лиц из числа КМНС Увеличение числа рожденных детей из числа КМНС Реализация комплекса мер поддержки КМНС На базе общины КМНС активно развивается этнотуризм 	<ul style="list-style-type: none"> Реализация государственной программы ХМАО-Югры «Социально-экономическое развитие коренных малочисленных народов Севера Хантай-Мансийского автономного округа - Югры на 2018-2025 годы и на период до 2030 года» Развитие этнотуризма, рекреационной деятельности Развитие и модернизация материальной базы традиционного хозяйствования КМНС Содействие занятости КМНС, повышение образовательного уровня Организация выставок-ярмарок национальных ремесел и промыслов Организация просветительских мероприятий по обучению ремеслу и промыслу, передаче (сохранению) мастерства КМНС 	<ul style="list-style-type: none"> Поддержка субъектов малого и среднего бизнеса, а также общины коренных малочисленных народов Севера в развитии туризма Дальнейшее развитие перспективных туристских направлений (этнотуризм, агротуризм, спортивный туризм, эколого-просветительский, социальный, религиозный, событийный) Развитие муниципального сотрудничества в области туризма Привлечение туристского продукта Хантай-Мансийского района, брендирование
Социальная политика			
<ul style="list-style-type: none"> Реализация государственных программ ХМАО-Югры «Социальная поддержка жителей округа-Югры на 2016-2020 годы» «Доступная среда в Хантай-Мансийском автономном округе - Югре на 2016-2020 годы» Реализация муниципальной программы «Формирование доступной среды для инвалидов и других маломобильных групп населения Хантай-Мансийского района на 2018-2020 годы» Привлечение современных информационных-коммуникационных технологий, переход на государственные услуги в электронном виде Формирование доступной среды для инвалидов и других маломобильных групп населения Усиление межведомственного взаимодействия в вопросах раннего предупреждения семейного неблагополучия, социального сиротства, профилактики безнадзорности и правонарушений Активизация взаимодействия 	<ul style="list-style-type: none"> Снижение объема финансирования социальной политики в 2013-2017 гг. – ХМАО – Югры Нагрузка на социальные службы (доля лиц-получателей поддержки в 2017 г. – 34 % в общей численности населения) Средний размер назначенных пенсий в Хантай-Мансийском районе (19 400 руб.) ниже среднего показателя по ХМАО-Югре на 3 % Недостаточный уровень развития информационных-коммуникационных технологий, необходимость оказания услуг в электронном виде Рост среднемесячных назначенных пенсий в 2017 г. (на 27 % выше уровня 2013 г.) 	<ul style="list-style-type: none"> Реализация государственной программы жителями Хантай-Мансийского автономного округа-Югры на 2018 – 2025 годы и на период до 2030 года» Реализация муниципальной программы «Формирование доступной среды для инвалидов и других маломобильных групп населения Хантай-Мансийского района на 2018 – 2020 годы» Привлечение современных информационных-коммуникационных технологий, переход на предоставление государственных услуг в электронном виде Формирование доступной среды для инвалидов и других маломобильных групп населения Усиление межведомственного взаимодействия в вопросах раннего предупреждения семейного неблагополучия, социального сиротства, профилактики безнадзорности и правонарушений Активизация взаимодействия 	<ul style="list-style-type: none"> Увеличение нагрузки на органы социальной защиты населения в связи с ростом численности льготных категорий граждан Недостаточное финансирование расходных обязательств по реализации государственных программ Износ материально-технической базы учреждений социального обслуживания инвалидов и других маломобильных групп населения Увеличение нагрузки на органы социальной защиты населения в связи с ростом численности льготных категорий граждан

Сильные стороны	Слабые стороны	Возможности	Угрозы
<ul style="list-style-type: none"> Реализация государственной программы ХМАО-Югры «Социально-экономическое развитие коренных малочисленных народов Севера Хантай-Мансийского автономного округа - Югры на 2016-2020 годы» Реализация муниципальной программы «Комплексное развитие традиционной хозяйственной деятельности коренных малочисленных народов Севера Хантай-Мансийского района на 2014-2018 годы» Увеличение числа рожденных детей из числа КМНС Реализация комплекса мер поддержки КМНС На базе общины КМНС активно развивается этнотуризм 	<ul style="list-style-type: none"> Отсутствие технологических направлений, дикерсов, промысловой продукции Недостаточная финансовая поддержка традиционных видов деятельности юридических и физических лиц из числа КМНС Увеличение числа рожденных детей из числа КМНС Реализация комплекса мер поддержки КМНС На базе общины КМНС активно развивается этнотуризм 	<ul style="list-style-type: none"> Реализация государственной программы ХМАО-Югры «Социально-экономическое развитие коренных малочисленных народов Севера Хантай-Мансийского автономного округа - Югры на 2018-2025 годы и на период до 2030 года» Развитие этнотуризма, рекреационной деятельности Развитие и модернизация материальной базы традиционного хозяйствования КМНС Содействие занятости КМНС, повышение образовательного уровня Организация выставок-ярмарок национальных ремесел и промыслов Организация просветительских мероприятий по обучению ремеслу и промыслу, передаче (сохранению) мастерства КМНС 	<ul style="list-style-type: none"> Дальнейшее снижение численности населения из числа КМНС Сокращение объемов финансирования Утрата самобытно-культурных традиций
Гражданское общество			
<ul style="list-style-type: none"> Реализация государственной программы ХМАО-Югры «Развитие гражданского общества Хантай-Мансийского автономного округа - Югры на 2016-2020 годы» Реализация муниципальной программы «Мероприятия, реализуемые на территории Хантай-Мансийского района» Реализация муниципальной программы «Развитие гражданского общества Хантай-Мансийского района на 2014-2018 годы» Создан и действует Ресурсный центр для 	<ul style="list-style-type: none"> Дефицит высококвалифицированных кадров в социально-ориентированных некоммерческих организациях Недостаточный уровень материально-технической базы социально-ориентированных некоммерческих организаций Недостаточный уровень обеспечения информационного 	<ul style="list-style-type: none"> Реализация государственной программы ХМАО-Югры «Развитие гражданского общества Хантай-Мансийского автономного округа - Югры на 2018 - 2025 и на плановый период до 2030 года» (мероприятия, реализуемые на территории Хантай-Мансийского района) Реализация муниципальной программы «Развитие гражданского общества Хантай-Мансийского района на 2018 – 2020 годы» 	<ul style="list-style-type: none"> Преграждение социально ориентированных некоммерческих организаций Низкая активность (отсутствие активности) общественных объединений и организаций во взаимодействии с учреждениями социального обслуживания

Сильные стороны	Слабые стороны	Возможности	Угрозы
<ul style="list-style-type: none"> Реализация муниципальной программы «Молодежь Хантай-Мансийского района на 2014-2018 годы» Активная работа волонтерского движения «Шаг навстречу-шаг вперед» Реализация Концепции развития добровольчества (волонтерства) в Хантай-Мансийском районе на 2018-2020 годы Разработка Концепции развития добровольчества (волонтерства) в Хантай-Мансийском районе Учреждена премия главы Хантай-Мансийского района в целях поощрения и поддержки талантливой молодежи 	<ul style="list-style-type: none"> Снижение численности молодежи, проживающей в районе, особенно в профессиональном и социальном Старение человека в возрасте от 16 до 25 лет) Недостаточный охват молодежи на мероприятиях, направленных на гражданско-патриотическое и духовно-нравственное воспитание молодежи Дефицит молодых квалифицированных кадров, работающих с молодежью Недостаточный уровень материально-технической базы учреждений, осуществляющих работу с молодежью Отсутствие районного молодежного учреждения, позволяющего в полной мере удовлетворить потребности молодежи 	<ul style="list-style-type: none"> Реализация муниципальной программы «Молодая Хантай-Мансийская земля» Реализация муниципальной программы «Молодое поколение Хантай-Мансийского района на 2018 – 2020 годы» Развитие материально-технической базы учреждений молодежной политики Комплектование кадрового состава высококвалифицированными специалистами, привлечение молодых специалистов Расширение охвата детей мерами по организации летнего отдыха, оздоровления, занятости детей, подростков и молодежи Расширение институтов социализации, направленных на содействие физическому, творческому, профессиональному развитию и становлению молодежи Формирование и укрепление духовно-нравственных ценностей и гражданской культуры молодежи Восполнение потенциала социально значимой активности молодежи в процессы государственного и общественного роста 	<ul style="list-style-type: none"> Отток талантливой и одаренной молодежи за пределы муниципального образования Сокращение количества мероприятий для молодежи вследствие уменьшения объемов финансирования Низкая эффективность проводимых мероприятий вследствие влияния внешних асоциальных факторов

Сильные стороны	Слабые стороны	Возможности	Угрозы
<ul style="list-style-type: none"> Сформирована правовая основа долгосрочного бюджетного планирования в соответствии с которой подготовка бюджета осуществляется в «программном» формате. Планирование на реализацию ассигнований на реализацию муниципальных программ осуществляется в тесной увязке с целевыми показателями, характеризующими достижение поставленных целей муниципальных программ. Эффективность управления муниципальной собственностью (темп роста неналоговых доходов от использования муниципального имущества за 2017 г. к уровню 2013 г. составил 186,9 %) 	<ul style="list-style-type: none"> Тенденция снижения доли налоговых и неналоговых доходов в структуре доходов бюджета с 42,6 % в 2013 г. до 37,7 % в 2017 г. Ограниченность местного бюджета ассигнований в источниках финансирования инвестиционных проектов Низкий уровень диверсификации налоговых и неналоговых доходов муниципальных расходов 	<ul style="list-style-type: none"> В связи с ограниченностью земельно-ресурсного потенциала одним из основных направлений является рациональное использование земельных ресурсов. Снижение объема дотаций из районного фонда финансовой поддержки поселений на выравнивание бюджетной обеспеченности сельских поселений входящих в состав Хантай-Мансийского района. Совершенствование структуры бюджета, повышение эффективности расходов, ликвидация неэффективных расходов 	<ul style="list-style-type: none"> Высокая зависимость от бюджета (более 62,3 % доходов в бюджете формируется за счет безвозмездных поступлений). Снижение объема дотаций из районного фонда финансовой поддержки поселений на выравнивание бюджетной обеспеченности сельских поселений входящих в состав Хантай-Мансийского района.

1.4 Разработка сценариев и стратегических приоритетов развития Ханты-Мансийского района до 2030 года, сравнение и выбор стратегических альтернатив

Разработка сценариев развития Ханты-Мансийского района осуществляется путем формулирования возможностей и условий развития муниципального образования, внешних и внутренних факторов с целью прогнозирования нескольких вариантов развития и выбора наиболее предпочтительного из них. Учитывая принцип взаимосвязанности документов стратегического планирования, при разработке сценариев развития Ханты-Мансийского района обеспечивается взаимоувязанность основных положений и методологических подходов со Стратегией социально-экономического развития Ханты-Мансийского автономного округа-Югры до 2020 года и на период до 2030 года, утв. Распоряжением Правительства ХМАО – Югры от 09.06.2017 № 339-рп.

В Стратегии рассматриваются два варианта развития Ханты-Мансийского района до 2030 года:

- сценарий № 1 – инерционный;
- сценарий № 2 – инновационный.

В данной сценарной модели принято допущение о том, что инерционный и инновационный сценарии предусматривают общие тенденции, видение и проекты по развитию социальной сферы Ханты-Мансийского района, поскольку в Стратегии социально-экономического развития ХМАО-Югры до 2020 года и на период до 2030 года развитие человеческого капитала обозначено как один из ключевых приоритетов развития, соответственно, развитие и функционирование отраслей социальной сферы будет обеспечено финансовыми ресурсами на уровне выше текущего, что обусловлено региональными приоритетами в области развития человеческого капитала.

Развитие социальной сферы по инновационному сценарию предполагает концентрацию на проблемах поддержания благоприятного демографического баланса и улучшения качества жизни, в т.ч.:

- доступность высококачественных услуг образования и здравоохранения;
- высокий уровень обеспеченности жильем, активное жилищное строительство усадебного типа (индивидуальные жилые дома с участками для ведения подсобного хозяйства);
- доступ к культурным благам;
- создание условий для ведения активного образа жизни и занятий спортом;
- высокие стандарты общественной безопасности.

Инерционный сценарий (сценарий № 1) предполагает безальтернативность существующего вектора развития района, одно из основных допущений – инертность хозяйствующих субъектов и населения района. По условиям данного сценария до 2020 г. будут реализованы только те проекты, которые запланированы в рамках действующих государственных и

муниципальных программ. Начало реализации инвестиционных проектов и предложений, определяющих уровень экономической активности на территории на долгосрочную перспективу, запланировано к 2026 – 2030 гг. и в большей степени будет зависеть от внешних факторов (текущая экономическая конъюнктура в системообразующих отраслях), а также от имеющихся ограничений роста (территориальные диспропорции развития, отсутствие или высокий износ инфраструктуры).

Основные условия (влияющие внешние и внутренние факторы) инерционного сценария развития Ханты-Мансийского района:

1. Сохранение сложившихся демографических тенденций.
2. Сохранение существующей структуры экономики с преобладанием добычи полезных ископаемых, диверсификация экономики реализуется слабо.
3. Низкая инвестиционная привлекательность территории района.
4. Реализация разработанных планов и программ в части обеспечения жильем, транспортной и коммунальной инфраструктуры, строительства и реконструкции объектов социальной сферы. Реализация крупномасштабных инфраструктурных проектов откладывается на неопределенную долгосрочную перспективу.
5. Ограниченность ресурсов района, в т.ч. недостаточное финансирование, оказывает непосредственное негативное влияние на темпы развития транспортной, энергетической и коммунальной инфраструктуры в 2021-2030 гг.

Данный сценарий развития основывается на гипотезе о том, что развитие экономики Ханты-Мансийского района характеризуется сохранением доминирования в экономике добычи топливных полезных ископаемых при слабой предпринимательской активности малых предприятий.

В соответствии с показателями инерционного сценария положительные изменения в социально-экономическом развитии Ханты-Мансийского района малозначительны и будут происходить медленными темпами. В среднем прирост производства (увеличение индекса физического объема производства, показывающего качественный рост без учета влияния инфляционных процессов) по основным отраслям и видам экономической деятельности, составит:

- по добыче полезных ископаемых – 2,6 % ежегодно;
- по обрабатывающим отраслям на среднесрочную перспективу - не выше 1,5 % в год с последующим замедлением (в 2025-2030 гг. индекс физического объема составит в среднем 99 % в год);
- по сельскому хозяйству – 0,5 – 0,7 % ежегодно.

Потребительский сектор будет иметь фактические показатели оборота и объема оказанных услуг, отражающие только влияние инфляционных процессов без качественного роста.

Прогноз основных социально-экономических показателей на долгосрочную перспективу по инерционному сценарию развития Ханты-Мансийского района приведен в табл. 3.

Таблица 3 – Инерционный сценарий социально-экономического развития Ханты-Мансийского района

№ п/п	Наименование показателя	Ед. изм.	2017 г.			1 этап			2 этап			3 этап			Темп роста 2030/2017 г., %
			факт	2018 г.	2019 г.	2020 г.	2021 г.	2022 г.	2023 г.	2024 г.	2025 г.	2030 г.	Темп роста 2025/2017 г., %		
1	Численность населения (среднегодовая)	тыс. чел.	1986	1992	1997	2004	2006	2005	2009	2016	2024	2024	19,22	102	97
2	Число родившихся	чел.	213	273	274	276	277	279	281	282	284	292	133	137	184
3	Число умерших	чел.	150	201	207	213	219	226	232	238	244	276	163	163	25
4	Естественный прирост	чел.	63	72	67	63	58	53	49	44	40	16	63	63	-79
5	Миграционный прирост	чел.	300	-43	-5	10	-91	-34	9	43	-40	-238	13	13	-79
6	Общий коэффициент рождаемости	рождавшихся на 1000 чел.	10,7	13,7	13,7	13,8	13,8	13,9	14,0	14,0	14,0	15,2	131	142	142
7	Общий коэффициент смертности	умерших на 1000 чел.	7,6	10,1	10,4	10,6	10,9	11,3	11,5	11,8	12,1	14,4	160	190	190
8	Коэффициент естественного прироста населения	человек на 1000 населения	3,1	3,6	3,4	3,1	2,9	2,6	2,4	2,2	2,0	0,8	64	27	27
9	Коэффициент миграционного прироста	человек на 1000 населения	15,1	-2,2	-0,3	0,5	-4,5	-1,7	0,4	2,1	2,0	-12,4	13	-82	-82
Экономика															
Промышленное производство															
10	Объем отгруженных товаров собственного производства, выполненных работ и услуг собственными силами	млн руб.	359 979,5	361 268,2	361 645,0	369 164,1	399 191,4	417 832,4	435 853,2	465 690,3	501 206,7	749 408,9	139	139	139
10.1	Добыча полезных ископаемых	млн руб.	356 426,5	357 495,8	357 636,3	364 936,9	394 894,7	413 277,8	431 066,2	460 745,7	496 071,1	743 302,4	139	139	139
10.2	Обрабатывающее производство	млн руб.	1 329,0	1 403,3	1 480,9	1 570,0	1 558,2	1 656,0	1 767,8	1 809,2	1 874,7	2 216,5	141	141	167
10.3	Обеспечение электрической энергией, газом и паром; кондиционирование воздуха	млн руб.	2 167,3	2 310,0	2 466,4	2 593,2	2 672,2	2 829,7	2 947,9	3 061,8	3 184,8	3 801,8	147	147	175
10.4	Волокнооплетение, организация водоснабжения, организация сбора и утилизации отходов, деятельность по ликвидации загрязнений	млн руб.	56,7	59,1	61,5	64,0	66,4	68,8	71,2	73,7	76,1	88,2	134	134	156
Сельское хозяйство															

№ п/п	Наименование показателя	Ед. изм.	2017 г.			1 этап			2 этап			3 этап			Темп роста 2030/2017 г., %
			факт	2018 г.	2019 г.	2020 г.	2021 г.	2022 г.	2023 г.	2024 г.	2025 г.	2030 г.	Темп роста 2025/2017 г., %		
11	Продукция сельского хозяйства	млн руб.	1 712,0	1 822,9	1 966,9	2 068,5	2 248,4	2 359,3	2 499,5	2 635,3	2 770,6	3 449,5	162	162	162
12	Строительство	млн руб.	1 588,6	1 687,1	1 801,6	1 925,8	1 670,6	1 697,8	1 729,9	1 716,1	1 743,2	1 722,5	110	108	108
13	Объем работ, выполненных по виду экономической деятельности "Строительство"	млн руб.	2 276,7	2 469,6	2 673,7	2 897,4	2 994,0	3 110,8	3 232,1	3 358,2	3 489,2	4 224,7	153	186	186
14	Оборот розничной торговли	млн руб.	332,5	350,3	370,8	394,5	410,1	431,4	451,9	471,4	490,6	590,6	148	178	178
15	Оборот общественного питания	млн руб.	362,6	374,2	392,6	411,9	410,6	428,4	443,2	456,0	468,6	531,8	129	147	147
Труд и занятость															
16	Среднесписочная численность работников организаций (по организациям, не относящимся к субъектам МП)	тыс. чел.	17,76	17,70	17,78	17,79	17,81	17,80	17,84	17,90	17,97	17,06	101	96	96
17	Численность занятого населения в экономике сельских поселений района на конец года всего	тыс. чел.	7,53	7,54	7,56	7,56	7,64	7,66	7,67	7,69	7,70	7,78	102	103	103
18	Численность безработных, зарегистрированных в государственных учреждениях службы занятости населения (на конец года)	тыс. чел.	0,19	0,21	0,22	0,23	0,22	0,22	0,23	0,24	0,24	0,26	123	133	133
19	Малый бизнес	ед.	103	104	106	109	109	113	113	117	117	129	114	125	125
20	Среднесписочная численность работников малых и средних предприятий (без владельцев) (на конец года)	тыс. чел.	1,12	1,12	1,12	1,12	1,12	1,13	1,13	1,14	1,14	1,16	102	103	103
Уровень жизни															

№ п/п	Наименование показателя	Ед. изм.	2017 г. факт	1 этап					2 этап					3 этап	Темп роста по отношению к 2017 г., %
				2018 г.	2019 г.	2020 г.	2021 г.	2022 г.	2023 г.	2024 г.	2025 г.	2026 г.			
21	Среднемесячная номинальная начисленная заработная плата работников крупных и средних предприятий и некоммерческих организаций	руб.	75 869	81 525	84 272	89 166	96 519	105 413	113 985	118 862	154 186	157	102,2	157	в 2 раза
22	Реальная расценок/тарифов/надбавок номинальная начисленная заработная плата работников крупных и средних предприятий и некоммерческих организаций	% к предшествующему году	106,0	99,7	99,7	102,0	104,4	105,3	104,3	100,6	102,2	-	102,2	-	
	Инфраструктура и коммунальные услуги														
	Транспорт														
23	Протяженность автомобильных дорог общего пользования (местного значения)	км	206,2	206,2	206,2	206,2	206,2	206,2	206,2	206,2	206,2	206,2	206,2	100	
24	Удельный вес автомобильных дорог с твердым покрытием в общей протяженности автомобильных дорог общего пользования (местного значения)	%	35,8	35,8	35,8	35,8	35,8	35,8	35,8	35,8	35,8	35,8	35,8	-	
	Жилищный фонд														
25	Общая площадь жилищного фонда	тыс. м ² общей площади	441,8	449,2	464,1	469,4	474,7	480,0	484,7	488,9	502,0	111	111	114	
26	Ввод в действие жилых домов	тыс. м ² общей площади	9,8	9,6	9,7	7,4	7,6	7,5	6,9	6,4	3,9	65	65	40	
27	Уровень обеспеченности жильем населения	м ² /чел.	22,1	22,5	22,9	23,4	23,7	23,9	24,0	24,2	26,1	109	109	118	
28	Площадь ветхого и аварийного жилищного фонда	тыс. м ² общей площади	76,4	74,2	69,8	67,6	65,4	63,2	60,9	58,7	47,7	77	77	62	
29	Доля ветхого и аварийного жилищного фонда в общей площади жилищного фонда	%	17,3	16,5	15,0	14,4	13,8	13,2	12,6	12,0	9,5	-	9,5	-	

69

№ п/п	Наименование показателя	Ед. изм.	2017 г. факт	1 этап					2 этап					3 этап	Темп роста по отношению к 2017 г., %
				2018 г.	2019 г.	2020 г.	2021 г.	2022 г.	2023 г.	2024 г.	2025 г.	2026 г.			
35.1	Врачи всех специальностей	на 10 тыс. населения	24,7	24,6	24,5	24,4	24,4	24,4	24,3	24,2	25,5	98	103	98	
35.1	Средних медицинских персонала	на 10 тыс. населения	116,8	116,4	116,2	115,8	115,7	115,5	115,1	114,6	120,7	98	103	98	
36	Культура														
36.1	Обеспеченность учреждениями культуры	сл.	2	2	2	2	2	2	2	2	2	100	100	100	
36.1	Обеспеченность библиотеками	сл.	24	24	24	24	24	24	24	24	24	100	100	100	
36.1	Учреждения культуры доступного типа	сл.	12	12	12	12	12	12	12	12	12	100	100	100	
	Физическая культура и спорт														
37	Доля населения, систематически занимающегося физической культурой и спортом, в общей численности населения	%	38,0	37,2	37,6	38,0	38,1	38,5	39,0	40,0	40,0	-	-	-	
38	Число лиц, систематически занимающихся физической культурой и спортом	тыс. чел.	7,55	7,41	7,51	7,62	7,64	7,73	7,86	8,10	7,69	107	102	102	
	Финансы														
	Инвестиции в основной капитал за счет всех источников финансирования (без субсидий малого предпринимательства и параметров перформанс-договоров)	млн руб.	121 833,5	130 561,0	138 954,1	148 543,4	164 964,3	173 745,4	183 629,9	194 285,7	205 773,1	260 432,1	169	в 2,1 раза	
	Местный бюджет (оптимальные значения)														
40	Налог на доходы физических лиц	млн руб.	958,9	994,3	1 031,6	1 067,0	1 137,4	1 258,3	1 374,8	1 503,0	1 582,8	2 128,2	165	в 2,2 раза	
41	Налог на совокупный доход	млн руб.	25,8	26,7	26,8	26,8	27,0	27,0	27,2	27,2	27,7	105	104	104	
42	Налог на имущество	млн руб.	0,9	0,9	1,0	1,0	1,0	1,0	1,0	1,0	1,0	111	111	114	
43	Земельный налог	млн руб.	29,0	28,4	28,7	28,7	28,7	28,7	28,7	28,7	28,7	99	99	99	

71

№ п/п	Наименование показателя	Ед. изм.	2017 г. факт	1 этап					2 этап					3 этап	Темп роста по отношению к 2017 г., %
				2018 г.	2019 г.	2020 г.	2021 г.	2022 г.	2023 г.	2024 г.	2025 г.	2026 г.			
30	Выбросы загрязняющих веществ в атмосферный воздух от стационарных источников	тыс. тонн	125,9	126,4	126,5	130,4	146,3	156,1	165,6	166,5	173,1	132	138	138	
	Социальная сфера														
	Дошкольное образование														
31	Число мест в дошкольных муниципальных образовательных организациях	ед.	1 237	1 237	1 237	1 337	1 397	1 397	1 417	1 437	1 437	116	116		
32	Обеспеченность образовательными организациями, реализующими образовательные программы дошкольного образования	Мест на 1000 детей дошкольного возраста	113,8	112,3	117,8	126,5	131,3	130,5	131,5	132,6	129,3	116	114		
	Общее образование														
33	Число мест в муниципальных организациях, реализующих образовательные программы общего образования	ед.	3 402	3 402	3 402	3 502	3 622	3 622	3 622	3 672	3 722	108	109		
34	Доля обучающихся в государственных (муниципальных) общеобразовательных организациях, занимающихся в одну смену, в общей численности обучающихся в государственных (муниципальных) общеобразовательных организациях	%	100,0	100,0	100,0	100,0	100,0	100,0	100,0	100,0	100,0	-	-		
	Учреждения														
35.1	Уровень обеспеченности населения	коэффициент	57,2	57,0	56,9	56,7	56,6	56,6	56,4	56,1	59,1	98	103		
35.1	Большинством койками на 10 000 человек населения	посещений в 10 000 человек населения	53,5	52,9	52,8	52,6	52,5	52,5	52,3	52,1	54,8	97	103		

70

№ п/п	Наименование показателя	Ед. изм.	2017 г. факт	1 этап					2 этап					3 этап	Темп роста по отношению к 2017 г., %
				2018 г.	2019 г.	2020 г.	2021 г.	2022 г.	2023 г.	2024 г.	2025 г.	2026 г.			
44	Расходы бюджета района	млн руб.	448,1	449,5	450,5	452,0	452,5	452,3	453,2	454,8	456,7	433,5	102	97	
45	Общегосударственные вопросы	млн руб.	554,2	560,6	541,2	535,7	582,3	611,0	647,3	758,2	796,5	991,3	144	179	
46	Национальная экономика	млн руб.	16,5	15,8	15,8	15,9	11,7	11,7	11,8	11,8	11,2	71	68		

72

Инновационный сценарий (сценарий №2) развития основывается на сохранении динамики дальнейшего развития отрасли, занимающей в настоящее время лидирующие позиции – добычи полезных ископаемых, а также на планомерном развитии дополнительных секторов экономики, базирующихся на природно-ресурсном потенциале района (сельское хозяйство и производство продуктов питания) и развитии инфраструктурного потенциала сопряженного с улучшением условий проживания в районе.

Основными гипотезами социально-экономического развития, влияние которых учтено в инновационном сценарии развития Ханты-Мансийского района, являются:

- сохранение ведущей роли системообразующей отрасли в экономике района с расширенным развитием и освоением новых мощностей (Приобское нефтяное месторождение, в т.ч. Эргинский кластер, Красноленинское нефтегазоконденсатное месторождение, Молодежное нефтяное месторождение и др.);
- реализация инвестиционных проектов в сельском хозяйстве и АПК (расширение тепличного комплекса, развитие малых форм хозяйствования, животноводческих ферм, собственной кормовой базы и др.), создание и развитие кооперационных цепочек с конечной реализацией производимых продуктов питания непосредственно до потребителя;
- поддержка и развитие малого и среднего предпринимательства, повышение инициативности местного сообщества;
- минимизация негативного воздействия на природные комплексы при осуществлении хозяйственной деятельности;
- благоустройство мест проживания людей, поддержание индивидуального стиля и облика поселений, развитие общественных центров.

Основные условия (влияющие внешние и внутренние факторы) инновационного сценария развития Ханты-Мансийского района:

1. Реализация крупных инфраструктурных инвестиционных проектов, которые обеспечат повышение привлекательности и конкурентоспособности территории Ханты-Мансийского района как «пионера» освоения новых, молодых месторождений³⁰.

2. Активное участие экономических субъектов, базирующихся на территории района, в развитии и формировании приоритетных кластеров Ханты-Мансийского автономного округа – Югры (нефтегазодобывающего – приоритетного для района, наиболее широко представленного и активно развивающегося на его территории, а также агропромышленного, туристско-

рекреационного, имеющих перспективы для дальнейшего развития на территории района).

3. Развитие малого и среднего предпринимательства, повышение его роли в экономике, привлечение субъектов малого бизнеса к освоению новых видов деятельности и производств (приоритетные направления – агропромышленный комплекс, экономика услуг, добыча общестроительных полезных ископаемых).

4. Рост мобильности на рынке труда и качественное улучшение трудовых ресурсов.

К системным рискам, связанным с реализацией инновационного сценария, относятся:

- недостаточная инфраструктурная освоенность территории в части транспорта и энергетики (отсутствие подъездных путей, мощностей и/или их неразвитость);
- нехватка пригодных для вовлечения в хозяйственный оборот земельных участков;
- ограничения в части трудовых ресурсов собственно района (недостаточный уровень профессиональной подготовки, старение профессионального кадрового состава района, недостаточная мобильность рынка труда);
- отсутствие стимулов и условий для закрепления на территории района привлеченных кадров.

В соответствии с инновационным сценарием развитие Ханты-Мансийского района ориентировано на качественный рост экономики, постепенное наращивание темпов роста на первом и втором этапах с выходом на прогнозные позиции в долгосрочной перспективе. Прирост производства (увеличение индекса физического объема производства, показывающего качественный рост без учета влияния инфляционных процессов) по основным отраслям и видам экономической деятельности, составит:

- по добыче полезных ископаемых – 5,3 % ежегодно (в среднем);
- по обрабатывающим отраслям – от 2,4 % в среднем до 3,7 % в отдельные годы;
- по сельскому хозяйству – 5,5 % ежегодно (в среднем), в отдельные годы при реализации инвестиционных проектов – до 11 - 27 %;
- по потребительскому сектору – 1,1 % в год, по розничной торговле – до 4,3 % в год.

Прогноз основных социально-экономических показателей на долгосрочную перспективу по инновационному сценарию развития приведен в табл. 4.

³⁰ Территория Ханты-Мансийского района полностью отнесена к районам наиболее интенсивной добычи ресурсов, пиковой и пионерной стадии пространственно-временного цикла фронтингового освоения нефтегазовых ресурсов («Бум экономического роста»).
Источник: Стратегия социально-экономического развития Ханты-Мансийского автономного округа – Югры до 2020 года и на период до 2030 года, раздел 4 «Пространственное развитие»

Таблица 4 – Инновационный сценарий социально-экономического развития Ханты-Мансийского района

№ п/п	Наименование показателя	Ед. изм.	1 этап			2 этап			3 этап			Темп роста 2025/2017 гг., %	
			2017 г. факт	2018 г.	2019 г.	2020 г.	2021 г.	2022 г.	2023 г.	2024 г.	2025 г.		2030 г.
1	Численность населения (среднегодовая)	тыс. чел.	19,86	20,03	20,29	20,58	20,80	20,93	21,01	21,05	21,11	21,40	106
2	Число родившихся	чел.	213	204	206	207	209	201	203	204	206	215	144
3	Число умерших	чел.	150	176	181	177	183	188	193	198	204	216	137
4	Естественный прирост	чел.	63	118	115	120	116	113	110	106	102	110	162
5	Миграционный прирост	чел.	300	122	163	191	13	5	-65	-61	-25	-1	-12
6	Общий коэффициент рождаемости	на 1000 чел.	10,7	14,7	14,6	14,4	14,4	14,4	14,4	14,4	14,5	14,7	135
7	Общий коэффициент смертности	на 1000 чел.	7,6	8,8	8,9	8,6	8,8	9,0	9,2	9,4	9,7	9,6	128
8	Коэффициент естественного прироста населения	на 1000 человек населения	3,1	5,9	5,7	5,8	5,6	5,4	5,2	5,0	4,8	5,1	156
9	Коэффициент миграционного прироста	на 1000 человек населения	15,1	6,1	8,0	9,3	0,6	0,2	-3,1	-2,9	-1,7	0,0	-11
10	Промышленное производство	млн руб.	359 979,5	363 669,4	367 158,3	376 474,8	423 880,1	468 892,4	505 585,0	555 509,7	596 550,0	994 109,9	166
10.1	Добыча полезных ископаемых	млн руб.	356 426,5	359 894,4	363 120,2	372 175,5	419 289,1	463 889,6	500 248,6	549 880,5	590 612,9	986 755,6	166
10.2	Обрабатывающее производство	млн руб.	1 329,0	1 410,3	1 499,6	1 606,9	1 741,4	1 858,2	1 975,1	2 070,9	2 192,4	2 765,2	165
10.3	Обеспечение электрической энергией, газом и паром, кондиционирование воздуха	млн руб.	2 167,3	2 305,4	2 476,1	2 626,6	2 781,1	3 072,9	3 286,5	3 426,1	3 606,2	4 419,4	166
10.4	Восстановление, водопользование, организация сбора и утилизации отходов, деятельность по ликвидации загрязнений	млн руб.	56,7	59,3	62,4	65,8	68,6	71,6	74,8	78,5	82,1	138,5	169,7
	Сельское хозяйство												

№ п/п	Наименование показателя	Ед. изм.	1 этап			2 этап			3 этап			Темп роста 2025/2017 гг., %	
			2017 г. факт	2018 г.	2019 г.	2020 г.	2021 г.	2022 г.	2023 г.	2024 г.	2025 г.		2030 г.
11	Продукция сельского хозяйства	млн руб.	1 712,0	1 927,6	2 006,3	2 185,6	2 889,3	3 518,6	4 089,7	4 354,4	5 895,1	137	
12	Строительство	млн руб.	1 588,6	1 759,4	1 829,1	1 956,1	1 823,9	1 810,1	1 939,3	1 940,9	1 932,7	2 170,4	122
13	Оборот розничной торговли	млн руб.	2 276,7	2 469,6	1 917,5	2 100,9	2 276,7	2 469,6	2 676,2	2 900,2	3 142,9	4 697,1	138
14	Оборот общественного питания	млн руб.	332,3	232,6	296,5	319,4	332,5	361,4	393,1	426,8	454,3	611,0	137
15	Объем платных услуг населению	млн руб.	362,6	358,3	345,3	346,3	362,6	379,7	398,3	434,5	461,0	620,0	127
16	Численность занятого населения в организациях, не относящихся к субъектам МП	тыс. чел.	17,76	17,76	17,78	17,79	17,98	18,08	18,16	18,19	18,24	18,50	103
17	Численность занятого населения в экономике сельских поселений района на конец года всего	тыс. чел.	7,53	7,57	7,57	7,60	7,89	8,00	8,12	8,14	8,15	8,23	108
18	Численность безработных, зарегистрированных в государственных учреждениях службы занятости населения (на конец года)	тыс. чел.	0,19	0,23	0,25	0,27	0,19	0,16	0,13	0,13	0,13	0,11	65
19	Число малых и средних предприятий, включая микропредприятия (на конец года)	ед.	103	109	116	124	127	130	133	136	136	157	152
20	Среднесписочная численность работников малых и средних предприятий, включая микропредприятия (без внешних совместителей)	тыс. чел.	1,12	1,14	1,16	1,19	1,34	1,40	1,42	1,48	1,55	1,87	139
21	Уровень жизни	руб.	75 869	79 197	82 788	88 000	97 270	108 229	114 939	123 070	130 129	187 205	172

№ п/п	Наименование показателя	Ед. изм.	2017 г. факт	1 этап			2 этап			3 этап			Темп роста по отношению к 2017 г., %
				2018 г.	2019 г.	2020 г.	2021 г.	2022 г.	2023 г.	2024 г.	2025 г.	2030 г.	
22	Реальная располагаемая среднемесячная номинальная начисленная заработная плата работников крупных и средних предприятий и некоммерческих организаций	в % к предыдущему году	106,0	101,1	100,9	102,5	106,6	107,3	102,4	103,3	102,0	104,2	-
23	Инфраструктура и окружающая среда Транспорт Протяженность автомобильных дорог общего пользования (местного значения)	км	206,2	208,6	208,6	208,6	208,6	208,6	208,6	208,6	240,6	101	117
24	Удельный вес автомобильных дорог с твердым покрытием в общей протяженности автомобильных дорог общего пользования (местного значения)	%	35,8	36,8	37,2	37,5	37,8	38,1	38,5	38,8	39,1	48,6	-
25	Жилищный фонд Общая площадь жилищного фонда	тыс. м ² общей площади	441,8	449,0	456,2	463,4	470,7	478,0	485,4	492,7	500,1	536,8	122
26	Выход в действие жилых домов	тыс. м ² общей площади	9,8	9,7	9,7	9,7	14,2	14,2	14,2	14,2	14,2	14,2	145
27	Уровень обеспеченности жильем населения	м ² /чел.	22,1	22,4	22,5	22,6	22,8	23,1	23,4	23,7	25,1	107	113
28	Площадь ветхого и аварийного жилищного фонда	тыс. м ² общей площади	76,4	73,9	71,4	68,9	62,0	55,1	48,2	41,3	34,4	0,0	45
29	Доля ветхого и аварийного жилищного фонда в общей площади жилищного фонда	%	17,3	16,5	15,7	14,9	13,2	11,5	9,9	8,4	6,9	0,0	-
30	Экология Выбросы загрязняющих веществ в атмосферный воздух от стационарных источников	тыс. тонн	125,9	124,7	124,7	123,0	113,0	112,2	111,6	110,7	110,0	103,0	87
	Социальная сфера												

№ п/п	Наименование показателя	Ед. изм.	2017 г. факт	1 этап			2 этап			3 этап			Темп роста по отношению к 2017 г., %
				2018 г.	2019 г.	2020 г.	2021 г.	2022 г.	2023 г.	2024 г.	2025 г.	2030 г.	
37	Физическая культура и спорт Доля населения, систематически занимающегося физической культурой и спортом, в общей численности населения	%	38,0	38,0	38,0	38,5	39,0	39,2	39,6	39,9	40,5	45,0	-
38	Число лиц, систематически занимающихся физической культурой и спортом	тыс. чел.	7,55	7,61	7,71	7,92	8,11	8,20	8,32	8,40	8,55	9,63	128
39	Инвестиции Инвестиции в основной капитал за счет всех источников финансирования (без субъектов малого предпринимательства и параметров перформанс-деятельности)	млн руб.	121 833,5	134 406,0	147 082,0	162 731,9	177 653,9	189 949,0	203 542,5	217 712,0	231 876,2	389 844,6	190
40	Местный бюджет (отдельные виды доходов и расходов) Доходы бюджета района	млн руб.	958,9	1 001,2	1 047,4	1 114,0	1 302,0	1 428,1	1 522,6	1 654,2	1 772,5	3 048,8	185
41	Налог на доходы физических лиц	млн руб.	25,8	27,2	27,8	28,5	32,1	33,6	33,9	35,5	37,2	44,8	144
42	Налог на имущество	млн руб.	0,9	0,9	1,0	1,0	1,0	1,0	1,0	1,1	1,1	1,1	122
43	Земельный налог	млн руб.	29,0	28,66	28,66	28,69	30,07	30,42	30,78	31,13	31,49	32,55	109
44	Расходы бюджета района Общегосударственные вопросы	млн руб.	448,1	451,8	457,7	464,3	469,3	472,0	475,9	474,9	476,2	482,8	106
45	Национальная экономика	млн руб.	554,2	560,6	584,6	601,4	748,3	911,3	996,0	1 059,2	1 127,7	1 526,7	190
46	Охрана окружающей среды	млн руб.	16,5	15,8	15,8	15,9	17,3	17,4	17,5	17,5	17,6	26,7	162

№ п/п	Наименование показателя	Ед. изм.	2017 г. факт	1 этап			2 этап			3 этап			Темп роста по отношению к 2017 г., %
				2018 г.	2019 г.	2020 г.	2021 г.	2022 г.	2023 г.	2024 г.	2025 г.	2030 г.	
31	Дошкольное образование Число мест в дошкольных муниципальных образовательных организациях	ед.	1 237	1 237	1 237	1 337	1 337	1 397	1 397	1 417	1 437	1 437	116
32	Обеспеченность образовательными организациями, реализующими образовательные программы дошкольного образования	мест на 1000 детей дошкольного возраста	113,8	155,6	165,4	167,8	116,3	111,1	111,1	103,1	103,1	103,1	91
33	Общее образование Число мест в муниципальных образовательных организациях, реализующих образовательные программы общего образования	ед.	3 402	3 402	3 402	3 502	3 622	3 622	3 622	3 622	3 672	3 722	109
34	Доля обучающихся в государственных (муниципальных) общеобразовательных организациях, занимающихся в одну смену, в общей численности обучающихся в государственных (муниципальных) общеобразовательных организациях	%	100,0	100,0	100,0	100,0	100,0	100,0	100,0	100,0	100,0	100,0	-
35	Здравоохранение Уровень обеспеченности населения: большими койками на 10 000 человек населения	ковок	57,2	56,7	56,0	55,2	54,6	54,3	54,1	54,0	53,8	53,1	94
35.1	мощностью амбулаторно-поликлинических учреждений на 10 000 человек населения	посещений на 10 тыс. населения	53,5	53,1	52,4	51,6	51,1	50,8	50,6	50,5	50,3	49,7	94
35.1	врачами всех специальностей	на 10 тыс. населения	24,7	24,5	24,2	23,8	23,6	23,4	23,3	23,3	23,2	22,9	94
35.1	средним медицинским персоналом	на 10 тыс. населения	116,8	119,2	115,9	116,8	116,4	116,2	115,8	115,7	115,7	116,3	99
36	Культура Обеспеченность учреждениями культуры	ед.	2	2	2	2	2	2	2	2	2	2	100
36.1	муниципальные библиотеки	ед.	24	24	24	24	24	24	24	24	24	24	100
36.1	общественные библиотеки	ед.	12	12	12	12	12	12	12	12	12	12	100
36.1	учреждения культуры-дегустового типа	ед.	12	12	12	12	12	12	12	12	12	12	100

2 Цели, задачи и приоритеты социально-экономического развития муниципального образования

2.1 Выбор базового сценария развития муниципального образования

Одним из наиболее значимых условий выбора базового сценария развития является обеспечение наибольшей вероятности реализации достижения качественных и количественных изменений в сферах экономического, социального, инфраструктурного и экологического развития муниципального образования.

Выбор базового сценария выполнен путем сравнительного анализа социально-экономических показателей по контрольным точкам (завершающим датам каждого из этапов Стратегии) по разработанным вариантам социально-экономического развития (табл. 5).

Сравнительный анализ стратегических альтернатив показал следующее:

- инерционный сценарий (сценарий № 1) предполагает сохранение существующего вектора развития, структуры экономики, инфраструктурной обеспеченности территории. В целом инерционный сценарий развития Ханты-Мансийского района описывает вероятные последствия непринятия мер по устранению существующих проблем и ограничений развития. Инерционный сценарий не соответствует в полной мере стратегическим приоритетам развития Ханты-Мансийского района и округа в целом и не сможет обеспечить соответствие уровня социально-экономического развития территории новым вызовам времени;

- инновационный сценарий (сценарий №2) развития основывается на дальнейшем развитии преобладающей отрасли экономики при одновременном формировании и поддержке новых точек роста, имеющих значительный потенциал, активной политике в сфере формирования институциональных, демографических и социальных условий развития, нейтрализации негативных тенденций. Кроме того, инновационный сценарий предусматривает применение современных технологий в различных сферах жизни. Инновации будут осуществляться, прежде всего, на традиционных производствах, базирующихся на местных ресурсах, а также будут связаны с охраной окружающей среды, дальнейшей информатизацией общества, вложениями в человеческий капитал.

Основными критериями выбора предпочтительного сценария развития стали:

- наличие положительных демографических тенденций, выразившихся в увеличении численности постоянного населения района по инновационному сценарию на 8 % относительно уровня 2017 г. при снижении численности постоянного населения по инерционному сценарию на 3 % относительно уровня 2017 г. в случае сохранения имеющихся тенденций рождаемости, изменения возрастной структуры населения и исчерпания ресурса миграционного притока;

- качественной рост объема отгруженной продукции по отраслям экономики и оборота потребительского сектора, который превышает темпы инфляции;

- экономический рост оказывает непосредственное влияние на занятость: среднесписочная численность работников организаций (по организациям, не относящимся к субъектам малого предпринимательства) по инновационному сценарию увеличивается на 5 % относительно уровня 2017 г., по инерционному – сокращается на 4 %, при этом важным признаком улучшения ситуации на рынке труда по инновационному сценарию является рост числа занятых непосредственно в экономике сельских поселений района (с 7,53 тыс. чел. в 2017 г. до 8,23 тыс. чел. к 2030 г.);

- увеличение доходов населения как следствие опережающего роста уровня начисленной заработной платы по крупным и средним предприятиям над ежегодными темпами роста потребительских цен (на 2 %) за счет роста производительности труда и внедрения инноваций;

- как результат признания важности сохранения природных комплексов и охраны окружающей среды и увеличения расходов хозяйствующих субъектов и местного бюджета по данному направлению в инновационном сценарии развития существенно снижается прогнозируемый выброс вредных веществ в атмосферу на 18 %, а одним из инфраструктурных проектов, учтенных при расчете объема отгруженных товаров собственного производства, выполненных работ и услуг собственными силами по виду деятельности «Водоснабжение; водоотведение, организация сбора и утилизации отходов, деятельность по ликвидации загрязнений», является ввод в эксплуатацию межведомственного полигона твердых коммунальных отходов с применением современных технологий;

- доходы местного бюджета, спрогнозированные по отдельным статьям, отражающим прямо и косвенно количественные изменения в соответствующих сферах, имеют более высокие темпы роста в инновационном сценарии по сравнению с инерционным сценарием и отражающим прогнозируемый результат «сжимания» экономики района.

Сравнительный анализ сценариев социально-экономического развития показывает, что инновационный сценарий демонстрирует существенные преимущества по улучшению социально-экономической ситуации в Ханты-Мансийском районе по сравнению с инерционным сценарием, а также обеспечивает большую вероятность реализации стратегических приоритетов развития, сформулированных в Стратегии социально-экономического развития Ханты-Мансийского автономного округа-Югры до 2020 года и на период до 2030 года.

Таким образом, в качестве базового сценария социально-экономического развития Ханты-Мансийского района принят инновационный сценарий (сценарий развития № 2).

Таблица 5 – Сравнительный анализ сценариев социально-экономического развития Ханты-Мансийского района

№ п/п	Наименование показателя	Ед. изм.	2017 г.		1 этап 2020 г.		2 этап 2025 г.		3 этап 2030 г.	
			Факт	1 сценарий	2 сценарий	1 сценарий	2 сценарий	1 сценарий	2 сценарий	
1	Численность населения (среднегодовая)	тыс. чел.	19,86	20,037	20,582	20,244	21,108	19,217	21,402	
2	Число родившихся	чел.	213	276	297	284	306	292	315	
3	Число умерших	чел.	150	213	177	244	204	276	205	
4	Естественный прирост	чел.	63	63	120	40	102	16	110	
5	Миграционный прирост	чел.	300	10	191	40	-35	-238	-1	
6	Общий коэффициент рождаемости	родин-рождаемость на 1000 чел.	10,7	13,8	14,4	14,0	14,5	15,2	14,7	
7	Общий коэффициент смертности	умерших на 1000 чел.	7,6	10,6	8,6	12,1	9,7	14,4	9,6	
8	Коэффициент естественного прироста населения	на 1000 человек населения	3,1	3,1	5,8	2,0	4,8	0,8	5,1	
9	Коэффициент миграционного прироста	на 1000 человек населения	15,1	0,5	9,3	2,0	-1,7	-12,4	0,0	
Экономика										
Промышленное производство										
10	Объем отгруженных товаров собственного производства, выполненных работ и услуг собственными силами	млн руб.	359 979,5	369 164,1	376 474,8	501 206,7	596 550,0	749 408,9	994 109,9	
10.1	Добыча полезных ископаемых	млн руб.	356 426,5	364 236,9	372 175,5	496 071,1	590 612,9	743 302,4	986 755,6	
10.2	Обрабатывающее производство	млн руб.	1 329,0	1 570,0	1 606,9	1 874,7	2 192,4	2 216,5	2 765,2	
10.3	Обеспечение электрической энергией, газом и паром, кондиционирование воздуха	млн руб.	2 167,3	2 593,2	2 626,6	3 184,8	3 606,2	3 801,8	4 419,4	
10.4	Водоснабжение; водоотведение, организация сбора и утилизации отходов, деятельность по ликвидации загрязнений	млн руб.	56,7	64,0	65,8	76,1	138,5	88,2	169,7	
11	Сельское хозяйство	млн руб.	1 712,0	2 068,5	2 185,6	2 770,6	4 354,4	3 449,5	5 895,1	

№ п/п	Наименование показателя	Ед. изм.	2017 г.		1 этап 2020 г.		2 этап 2025 г.		3 этап 2030 г.	
			Факт	1 сценарий	2 сценарий	1 сценарий	2 сценарий	1 сценарий	2 сценарий	
12	Строительство объектов, выполненных по виду экономической деятельности «Строительство»	млн руб.	1 588,6	1 925,8	1 956,1	1 745,2	1 932,7	1 722,5	2 170,4	
13	Торговля и услуги населению	млн руб.	2 276,7	2 897,4	2 100,9	3 489,2	3 142,9	4 224,7	4 697,1	
14	Оборот розничной торговли	млн руб.	332,5	394,5	319,4	490,6	454,3	590,6	611,0	
15	Объем платных услуг населению	млн руб.	362,6	411,9	348,3	468,6	461,0	531,8	620,0	
16	Среднесписочная численность работников организаций (по организациям, не относящимся к субъектам МП)	тыс. чел.	17,76	17,79	17,79	17,97	18,24	17,06	18,50	
17	Численность занятого населения в экономике сельских поселений района на конец года всего	тыс. чел.	7,53	7,56	7,60	7,70	8,15	7,78	8,23	
18	Численность безработных, зарегистрированных в государственных учреждениях службы занятости населения (на конец года)	тыс. чел.	0,19	0,23	0,27	0,24	0,13	0,26	0,11	
19	Число малых и средних предприятий, число микропредприятий (на конец года)	ед.	103	109	124	117	136	129	157	
20	Среднесписочная численность работников малых и средних предприятий, включая микропредприятия (без внешних совместителей)	тыс. чел.	1,12	1,12	1,19	1,14	1,55	1,16	1,87	
21	Уровень жизни	руб.	75 869	84 271,9	88 000,3	118 861,6	130 128,8	154 185,9	187 204,9	

№ п/п	Наименование показателя	Ед. изм.	2017 г.		1 этап 2020 г.		2 этап 2025 г.		3 этап 2030 г.	
			Факт	1 сценарий	2 сценарий	1 сценарий	2 сценарий	1 сценарий	2 сценарий	
22	Реальная располагаемая среднемесячная номинальная начисленная заработная плата работников крупных и средних предприятий и некоммерческих организаций	в % к предыдущему году	106,0	99,7	102,5	100,6	102,0	102,2	104,2	
23	Протяженность автомобильных дорог общего пользования (местного значения)	км	206,2	206,2	208,6	206,2	208,6	206,2	240,6	
24	Удельный вес автомобильных дорог с твердым покрытием в общей протяженности автомобильных дорог общего пользования (местного значения)	%	35,8	35,8	37,5	35,8	39,1	35,8	48,6	
25	Жилищный фонд	тыс. м² общей площади	441,8	464,1	463,4	488,9	500,1	502,0	536,8	
26	Ввод в действие жилых домов	тыс. м² общей площади	9,8	9,7	9,7	6,4	14,2	3,9	14,2	
27	Уровень обеспеченности жильем населения	м²/чел.	22,1	23,2	22,5	24,2	23,7	26,1	25,1	
28	Площадь ветхого и аварийного жилищного фонда	тыс. м² общей площади	76,4	69,8	68,9	58,7	34,4	47,7	0,0	
29	Доля ветхого и аварийного жилищного фонда в общей площади жилищного фонда	%	17,3	15,0	14,9	12,0	6,9	9,5	0,0	
30	Выборы загрязняющих веществ в атмосферный воздух от стационарных источников	тыс. тонн	125,9	130,4	123,0	166,5	110,0	173,1	103,0	
31	Социальная сфера	ед.	1 237	1 337	1 337	1 437	1 437	1 437	1 437	

№ п/п	Наименование показателя	Ед. изм.	2017 г.		1 этап 2020 г.		2 этап 2025 г.		3 этап 2030 г.	
			факт	план	1 сценарий	2 сценарий	1 сценарий	2 сценарий	1 сценарий	2 сценарий
32	Обеспеченность образовательными организациями, реализующими образовательные программы дошкольного образования	мест на 1000 детей дошкольного возраста	113,8	127,3	167,8	103,1	103,1	129,3	103,1	
33	Число мест в муниципальных образовательных организациях, реализующих образовательные программы общего образования	ед.	3 402	3 502	3 502	3 672	3 672	3 722	3 722	
34	Доля обучающихся в государственных (муниципальных) общеобразовательных организациях, занимающихся в спортивной, в общей физической культуре, в общей физической культуре (спортивных) общеобразовательных организациях	%	100,0	100,0	100,0	100,0	100,0	100,0	100,0	
35	Уровень обеспеченности населения жильем	кв.м. на 10 000 человек населения	57,2	56,7	55,2	56,1	53,8	59,1	53,1	
35.1	Уровень обеспеченности населения жильем	кв.м. на 10 000 человек населения	53,5	52,6	51,6	52,1	50,3	54,8	49,7	
35.1	Уровень обеспеченности населения жильем	кв.м. на 10 000 человек населения	24,7	24,5	23,8	24,2	23,2	25,5	22,9	
35.1	Уровень обеспеченности населения жильем	кв.м. на 10 000 человек населения	116,8	115,8	116,8	114,6	115,7	120,7	116,3	
36	Обеспеченность учреждениями культуры	ед.	2	2	2	2	2	2	2	
36.1	Обеспеченность учреждениями культуры	ед.	24	24	24	24	24	24	24	
36.1	Обеспеченность учреждениями культуры	ед.	12	12	12	12	12	12	12	
37	Доля населения, систематически занимающегося физической культурой и спортом, в общей численности населения	%	38,0	37,9	38,5	40,0	40,5	40,0	45,0	

2.2 Миссия и главная цель социально-экономического развития муниципального образования

На основе стратегического анализа существующего социально-экономического и пространственного положения Ханты-Мансийского района, выявления сильных и слабых сторон, возможностей и угроз развития определяются приоритеты и цели социально-экономического развития.

Дерево целей Ханты-Мансийского района содержит главную цель, два целевых блока (экономический и социальный), 19 целей (10 целей в экономическом блоке и 9 целей в социальном блоке), 34 задачи (рис. 16).

Главная цель – повышение уровня жизни населения на основе эффективного использования ресурсов и сбалансированного развития разбивается на два целевых блока в соответствии с основными целями Стратегии социально-экономического развития Ханты-Мансийского автономного округа-Югры до 2020 года и на период до 2030 года:

- устойчивое развитие экономики района;
- развитие человеческого капитала и социальной сферы.

Миссия Ханты-Мансийского района – «Новая жизнь в традиционной среде».

Миссия отражает образ района как территории качественно нового уровня жизни, объединяющей преимущества близости к природе, сохранение накопленных межнациональных культурных традиций и являющейся одним из локомотивов развития региона, отражает устремления района преобразовать слабые стороны в сильные.

Необходимым условием достижения первого целевого блока «Устойчивое развитие экономики района» является реализация следующих стратегических целей (рис. 17):

- освоение ресурсного потенциала территории;
- развитие агропромышленного комплекса;
- развитие туризма;
- поддержка малого предпринимательства, развитие потребительского рынка;
- развитие транспортной инфраструктуры;
- активизация благоустройства территории населенных пунктов;
- развитие и модернизация жилищно-коммунального комплекса;
- поддержка традиционных видов хозяйственной деятельности коренных малочисленных народов Севера;
- сохранение и восстановление окружающей среды;
- развитие информационного общества.

№ п/п	Наименование показателя	Ед. изм.	2017 г.		1 этап 2020 г.		2 этап 2025 г.		3 этап 2030 г.	
			факт	план	1 сценарий	2 сценарий	1 сценарий	2 сценарий	1 сценарий	2 сценарий
38	Число лиц, систематически занимающихся физической культурой и спортом	тыс. чел.	7,55	7,59	7,92	8,10	8,55	7,69	9,63	
39	Инвестиции в основной капитал за счет субъектов малого предпринимательства и параметров перформанс-деятельности	млн руб.	121 833,5	148 543,4	162 731,9	205 773,1	231 876,2	260 432,1	389 844,6	
40	Местный бюджет (отдельные виды доходов и расходов)	млн руб.	98,9	1 067,0	1 114,0	1 582,8	1 772,5	2 128,2	3 048,8	
41	Налог на доходы физических лиц	млн руб.	25,8	26,77	28,53	27,18	37,21	27,68	44,76	
42	Налог на имущество	млн руб.	0,9	0,98	0,98	1,03	1,06	1,06	1,13	
43	Земельный налог	млн руб.	29,0	28,69	28,69	31,49	28,69	28,69	32,55	
44	Расходы бюджета района	млн руб.	448,1	452,0	464,3	456,7	476,2	433,5	482,8	
45	Общегосударственные вопросы	млн руб.	554,2	535,70	601,41	796,52	1 127,71	991,32	1 526,72	
46	Национальная экономика	млн руб.	16,5	15,85	15,85	11,80	17,38	11,20	26,73	



Рисунок 16 - Декомпозиция главной цели Стратегии социально-экономического развития Ханты-Мансийского района до 2030 года



Рисунок 17 – Деконпозиция главной цели Стратегии социально-экономического развития Ханты-Мансийского района до 2030 года: экономическая политика

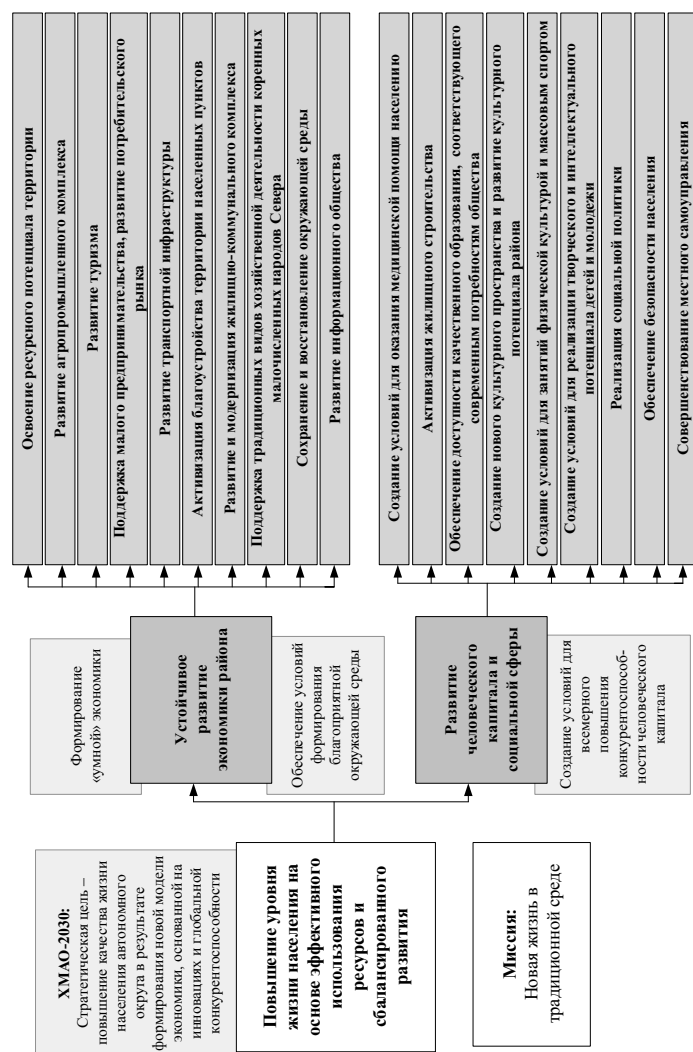

Рисунок 18 – Деконпозиция главной цели Стратегии социально-экономического развития Ханты-Мансийского района до 2030 года: социальная политика

Необходимым условием достижения второго целевого блока «**Развитие человеческого капитала и социальной сферы**» является реализация следующих стратегических целей (рис. 18):

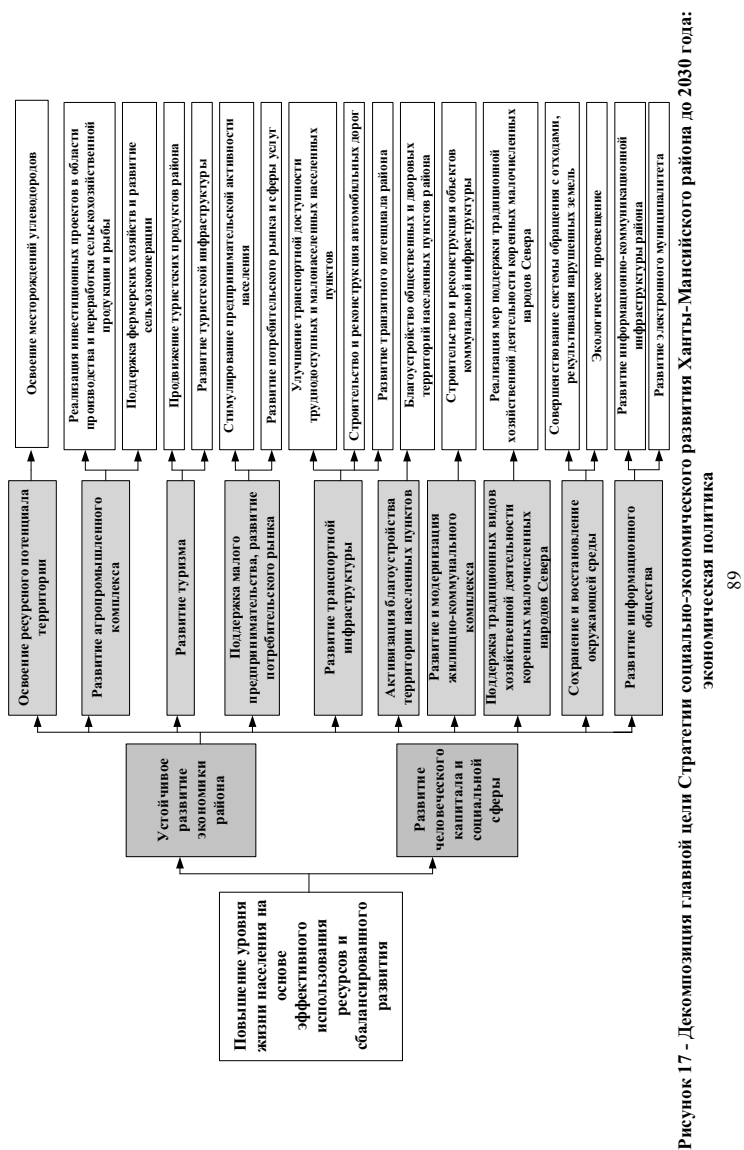
- создание условий для оказания медицинской помощи населению;
- активизация жилищного строительства;
- обеспечение доступности качественного образования, соответствующего современным потребностям общества;
- создание нового культурного пространства и развитие культурного потенциала района;
- создание условий для занятий физической культурой и массовым спортом;
- создание условий для реализации творческого и интеллектуального потенциала детей и молодежи;
- реализация социальной политики;
- обеспечение безопасности населения;
- совершенствование местного самоуправления.

2.3 Приоритеты и задачи социально-экономической политики
2.3.1 Приоритеты социально-экономического развития Ханты-Мансийского района

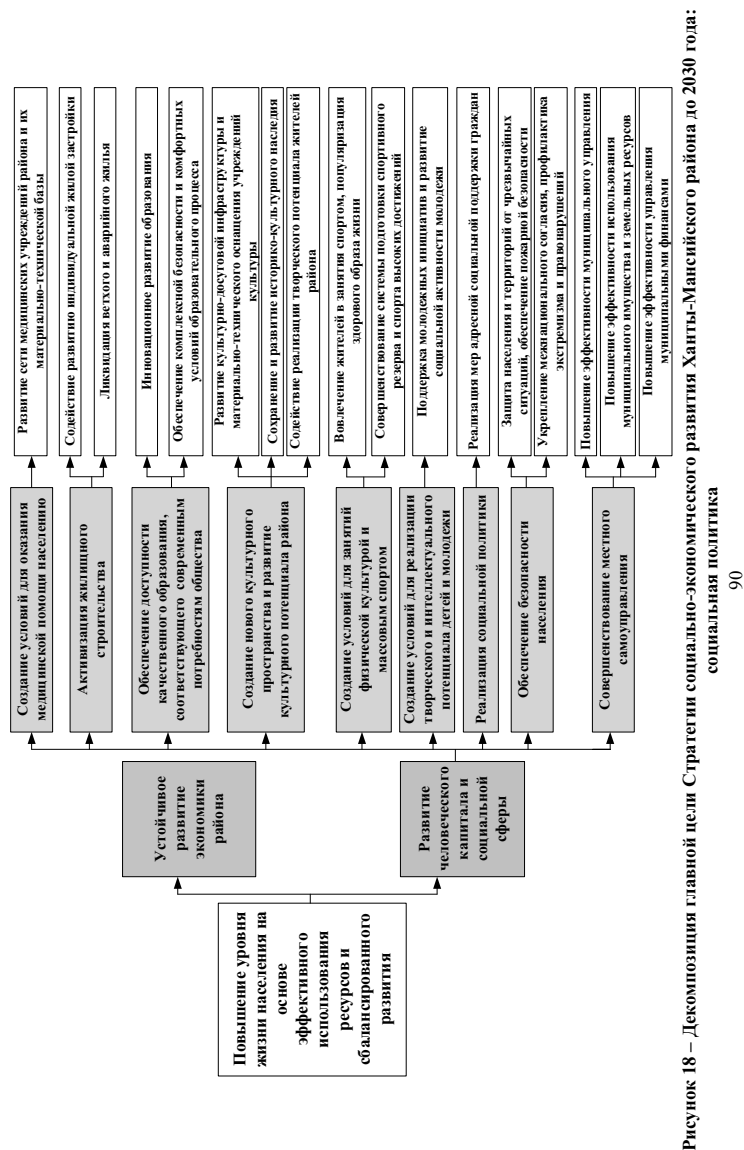
Стратегия включает в себя все направления социально-экономического развития Ханты-Мансийского района, для реализации которых сформулированы долгосрочные цели и задачи.

Тем не менее отдельно в Стратегии выделяются **главные приоритеты социально-экономического развития – первоочередные направления, наиболее важные сферы жизни, развитие которых будет иметь определяющее значение для будущего района и может дать сильный импульс его развитию как собственно самом в выбранном приоритетном направлении, так и в других сферах жизни за счет мультипликативного эффекта.**

Выделение приоритетов социально-экономического развития Ханты-Мансийского района позволяет сконцентрировать усилия общества (органов местного самоуправления и органов государственной власти, предпринимателей, населения, общественных организаций) **на решении задач опережающего развития.**

В Стратегии социально-экономического развития Ханты-Мансийского района на долгосрочную перспективу выделено шесть приоритетов:

1. Освоение ресурсного потенциала района.
2. Кластерное развитие.
3. Развитие предпринимательства, самозанятости, формирование активной жизненной позиции жителей района.
4. Формирование комфортной среды, забота об окружающей среде.
5. Популяризация здорового образа жизни.

6. Межмуниципальное сотрудничество.

Приоритет 1. Освоение ресурсного потенциала района

Добыча топливных полезных ископаемых (нефти, природного газа) является доминирующей отраслью экономики Ханты-Мансийского района. Основной объем отгруженной промышленной продукции (в 2017 г. - 99,0 %) в Ханты-Мансийском районе сформирован предприятиями, занятыми в сфере добычи полезных ископаемых. На территории Ханты-Мансийского района добычу нефти и газа осуществляют шесть нефтегазодобывающих компаний, в т.ч. крупнейшие нефтяные компании, представляющие известные федеральные бренды:

- ПАО «НК «Роснефть»;
- ПАО «Газпромнефть»;
- ПАО НК «РуссНефть»;
- ОАО «Сургутнефтегаз»;
- ПАО «ЛУКОЙЛ»;
- ПАО АНК «Башнефть».

Крупнейшим месторождением России по текущим запасам и по добыче нефти является Приобское месторождение, расположенное на территории Ханты-Мансийского района и обеспечивающее более 78 % добываемой в районе нефти (5% от всей добычи нефти в стране).

В 2017 г. на территории Ханты-Мансийского района добыто 43,6 млн т нефти с газовым конденсатом. Объем природного газа, извлеченного из недр на территории Ханты-Мансийского района, за 2017 г. составил 4 090,3 млн м³, по сравнению с показателями 2013 г. объем увеличился на 6,8 %.

В соответствии со Стратегией социально-экономического развития Ханты-Мансийского автономного округа – Югры до 2020 года и на период до 2030 года территории муниципальных образований распределены на зоны в зависимости от прогнозируемой стадии фронтального цикла³¹. Территория Ханты-Мансийского района полностью отнесена к первой зоне социально-экономического развития муниципальных образований – районы наиболее интенсивной добычи ресурсов. Данные территории отнесены к пиковой или пионерной стадии пространственно-временного цикла освоения нефтегазовых ресурсов «бум экономического роста». Основная хозяйственная деятельность будет связана с геологоразведочными работами и нефтепромышленным освоением новых промысловых участков.

Дальнейшее развитие экономики Ханты-Мансийского района объективно будет осуществляться путем развития кооперационных связей между предприятиями района внутри перспективного нефтегазодобывающего

³¹ Фронтир – зона освоения, фронтальный цикл – сменяемые периоды интенсивной добычи ресурсов и стадии промышленного освоения: 1. пиковая (пионерная) стадия интенсивного освоения; 2. старо промышленная стадия; 3. слабозатронутая освоением или неосвоенная территория.
 Источник: Стратегия социально-экономического развития Ханты-Мансийского автономного округа – Югры до 2020 года и на период до 2030 года, утв. Распоряжением Правительства ХМАО-Югры от 09.06.2017 № 339-рп

кластера ХМАО-Югры, обеспечивающего, в свою очередь, на территории района стабильные рабочие места (добыча полезных ископаемых – 62,9 % от численности занятых на крупных и средних предприятиях), стабильный и относительно высокий уровень доходов занятого в отрасли населения (среднемесячная начисленная заработная плата в отрасли в 2017 г. - 86,8 тыс. руб., на 15 % выше среднего по району), основной приток инвестиций (97,4 % от общего объема инвестиций - вклад отрасли «Добыча полезных ископаемых»).

Дальнейшее развитие нефтегазодобывающего кластера даст толчок к развитию транспортной инфраструктуры района (строительство дорог, создание регионального хаба в Горноправдинске для нужд нефтегазового комплекса), социальной и коммунальной инфраструктуры.

Инновационный вектор развития нефтедобычи обеспечит техническое перевооружение и модернизацию отрасли, разработку, внедрение и дальнейшее тиражирование новых технологий, в т.ч. по освоению трудноизвлекаемых запасов.

Приоритет 2. Кластерное развитие

Реализация кластерной политики является одним из приоритетов, обозначенных в Стратегии социально-экономического развития Ханты-Мансийского автономного округа – Югры до 2020 года и на период до 2030 года. Среди отраслевых кластеров³² ХМАО-Югры, формирующихся на территории Ханты-Мансийского района, выделяются:

- нефтегазодобывающий кластер;
- агропромышленный кластер;
- туристско-рекреационный кластер.

Нефтегазодобывающий кластер представлен компаниями, осуществляющими добычу нефти и попутного газа на территории района, обеспечивает основу экономики района и является основным экономическим приоритетом развития района в долгосрочной перспективе (приоритет № 1). Дальнейшему развитию экономики района будет способствовать углубление межотраслевых связей внутри кластера: на сегодняшний день большая часть продукции обрабатывающих производств представлена предприятиями топливно-энергетического комплекса, оказывающими услуги по монтажу, ремонту и техническому обслуживанию оборудования общего назначения нефтедобывающим предприятиям.

Агропромышленный кластер является значимым элементом как экономики района, так и округа в целом. Ханты-Мансийский район является лидером среди муниципальных районов ХМАО-Югры по объему производства

³² Кластер – форма территориальной организации экономической деятельности, при которой институциональная среда (спрос, уровень конкуренции, система сопутствующих и вспомогательных производств, система материальных и нематериальных ресурсов) обеспечивают конкурентные преимущества для определенного вида экономической деятельности. Источник: Стратегия социально-экономического развития Ханты-Мансийского автономного округа – Югры до 2020 года и на период до 2030 года, утв. Распоряжением Правительства ХМАО-Югры от 09.06.2017 № 339-рп

сельскохозяйственной продукции (12 % сельскохозяйственной продукции округа, первое место по объему производства сельскохозяйственной продукции в расчете на душу населения в 2017 г.).

Кластер на территории района включает в себя крупнейший в Югре тепличный комплекс, построенный в д. Ярки (АО «Агрофирма»), три сельскохозяйственных кооператива, 63 крестьянских (фермерских) хозяйства, четыре из которых осуществляют глубокую переработку мяса, молока, 319 личных подсобных хозяйств населения, предприятия по производству хлеба, хлебобулочных изделий, мясных полуфабрикатов, молочной продукции. Переработка рыбы представлена заморозкой (ООО НРО «Колмодай», ООО НРО «Обь»).

Агропромышленный кластер Ханты-Мансийского района ориентирован как на местный рынок (первоочередная задача - обеспечение учреждений социальной сферы и потребительского рынка продукцией местных производителей), так и на рынок города Ханты-Мансийска, других муниципальных образований.

Размещение объектов агропромышленного кластера в Ханты-Мансийском районе отражено на Карте-схеме размещения перспективных проектов агропромышленного кластера Ханты-Мансийского района (рис. 19).

Перспективные направления развития агропромышленного кластера Ханты-Мансийского района:

- производство овощей закрытого грунта;
- переработка продукции сельского хозяйства;
- фермерские хозяйства и малые формы хозяйствования;
- кооперация в сельском хозяйстве и др.

Туристский кластер Ханты-Мансийского района представлен деятельностью национальных общин, баз отдыха, эколого-просветительского центра «Шапшинское урочище» (входит в состав природного парка «Самаровский чугас»), 19-ю разработанными туристическими маршрутами, активно развивается (в 2017 г. численность туристов - 17,9 тыс. чел., в 2013 г. - 5,5 тыс. чел.) и обладает большим потенциалом.



Рисунок 19 – Карта-схема размещения перспективных проектов агропромышленного кластера Ханты-Мансийского района

Основные перспективные направления развития туристского кластера Ханты-Мансийского района:

- этнографический туризм;
- спортивный туризм;

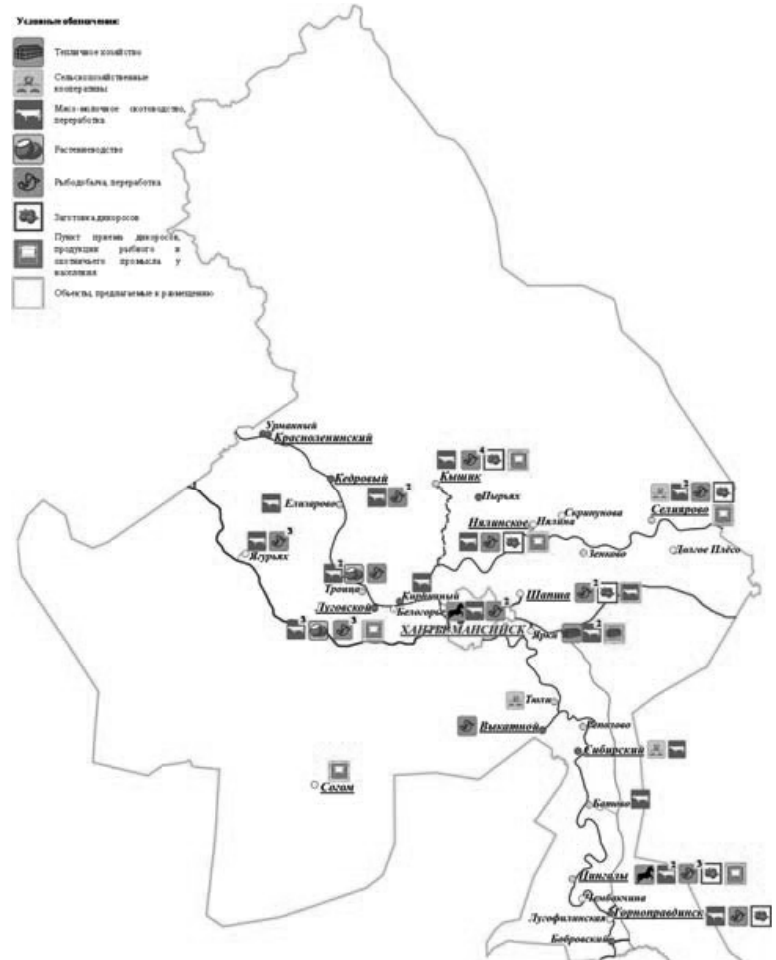

Рисунок 20 – Карта-схема размещения перспективных проектов туристского кластера Ханты-Мансийского района

Приоритет 3. Развитие предпринимательства и самозанятости, формирование активной жизненной позиции жителей района

В условиях миграционного оттока населения (790 чел. за период 2013 – 2016 гг.), в т. ч. наиболее перспективных молодых кадров, значительного отставания уровня и качества жизни в сельской местности от города, монопрофильной специализации экономики (62,9 % работников организаций, 99,0 % основного объема отгруженной промышленной продукции относятся к сфере добычи полезных ископаемых), диверсификация экономики, развитие предпринимательства, поддержка фермерства и других форм занятости и самозанятости является одним из главных приоритетов развития.

В сельской экономике приоритетом является поддержка фермерских хозяйств, самозанятости и форм семейной занятости на базе личных подсобных хозяйств и сельскохозяйственной кооперации, сельского туризма и ремесел.

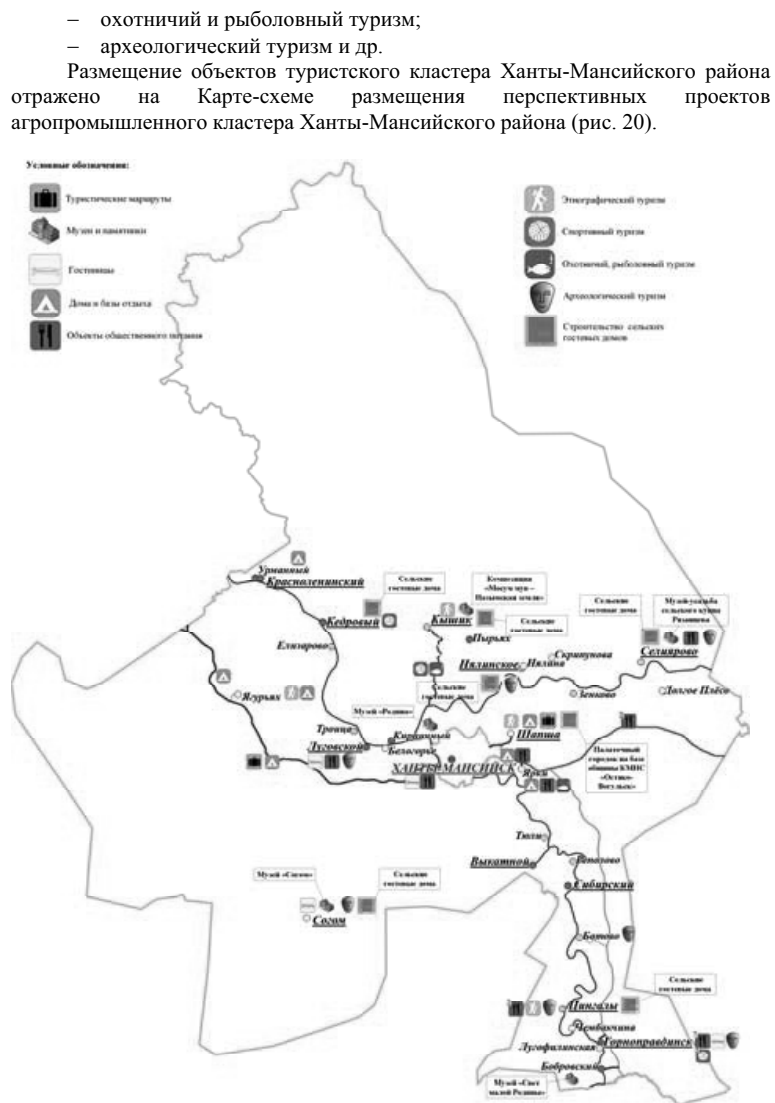
Ускоренное развитие предпринимательства требуется в таких отраслях, как социальная сфера, благоустройство, экология.

В настоящее время на территории Ханты-Мансийского района осуществляют деятельность 445 субъектов малого и среднего предпринимательства, среднесписочная численность работников (без внешних совместителей) составляет 6,3 % среднесписочной численности работников (без внешних совместителей) всех предприятий и организаций. В соответствии со Стратегией развития малого и среднего предпринимательства в Российской Федерации на период до 2030 г., к 2030 г. доля среднесписочной численности работников (без внешних совместителей), занятых у субъектов малого и среднего предпринимательства, в общей численности занятого населения должна составить 35 %. Целевым показателем базового сценария Стратегии является увеличение числа малых и средних предприятий, включая микропредприятия в 1,5 раза к 2030 г.

Для достижения поставленных целей необходимо продолжать реализацию мер финансовой, имущественной, консультационно-информационной поддержки субъектов малого и среднего предпринимательства, осуществлять грантовую поддержку начинающих предпринимателей.

С целью увеличения интереса жителей района к началу и ведению собственного дела, а также по поддержке и развитию молодежного предпринимательства.

С целью развития активной жизненной позиции жителей района, в первую очередь молодежи, планируется стимулирование инновационного поведения молодежи и создание условий для развития ее творческого потенциала, популяризация молодежного волонтерского движения, вовлечение населения в процессы благоустройства поселений, проведение общерайонных культурных мероприятий, направленных на сплочение населения района (например, общерайонного праздника «В гости к соседям»).

97

Приоритет 4. Формирование комфортной среды, забота об окружающей среде

Данный приоритет предполагает решение важной стратегической задачи – сделать жизнь в поселениях Ханты-Мансийского района комфортной, обустроенной, внешний облик сельской местности – эстетичным, гармоничным, исключая негативное воздействие активной стадии освоения ресурсного потенциала и накопленный вред окружающей среде.

В рамках реализации национального проекта «ЖКХ и городская среда» работа по формированию комфортной городской среды будет осуществляться по следующим направлениям:

- качественное содержание населенного пункта:
 - создание новых правил благоустройства и содержания;
 - оптимизация системы уборки, освещения, озеленения;
 - привлечение населения к принятию решений о благоустройстве;
 - создание общественных комиссий, контролирующих решения о развитии;
- благоустройство дворов:
 - ремонт дворовых проездов, освещение, установка скамеек, урн;
 - оборудование детских, спортивных площадок;
 - озеленение территорий;
 - оборудование дополнительных парковочных мест;
- создание и благоустройство общественных пространств:
 - площади;
 - скверы, парки;
 - пешеходные улицы;
 - набережные (прибрежные территории).

Необходимо разработать мероприятия по вовлечению жителей в процесс благоустройства, в т.ч. через проведение знаковых районных мероприятий:

- проведение смотра-конкурса среди жителей района по благоустройству индивидуальных жилых домов (номинация «Лучшая частная усадьба», «Самый красочный фасад», «Лучший палисадник», «Лучший объект благоустройства из вторсырья» и др.) и среди хозяйствующих субъектов района («Лучшая благоустроенная территория магазина», «Лучшая благоустроенная территория организации» и др.);

- проведение общерайонного праздника благоустройства – субботника «Благоустроим вместе!» с целью вовлечения жителей района в процесс благоустройства общественных и дворовых территорий и помощи в уборке частных территорий, принадлежащих пожилым жителям района и инвалидам.

Комплекс задач по благоустройству территории относится к полномочиям органов местного самоуправления, создает комфортную среду как для жителей, так и для туристов, и обеспечит формирование имиджа Ханты-Мансийского района как притягательного места для жизни, чистого, приближенного к природе и одновременно расположенного в относительной близости к благам цивилизации и столичной жизни в провинции.

98

Деятельность по сохранению и восстановлению окружающей среды необходимо осуществлять в следующих основных направлениях:

- совершенствование системы обращения с отходами, рекультивация нарушенных земель, в т.ч. ликвидация и рекультивация несанкционированных свалок, строительство полигонов ТКО по современным технологиям, раздельный сбор и вторичное использование отходов жизнедеятельности;
- осуществление контроля выполнения хозяйствующими субъектами мер по рекультивации и восстановлению нарушенных и загрязненных земель после завершения разработки месторождений полезных ископаемых (включая общераспространенные полезные ископаемые), строительных, лесозаготовительных, изыскательских и иных работ;
- экологическое просвещение.

Приоритет 5. Популяризация здорового образа жизни

Обеспечение здорового образа жизни и содействие благополучию для всех в любом возрасте является одной из 17 целей устойчивого развития, которые перечислены в Повестке дня в области устойчивого развития до 2030 года, принятой членами ООН от 25.09.2015.

Здоровье нации – один из ключевых элементов экономической политики государства, оказывающий влияние на показатели экономической политики территории, являющийся одним из факторов эффективной реализации социально-экономической политики.

В связи с этим органы местного самоуправления должны активно реализовывать мероприятия по развитию физической культуры и распространению идеи здорового образа жизни среди населения.

В 2017 г. доля населения, систематически занимающегося физической культурой и спортом в Ханты-Мансийском районе, составила 38 %.

Целевое значение данного показателя в Государственной программе ХМАО – Югры «Развитие физической культуры и спорта в Ханты-Мансийском автономном округе – Югре на 2018-2025 годы и на период до 2030 года» к окончанию реализации программы установлено на уровне 40 %.

В течение 2017 г. на территории Ханты-Мансийского района были проведены 27 спортивных мероприятий, в т.ч. межрегиональные соревнования по биатлону «Кубок Югры»; Чемпионат ХМАО – Югры по сноуборду; V Югорский лыжный марафон; Всероссийский турнир по теннису «Кубок Севера» и др. Представители Ханты-Мансийского района приняли участие в 33 всероссийских и окружных мероприятиях

Среди муниципальных районов ХМАО – Югры Ханты-Мансийский район имеет высокий уровень обеспеченности основными массовыми видами спортивных сооружений, который, в свою очередь, сложился выше среднего по ХМАО – Югре.

При этом показатели обеспеченности спортивными залами и плоскостными сооружениями в Ханты-Мансийском районе ниже нормативных: обеспеченность плоскостными спортивными сооружениями – 66,4 %, спортивными залами – 87,1 %.

99

Эффективная реализация приоритетного направления «Популяризация здорового образа жизни» возможна при условии исполнения следующих мероприятий:

1. Укрепление материально-технической базы учреждений физической культуры и спорта.
 2. Совершенствование ежегодного календарного плана физкультурных и спортивных мероприятий различных групп населения.
 3. Пропаганда физической культуры и спорта, здорового образа жизни среди различных возрастных групп в образовательных учреждениях, по месту работы, жительства и отдыха населения.
 4. Организация деятельности спортивных клубов по месту жительства, клубов в образовательных учреждениях, общественных организациях и т.д., в т.ч. для самостоятельно занимающихся физической культурой и спортом.
 5. Создание коллективов физической культуры в учреждениях, организациях и предприятиях всех форм собственности; включение производственной физкультуры в систему мероприятий, направленных на улучшение условий труда; развитие ВФСК ГТО.
 6. Повышение качества организации физкультурно-оздоровительной и спортивно-массовой работы среди лиц с ограниченными физическими возможностями.
 7. Развитие и поддержка негосударственного сектора в сфере предоставления услуг физической культуры и спорта.
- Результатом реализации мероприятий приоритета станет рост численности лиц, вовлеченных в занятия физической культуры и спорта, укрепление здоровья населения, дальнейшее развитие спорта, а также развитие туризма за счёт проведения спортивных мероприятий окружного, регионального и государственного уровня.

Приоритет 6. Межмуниципальное сотрудничество

Решение ряда задач Стратегии предусматривается в тесном сотрудничестве с органами местного самоуправления г. Ханты-Мансийска, чему способствует как территориальное расположение столицы Ханты-Мансийского автономного округа – Югры и административного центра Ханты-Мансийского района, так и общие интересы в реализации отдельных направлений социально-экономического развития.

Развитие межмуниципального сотрудничества целесообразно развивать также с приграничными муниципальными районами: Октябрьским, Кондинским, Нефтеюганским, Белоярским и Сургутским.

Основными перспективными направлениями межмуниципального сотрудничества являются:

1. Взаимодействие в области туризма.

Город Ханты-Мансийск обладает развитой туристской инфраструктурой и ресурсами.

Насыщенный событийный календарь города включает мероприятия всероссийского и международного уровня, такие как международный

100

фестиваль кинематографических дебютов «Дух Огня», Международный фестиваль ремесел коренных народов мира «Югра», мероприятия, проводимые Центром зимних видов спорта имени А. В. Филипенко (этапы Кубка мира и Чемпионата России по биатлону, лыжным гонкам), международный IT-форум и др. Для развития туристского потенциала Ханты-Мансийского района возможно включение в программу данных мероприятий посещение туристских объектов, находящихся на территории района, например, путем включения представителей Ханты-Мансийского района в состав рабочих групп по подготовке мероприятий.

Для основных туристических маршрутов, предлагаемых на территории Ханты-Мансийского района, г. Ханты-Мансийск будет являться отправной точкой, т. к. на территории города расположены аэропорт и речной вокзал.

В связи с тем, что на территории Ханты-Мансийского района в области развития средств размещения туристов приоритет отдается развитию сельских гостевых домов и баз отдыха, то г. Ханты-Мансийск является оптимальным вариантом для туристов на длительное время.

Отдельной задачей организации межмуниципального сотрудничества в сфере туризма является обеспечение безопасности туристов. Для этого должен быть проработан регламент совместных действий уполномоченных подразделений администраций муниципальных образований.

2. Взаимодействие в социальной сфере (культура, образование, спорт).

В социальной сфере в рамках межмуниципального сотрудничества возможно заключение соглашений о проведении совместных мероприятий культурной, спортивной и образовательной направленности: фестивалей, спортивных соревнований, конкурсов, семинаров и конференций, а также создание общей среды для обмена опытом в реализации направлений социального развития, формирование межмуниципальных фондов, способствующих развитию молодежи и общества.

3. Развитие транспортной инфраструктуры, в т. ч. организация межмуниципальных перевозок.

Межмуниципальное сотрудничество в транспортной сфере связано в первую очередь с организацией грузопассажирских перевозок, в т. ч. водным транспортом, и формированием системы транспортной логистики на территории района.

4. Решение экологических проблем, в т.ч. в сфере обращения с отходами.

В рамках реализации Адресной инвестиционной программы ХМАО-Югры на 2018 год и плановый период 2019 и 2020 годы на территории Ханты-Мансийского района планируется строительство комплексного межмуниципального полигона твердых коммунальных отходов для г. Ханты-Мансийска и поселений Ханты-Мансийского района. Для реализации проекта в состав рабочей группы должны входить все заинтересованные стороны: органы власти автономного округа и органы местного самоуправления обоих муниципальных образований – г. Ханты-Мансийска и Ханты-Мансийского района.

5. Развитие потребительского рынка и сферы услуг.

101

В рамках межмуниципального сотрудничества должны быть проработаны вопросы сбыта готовой продукции, произведенной на территории района, в т.ч. обеспечение доступа на продовольственный рынок г. Ханты-Мансийска, организация и проведение специализированных ярмарок сельхозпродукции, ярмарок выходного дня, привлечение к сотрудничеству действующие торговые сети.

2.3.2 Задачи социально-экономического развития Ханты-Мансийского района

Реализация Стратегии будет осуществляться по 19 стратегическим направлениям, увязанным с долгосрочными целями и задачами социально-экономического развития Ханты-Мансийского района до 2030 г.:

- экономическая политика – десять стратегических направлений;
- социальная политика – девять стратегических направлений.

Направление 1. «Освоение ресурсного потенциала территории»

Задачи:

1. Освоение месторождений углеводородов.

Мероприятия:

1. Организация взаимодействия с предприятиями, осуществляющими добычу нефти и газа на территории района, с целью разработки направлений сотрудничества в реализации согласованных стратегических направлений развития.

2. Содействие реализации и мониторинг инвестиционных проектов:

- переработка попутного нефтяного газа, генерация электроэнергии на мобильных установках в границах лицензионных участков, эксплуатируемых нефтегазодобывающими компаниями.

Направление 2. «Развитие агропромышленного комплекса»

Задачи:

1. Реализация инвестиционных проектов в области производства и переработки сельскохозяйственной продукции и рыбы.

2. Поддержка фермерских хозяйств и развитие сельхозкооперации.

Мероприятия:

1. Содействие реализации и мониторинг инвестиционных проектов:

- строительство тепличного комплекса 5,2 га в д.Ярки;
- строительство ферм по выращиванию крупного рогатого скота и свиней, приобретение оборудования, позволяющего осуществлять переработку продукции животноводства (цеха по переработке мяса и молока).

2. Организация пунктов приема дикоросов, продукции рыбного и охотничьего промысла у населения.

3. Поддержка малых форм хозяйствования: предоставление субсидий на развитие материально-технической базы.

102

4. Предоставление субсидий на развитие животноводства, растениеводства, на развитие ресурсного потенциала рыбохозяйственного комплекса, системы заготовки и переработки дикоросов.

5. Оказание мер поддержки сельскохозяйственных кооперативов.

6. Организация и проведение специализированных ярмарок сельхозпродукции, ярмарок выходного дня.

Направление 3. «Развитие туризма»

Задачи:

1. Продвижение туристских продуктов района.
2. Развитие туристской инфраструктуры.

Мероприятия:

1. Включение туристских ресурсов Ханты-Мансийского района в экскурсионную программу ежегодных мероприятий, проводимых на территории г. Ханты-Мансийска (фестиваль «Дух Огня», фестиваль ремесел коренных народов мира, мероприятия, проводимые Центром зимних видов спорта имени А.В. Филипенко). Включение представителей Ханты-Мансийского района в рабочие группы по подготовке таких мероприятий.

2. Доработка и постоянное обновление раздела «Туризм» на сайте района:

- формирование карты с достопримечательностями района и их описанием;

- создание раздела «10 причин посетить Ханты-Мансийский район»;

- размещение иллюстрированных каталогов с туристскими объектами, маршрутами и экскурсионными программами, базами отдыха, гостевыми домами и др.;

- создание событийного календаря с перечнем всех планируемых на территории района туристских массовых мероприятий.

3. Партнерство с федеральными и региональными туроператорами по созданию новых программ внутреннего и въездного туризма.

4. Сотрудничество с региональными СМИ по продвижению туристских ресурсов района.

5. Информационное освещение проведенных мероприятий (публикации, фотографии, отзывы).

6. Мониторинг Национального туристического портала Russia Travel и регионального туристического портала «Туризм в Югре» с целью проверки наличия и актуальности данных о туристских ресурсах Ханты-Мансийского района и включения информации о новых туристских ресурсах района.

7. Разработка туристического бренда района «Неизведанный, экологичный, самобытный. Окунишь в настоящую природу».

8. Проведение фотоконкурса в различных номинациях (лучшее фото пейзажа, птиц, животных, достопримечательностей, традиций и быта местных жителей и др.) с целью продвижения туристских возможностей района, а также содействие участию победителей во всероссийских фотоконкурсах.

9. Мероприятия по развитию этнографического туризма:

103

- организация палаточного городка на базе общины КМНС «Остяко-Вогульск» в п. Шапша;

- развитие инфраструктуры и обустройство музея под открытым небом «Мосум мув» в с. Кышк;

- развитие «Музея-усадьбы сельского торговца» в с. Селиярово:

строительство гостевых домов, кафе, конференц-зала в купеческой стилистике с целью возможности проведения семинаров, тренингов, конференций, связанных с историей предпринимательства в районе.

10. Мероприятия по развитию событийного туризма:

- проведение ежегодного фестиваля исторической реконструкции, посвященного быту и повседневной жизни остякских народов. В программе фестиваля: мастер-классы, ярмарка, ремесленные лавки, концерты этнической музыки и др. Продолжительность фестиваля - 2 дня. Проживание туристов - автокемпинг, палаточный городок.

11. Развитие сельского туризма:

- строительство сельских гостевых домов для отдыха и рыбалки с целью предоставления для проживания и оказания дополнительных услуг (прокат рыболовных снастей, лодок, спасательных жилетов, услуги сопровождения до места рыбалки).

12. Развитие спортивного туризма:

- разработка снегоходных маршрутов с организацией маршрутов спортивной рыбалки;

- разработка маршрутов по ориентированию на местности различной категории сложности;

- разработка маршрутов и организация сплавов по рекам района.

13. Развитие экологического туризма:

- разработка экологических маршрутов в естественную природную среду с целью изучения природы;

- разработка и проведение экскурсий с фенологическими наблюдениями за растениями и животными.

14. Поддержка развития производств сувенирной продукции народных промыслов и ремесел.

15. Создание производства сувенирной продукции (футболки, сумки и т.п.) с использованием национальных узоров, с привлечением молодых дизайнеров для разработки концепции.

16. Заключение соглашения с администрацией г. Ханты-Мансийска по координации совместных действий по обеспечению безопасности туристов на территории района.

17. Развитие туристского потенциала территории района:

- организация палаточного городка на базе общины КМНС «Остяко-Вогульск» в п. Шапша;

- развитие инфраструктуры и обустройство музея под открытым небом «Мосум мув» в с. Кышк;

- развитие «Музея-усадьбы сельского торговца» в с. Селиярово:

строительство гостевых домов, кафе, конференц-зала в купеческой стилистике с целью возможности проведения семинаров, тренингов, конференций, связанных с историей предпринимательства в районе.

10. Мероприятия по развитию событийного туризма:

- проведение ежегодного фестиваля исторической реконструкции, посвященного быту и повседневной жизни остякских народов. В программе фестиваля: мастер-классы, ярмарка, ремесленные лавки, концерты этнической музыки и др. Продолжительность фестиваля - 2 дня. Проживание туристов - автокемпинг, палаточный городок.

11. Развитие сельского туризма:

- строительство сельских гостевых домов для отдыха и рыбалки с целью предоставления для проживания и оказания дополнительных услуг (прокат рыболовных снастей, лодок, спасательных жилетов, услуги сопровождения до места рыбалки).

12. Развитие спортивного туризма:

- разработка снегоходных маршрутов с организацией маршрутов спортивной рыбалки;

- разработка маршрутов по ориентированию на местности различной категории сложности;

- разработка маршрутов и организация сплавов по рекам района.

13. Развитие экологического туризма:

- разработка экологических маршрутов в естественную природную среду с целью изучения природы;

- разработка и проведение экскурсий с фенологическими наблюдениями за растениями и животными.

14. Поддержка развития производств сувенирной продукции народных промыслов и ремесел.

15. Создание производства сувенирной продукции (футболки, сумки и т.п.) с использованием национальных узоров, с привлечением молодых дизайнеров для разработки концепции.

16. Заключение соглашения с администрацией г. Ханты-Мансийска по координации совместных действий по обеспечению безопасности туристов на территории района.

Направление 4. «Поддержка малого предпринимательства, развитие потребительского рынка»

Задачи:

1. Стимулирование предпринимательской активности населения.
2. Развитие потребительского рынка и сферы услуг.

104

Мероприятия:

1. Создание условий для развития субъектов малого и среднего предпринимательства.
2. Финансовая поддержка субъектов малого и среднего предпринимательства.
3. Имущественная поддержка субъектов малого и среднего предпринимательства.
4. Консультационно-информационная поддержка.
5. Оказание поддержки социально ориентированных некоммерческих организаций.
6. Поддержка молодежного предпринимательства путем проведения постоянно действующего бизнес-обучения.
7. Развитие мобильной торговли (автомагазинов) в труднодоступных и малонаселенных населенных пунктах района.
8. Развитие сферы бытовых услуг с использованием выездных форм обслуживания населения в труднодоступных и малонаселенных населенных пунктах района.
9. Создание условий для развития семейного торгового бизнеса (булочных, кондитерских, мясных лавок, рыбных магазинов и других помещений).

Направление 5. «Развитие транспортной инфраструктуры»

Задачи:

1. Улучшение транспортной доступности.
2. Строительство и реконструкция автомобильных дорог.
3. Развитие транзитного потенциала района.

Мероприятия:

1. Обеспечение доступности услуг водного и воздушного транспорта и повышении качества обслуживания населения.
2. Строительство речных причалов в населенных пунктах района: п. Кедровый, д. Ягурьях, п. Луговской, п. Нялинское, п. Выкатной, п. Реполово.
3. Обустройство лодочных станций в населенных пунктах района для оказания транспортных услуг населению.
4. Приобретение судов на воздушной подушке для обеспечения транспортной доступности в межнавигационный период.
5. Перенос вертолетной площадки в с.Реполово в незатопляемую зону.
6. Строительство участка подъезда дороги до п. Выкатной.
7. Строительство участка подъезда дороги до п. Реполово.
8. Ремонт автомобильных дорог в сельских поселениях.
9. Строительство автодороги Ханты-Мансийск - Белогорье - Луговской - Троица - Кирпичный.
10. Развитие придорожного сервиса, включая сп. Кышик.
11. Строительство логистического комплекса в районе съезда с автодороги «Югра» на автозимник до д. Согом.
12. Открытие дорожно-ремонтного пункта в п. Горноправдинске.

13. Открытие автозаправочного комплекса в районе п. Горноправдинска, в д. Кышик, п. Луговской, д. Согом.
14. Создание регионального хаба в п. Горноправдинске для нужд нефтегазового комплекса и других отраслей.

Направление 6. «Активизация благоустройства территории населенных пунктов»

Задачи:

1. Благоустройство общественных и дворовых территорий населенных пунктов района.

Мероприятия:

1. Благоустройство дворовых и общественных территорий населенных пунктов Ханты-Мансийского района.
2. Обустройство детских спортивно-игровых площадок.
3. Проведение смотра-конкурса среди жителей района по благоустройству индивидуальных жилых домов (номинация «Лучшая частная усадьба», «Самый красочный фасад», «Лучший палисадник», «Лучший объект благоустройства из вторсырья» и др.) и среди хозяйствующих субъектов района («Лучшая благоустроенная территория магазина», «Лучшая благоустроенная территория организации» и др.).
4. Проведение общерайонного праздника благоустройства-субботника «Благоустроим вместе!» с целью вовлечения жителей района в процесс благоустройства общественных и дворовых территорий и помощи в уборке частных территорий, принадлежащих пожилым жителям района и инвалидам.
5. Благоустройство въездов в населенные пункты, разработка фирменного стиля (дизайна) каждого населенного пункта района.

Направление 7. «Развитие и модернизация жилищно-коммунального комплекса»

Задачи:

1. Строительство и реконструкция объектов коммунальной инфраструктуры.

Мероприятия:

1. Строительство и реконструкция сетей электроснабжения Ханты-Мансийского района.
2. Перевод в зону централизованного электроснабжения с. Елизарово, п. Кедровый, п. Красноленинский, п. Урманый, п. Кирпичный.
3. Строительство газораспределительной станции в д. Ярки Ханты-Мансийского района.
4. Газификация с. Троица.
5. Строительство газопроводов для подключения новых объектов к системе газоснабжения в населенных пунктах района.
6. Реконструкция ВОС в д. Ярки Ханты-Мансийского района.
7. Строительство сетей водоснабжения в д. Ягурьях.

8. Устройство полиэтиленового водопровода с водоразборными колонками в п. Сибирский от ВОС по ул. Центральная до школы-сада.
9. Разработка зон санитарной охраны водозаборов на территории населенных пунктов Ханты-Мансийского района.
10. Реализация иных мероприятий по строительству и реконструкции объектов системы водоснабжения, предусмотренных утвержденными схемами водоснабжения поселений района.
11. Реконструкция локальных очистных сооружений с 1300 м³/сут. до 2000 м³/сут., второй этап п. Горноправдинск.
12. Строительство канализационных очистных сооружений в населенных пунктах района: с. Елизарово, с. Селярово, п. Луговской.
13. Реализация иных мероприятий по строительству и реконструкции объектов системы водоотведения, предусмотренных утвержденными схемами водоотведения поселений района.
14. Реализация мероприятий по строительству и реконструкции объектов системы теплоснабжения, предусмотренных утвержденными схемами теплоснабжения поселений района.
15. Перевод угольных котельных на биотопливо (щепа, пеллеты).
16. Актуализация схем теплоснабжения, водоснабжения и водоотведения сельских поселений района.

Направление 8. «Поддержка традиционных видов хозяйственной деятельности коренных малочисленных народов Севера»

Задачи:

1. Реализация мер поддержки традиционной хозяйственной деятельности коренных малочисленных народов Севера.

Мероприятия:

1. Сохранение и развитие территорий традиционного природопользования и отраслей традиционного хозяйства, внедрение современной техники и технологий в традиционные отрасли экономики коренных малочисленных народов Ханты-Мансийского района.
2. Организация участия представителей коренных малочисленных народов Севера в конкурсах профессионального мастерства.
3. Проведение Региональной научно-практической конференции «Волдинские чтения» в с. Кышик.
4. Организация просветительских мероприятий по обучению ремеслу и промыслу, передаче (сохранению) мастерства коренных малочисленных народов Севера.

Направление 9. «Сохранение и восстановление окружающей среды»

Задачи:

1. Совершенствование системы обращения с отходами, рекультивация нарушенных земель.
2. Экологическое просвещение.

Мероприятия:

1. Строительство комплексного межмуниципального полигона твердых коммунальных отходов для г. Ханты-Мансийска, поселений Ханты-Мансийского района.
2. Ликвидация и рекультивация несанкционированных свалок.
3. Содействие в организации накопления (в т. ч. раздельного накопления) и сбора твердых коммунальных отходов в населенных пунктах района, содействие в организации пунктов приема вторичного сырья.
4. Создание пунктов для сбора и накопления опасных отходов и вторичного сырья на территории малонаселенных и труднодоступных населенных пунктов.
5. Осуществление контроля выполнения хозяйствующими субъектами рекультивации и восстановления нарушенных и загрязненных земель после завершения разработки месторождений полезных ископаемых (включая общераспространенные полезные ископаемые), строительных, лесозаготовительных, изыскательских и иных работ.
6. Организация и проведение научных исследований, летних школ, семинаров и совещаний в области экологии.
7. Повышение квалификации преподавателей образовательных учреждений, педагогов дополнительного образования по экологии и охраны окружающей среды.
8. Популяризация раздельного сбора отходов среди населения.

Направление 10. «Развитие информационного общества»

Задачи:

1. Развитие информационно-коммуникационной инфраструктуры района.
2. Развитие электронного муниципалитета.

Мероприятия:

1. Строительство объектов связи на территории труднодоступных и отдаленных местностей.
2. Развитие сети центров общественного доступа к сети Интернет.
3. Создание условий для повышения компьютерной грамотности жителей.
4. Развитие и сопровождение инфраструктуры электронного муниципалитета и информационных систем.
5. Обеспечение предоставления гражданам и организациям государственных и муниципальных услуг с использованием современных информационно-коммуникационных технологий.

Направление 11. «Создание условий для оказания медицинской помощи населению»

Задачи:

1. Развитие сети медицинских учреждений района и их материально-технической базы.

Мероприятия:

1. Содействие реализации и мониторинг инвестиционных проектов:
 - получение гранта на открытие медицинского центра «Добрый лис» в п. Горноправдинске;
 - участковая больница на 50 коек/135 посещений в смену в п. Горноправдинске;
2. Передача объектов здравоохранения БУ ХМАО-Югры «Ханты-Мансийская районная больница» по договорам аренды с обязательством сохранения целевого назначения и использования объекта негосударственным организациям.
3. Поддержка внедрения в практику работы мобильных медицинских комплексов, в т. ч. для оказания услуг узкими специалистами.
4. Поддержка внедрения в практику дистанционных технологий мониторинга состояния здоровья пациентов.

Направление 12. «Активизация жилищного строительства»

Задачи:

1. Содействие развитию индивидуальной жилой застройки.
2. Ликвидация ветхого и аварийного жилья.

Мероприятия:

1. Улучшение жилищных условий граждан, проживающих в сельской местности, в том числе молодых специалистов.
2. Приобретение жилых помещений для предоставления нуждающимся гражданам.
3. Финансовая поддержка отдельных категорий граждан на улучшение жилищных условий.
4. Подготовка документации по планировке и межеванию территорий сельских поселений и населенных пунктов.
5. Содействие реализации проектов комплексного освоения территории в целях жилищного строительства усадебного типа.
6. Переселение граждан из ветхого и аварийного жилья.
7. Снос ветхого и аварийного жилья.

Направление 13. «Обеспечение доступности качественного образования, соответствующего современным потребностям общества»

Задачи:

1. Инновационное развитие образования.
2. Обеспечение комплексной безопасности и комфортных условий образовательного процесса.

Мероприятия:

1. Модернизация кадровых, организационных, технологических и методических условий, развитие системы выявления, поддержки и сопровождения одаренных детей, лидеров в сфере образования.
2. Проведение капитальных и текущих ремонтов зданий, сооружений.
3. Строительство и реконструкция образовательных учреждений:

109

- реконструкция школы с пристроем для размещения групп детского сада п. Луговской;
 - школа с группами для детей дошкольного возраста (120 учащихся/60 мест) д. Ярки;
 - реконструкция школы с пристроем для размещения групп детского сада на 60 воспитанников в п. Красноленинский;
 - комплекс «Школа - сад на 50 учащихся, 20 мест» в с. Тюли;
 - комплекс «Школа - сад на 50 учащихся, 20 мест» в д. Белогорье;
 - средняя общеобразовательная школа в д. Шапша.
4. Расширение КОУ «Кадетская школа-интернат имени Героя Советского Союза Безноскова Ивана Захаровича».
 5. Создание в дошкольных образовательных, общеобразовательных организациях, организациях дополнительного образования детей условий для получения детьми-инвалидами качественного образования.
 6. Укрепление материально-технической базы образовательных учреждений.

Направление 14. «Создание нового культурного пространства и развитие культурного потенциала района»

Задачи:

1. Развитие культурно-досуговой инфраструктуры и материально-технического оснащения учреждений культуры.
2. Сохранение и развитие историко-культурного наследия
3. Содействие реализации творческого потенциала жителей района.

Мероприятия:

1. Строительство учреждений культуры.
2. Строительство многофункциональных модульных домов культуры в с. Батово, с. Тюли, с. Цингалы, п. Луговской, п. Шапша.
3. Внедрение новых информационных продуктов и технологий в учреждениях культуры.
4. Реализация мероприятий, направленных на распространение и укрепление культуры мира и межнационального согласия, на базе учреждений культуры, сохранение наследия русской культуры и культуры народов России.
5. Развитие механизмов поддержки творческой деятельности в сфере культуры и искусства, в том числе традиционной народной культуры, сохранение и развитие традиционных народных художественных промыслов и ремесел, историко-природной среды их бытования.
6. Поддержка развития исторического краеведения, в т.ч. изучение найденных артефактов, проведение просветительских лекций, выездных краеведческих семинаров, поддержка негосударственных организаций на реализацию проектов краеведческой направленности.
7. Преобразование учреждений культуры в места для встреч и общения жителей поселений, площадки реализации личных интересов и социального взаимодействия.

110

8. Развитие кадрового потенциала учреждений культуры и искусства: развитие системы непрерывного профессионального образования в сфере культуры и искусства, поддержка мастеров искусств и творческой молодежи, повышение престижа творческих профессий.

9. Проведение и участие в конкурсах, конференциях, фестивалях и т.п., ориентированных на реализацию творческого потенциала населения, развитие культурного обмена на межпоселенческом, районном, межрегиональном, общероссийском и международном уровнях.

10. Организация общерайонного праздника «В гости к соседям» с ежегодной сменой места проведения. В программе праздника: выступления творческих коллективов поселений, массовые спортивные игры, ярмарка продукции местного производства, церемония передачи символа праздника принимающей стороне на следующий год.

Направление 15. «Создание условий для занятий физической культурой и массовым спортом»

Задачи:

1. Вовлечение жителей в занятия спортом, популяризация здорового образа жизни.
2. Совершенствование системы подготовки спортивного резерва и спорта высоких достижений.

Мероприятия:

1. Укрепление материально-технической базы учреждений физической культуры и спорта.
2. Совершенствование ежегодного календарного плана физкультурных и спортивных мероприятий различных групп населения.
3. Пропаганда физической культуры и спорта, здорового образа жизни среди различных возрастных групп в образовательных учреждениях, по месту работы, жительства и отдыха населения.
4. Организации деятельности спортивных клубов по месту жительства, клубов в образовательных учреждениях, общественных организациях и т.д., в т.ч. для самостоятельно занимающихся физической культурой и спортом.
5. Создание коллективов физической культуры в учреждениях, организациях и предприятиях всех форм собственности; включение производственной физкультуры в систему мероприятий, направленных на улучшение условий труда; развитие ВФСК ГТО.
6. Повышение качества организации физкультурно-оздоровительной и спортивно-массовой работы среди лиц с ограниченными физическими возможностями.
7. Развитие и поддержка негосударственного сектора в сфере предоставления услуг физической культуры и спорта.
8. Развитие и поддержка наиболее перспективных видов спорта, физкультурно-спортивных организаций и спортсменов, показывающих высокие результаты и достойно представляющих Ханты-Мансийский район на спортивных мероприятиях различного уровня.

111

9. Повышение профессионального уровня специалистов сферы физической культуры и спорта (участие в курсах повышения квалификации, проведение семинаров, мастер-классов и др.).

10. Развитие массовой физической культуры и спорта высших достижений среди лиц с ограниченными возможностями здоровья и инвалидов.

Направление 16. «Создание условий для реализации творческого и интеллектуального потенциала детей и молодежи»

Задачи:

1. Поддержка молодежных инициатив и развитие социальной активности молодежи.

Мероприятия:

1. Проведение и участие детей и молодежи Ханты-Мансийского района в слетах, фестивалях, конференциях, форумах, конкурсах, соревнованиях.
2. Популяризация молодежного волонтерского движения.
3. Организация и проведение мероприятий, направленных на развитие межкультурных коммуникаций и профилактику экстремизма в молодежной среде.
4. Стимулирование инновационного поведения молодежи и создание условий для развития ее творческого потенциала.
5. Содействие профориентации и карьерным устремлениям молодежи.
6. Создание условий для развития гражданско-, военно-патриотических качеств молодежи.

Направление 17. «Реализация социальной политики»

Задачи:

1. Реализация мер адресной социальной поддержки граждан.

Мероприятия:

1. Содействие занятости населения, организация общественных работ.
2. Организация отдыха и оздоровления детей.
3. Сохранение семейных ценностей, оказание психологической и иной помощи детям и семьям.
4. Внедрение инновационных, малозатратных, стационарозамещающих технологий социального обслуживания («суберизация» социальных услуг).
5. Повышение компьютерной грамотности граждан старшего возраста, разработка проекта «Университет 55+».

Направление 18. «Обеспечение безопасности населения»

Задачи:

1. Защита населения и территорий от чрезвычайных ситуаций, обеспечение пожарной безопасности.
2. Укрепление межнационального согласия, профилактика экстремизма и правонарушений.

Мероприятия:

1. Строительство пожарных водоемов в населенных пунктах.

112

2. Защита сельских населенных пунктов, расположенных в лесных массивах, от лесных пожаров.
3. Совершенствование работы ЕДДС Ханты-Мансийского района, включая развитие системы обеспечения вызова экстренных оперативных служб по единому номеру «112».
4. Ремонт, содержание и обслуживание дамб обвалования (земляных валов).
5. Реализация мероприятий в сфере гармонизации межнациональных и межконфессиональных отношений, профилактики экстремизма.

Направление 19. «Совершенствование местного самоуправления»

Задачи:

1. Повышение эффективности муниципального управления.
2. Повышение эффективности использования муниципального имущества и земельных ресурсов.
3. Повышение эффективности управления муниципальными финансами.

Мероприятия:

1. Совершенствование и обеспечение работы системы дополнительного профессионального образования муниципальных служащих и лиц, включенных в кадровый резерв Ханты-Мансийского района.
2. Поддержка доступа социально ориентированных некоммерческих организаций к предоставлению услуг в социальной сфере.
3. Привлечение активных жителей района в постановку и решение задач социально-экономического развития территории.
4. Формирование и развитие муниципального имущества Ханты-Мансийского района.
5. Ведение землеустройства и рационального использования земельных ресурсов.
6. Выравнивание бюджетной обеспеченности муниципальных образований сельских поселений района.
7. Внедрение механизмов инициативного бюджетирования.

2.4 Сопоставление целей развития муниципального образования с целями и задачами, изложенными в стратегии Ханты-Мансийского автономного округа – Югры

Согласованность целей и задач долгосрочного развития Ханты-Мансийского района с приоритетными направлениями, определенными в Стратегии социально-экономического развития Ханты-Мансийского автономного округа – Югры до 2020 года и на период до 2030 года, является главным критерием эффективного стратегического планирования развития муниципального образования.

Разработанные в Стратегии цели и задачи социально-экономического развития района соответствуют основным целям и приоритетным направлениям регионального развития, на основе которых был разработан План

(коэффициент смертности к 2030 г. – 9,6 чел./1 000 чел., темп роста 2030/2017 гг. – 127%);

- активные миграционные процессы, характерные для существующего положения, прогнозируются на первую пятилетку реализации Стратегии, на долгосрочную перспективу ожидается стабилизация как миграционных потоков, так и в целом численности постоянного населения района.

В долгосрочной перспективе планируется рост объема отгруженной промышленной продукции собственного производства, который к 2030 г. увеличится в 2,8 раза и составит 994,1 млрд руб. В структуре объема отгруженной продукции большая часть будет по-прежнему приходиться на добычу полезных ископаемых (99 % от общего объема, 986,8 млрд руб., рост в 2,8 раза).

В долгосрочной перспективе прогнозируется рост объема продукции сельского хозяйства – 5,9 млрд руб., темп роста 2030/2017 гг. - в 3,4 раза. Объем строительных работ к 2030 г. составит 2,2 млрд руб., что на 37 % больше уровня 2017 г.

Число малых и средних предприятий, включая микропредприятия, увеличится в 1,5 раза (157 ед. в 2030 г. против 103 ед. в 2017 г.).

Инвестиционная активность на территории района возрастает, в долгосрочной перспективе прогнозируется постоянный приток инвестиций, к 2030 г. объем инвестиций в основной капитал организаций увеличится в 3,2 раза по сравнению с 2017 г. и составит 389,8 млрд руб.

Общая площадь жилых помещений в Ханты-Мансийском районе увеличится на 95,0 тыс. м² и будут реализованы главные структурные задачи в сфере обеспечения населения жильем: восстановление докризисных объемов ввода жилья (с 9,8 тыс. м² в 2017 г. до 14,2 тыс. м² к 2030 г.) и полная ликвидация ветхого и аварийного жилого фонда (его доля в 2017 г. – 17,3 %).

Целевые показатели социально-экономического развития сгруппированы по этапам реализации Стратегии: на первом и втором этапе – с ежегодной детализацией, на третьем этапе – на расчетный срок реализации – 2030 г. (табл. 6).

Срок реализации Стратегии – 2018 - 2030 гг.

Стратегия социально-экономического развития Ханты-Мансийского района реализуется в 3 этапа:

- 1 этап – 2018-2020 гг.;
- 2 этап – 2021-2025 гг.;
- 3 этап – 2026-2030 гг.

На первом этапе основной целью является поддержание устойчивости социально-экономического развития района, реализация уже имеющихся планов и проектов, предусмотренных в муниципальных программах и инвестиционных проектах.

На втором и третьем этапе прогнозируется высокая инвестиционная активность в нефтедобыче, повышение предпринимательской активности в сфере сельского хозяйства, обрабатывающей промышленности, потребительского сектора и туризма. Реализация запланированных

мероприятий, реализация которого будет способствовать достижению результатов, предусмотренных в Стратегии развития округа (рис. 21).

	Стратегия социально-экономического развития ХМАО-Югры до 2020 года и на период до 2030 года	Стратегия социально-экономического развития Ханты-Мансийского района до 2030 года
Миссия	Югра стремится быть лучшим местом для постоянного проживания людей и развиваться как регион-локомотив роста российской экономики, центр развития для других регионов, обеспечивающий инновационное развитие национальной экономики и энергетическую безопасность страны	Новая жизнь в традиционной среде
Цель	Повышение качества жизни населения автономного округа в результате формирования новой модели экономики, основанной на инновациях и глобально конкурентоспособной	Повышение уровня жизни населения на основе эффективного использования ресурсов и сбалансированного развития
Приоритеты развития	1. Формирование «умной» экономики. 2. Обеспечение условий формирования благоприятной окружающей среды. 3. Создание условий для всемерного повышения конкурентоспособности человеческого капитала.	1. Устойчивое развитие экономики района. 2. Развитие человеческого капитала и социальной сферы.

Рисунок 21 - Сопоставление целей развития Стратегии Ханты-Мансийского района с целями и задачами Стратегии Ханты-Мансийского автономного округа – Югры

2.5 Целевые показатели и их значения, отражающие ожидаемые результаты реализации Стратегии

Целевые показатели Стратегии социально-экономического развития Ханты-Мансийского района на период до 2030 года разработаны в соответствии с инновационным сценарием развития района, принятым за базовый сценарий, и отражают степень достижения стратегических ориентиров и целей развития в условиях ресурсной ограниченности и влияния внешних и внутренних факторов.

К 2030 г. среднегодовая численность населения Ханты-Мансийского района увеличится до 21,06 тыс. чел., что на 7 % выше уровня 2017 г. На долгосрочную перспективу в Ханты-Мансийском районе по базовому сценарию развития в демографической сфере будут действовать следующие тенденции:

- восстановится численность родившихся до уровня, характерного для периода 2013-2015 гг. – около 290 чел. в год, с увеличением к 2025-2030 гг. до 300-310 чел. в год, что обусловлено вхождением в благоприятный возраст для рождения детей более многочисленного поколения 2000-2010 годов рождения (коэффициент рождаемости к 2030 г. – 14,7 чел./1 000 чел., темп роста 2030/2017 гг. – 137%);

- на уровень смертности будут влиять две разнонаправленные тенденции: увеличение численности старшего поколения и снижения смертности за счет общероссийской тенденции увеличения продолжительности жизни

мероприятий по развитию социальной сферы и инфраструктуры поселений района одновременно с развитием экономического потенциала будет способствовать закреплению населения на территории района, повышению уровня и качества жизни.

Главным результатом реализации Стратегии социально-экономического развития Ханты-Мансийского района является улучшение качества жизни населения, которое предполагает высокий уровень развития инфраструктуры (транспортной, связи, коммунальной), социальной сферы (здравоохранения, образования, культуры, спорта, жилья), диверсификацию экономики и обеспечение ее стабильного роста.

Таблица 6 – Целевые показатели социально-экономического развития Ханты-Мансийского района

№ п/п	Наименование показателя	Ед. изм.	1 этап			2 этап			3 этап 2030 г. прогноз	Темп роста 2030/ 2017 гг., %			
			2017 г. факт	2018 г. прогноз	2019 г. прогноз	2020 г. прогноз	2021 г. прогноз	2022 г. прогноз			2023 г. прогноз	2024 г. прогноз	2025 г. прогноз
	Целевой блок 1 «Устойчивое развитие экономики района»												
	Промышленное производство												
1	Объем отгруженных товаров собственного производства, выполненных работ и услуг собственными силами	млн руб.	359 979,5	363 669,4	367 158,3	376 474,8	423 880,1	468 892,4	505 585,0	555 509,7	596 550,0	994 109,9	в 2,8 раза
1.1	Добыча полезных ископаемых	млн руб.	356 426,5	359 894,4	363 120,2	372 175,5	419 289,1	463 889,6	500 248,6	549 880,5	590 612,9	986 755,6	в 2,8 раза
1.2	Обрабатывающее производство	млн руб.	1 329,0	1 410,3	1 499,6	1 606,9	1 741,4	1 858,2	1 975,1	2 070,9	2 192,4	2 765,2	в 2,1 раза
1.3	Обеспечение электрической энергией, газом и паром; кондиционирование воздуха	млн руб.	2 167,3	2 305,4	2 476,1	2 628,6	2 781,1	3 072,9	3 286,5	3 426,1	3 606,2	4 419,4	в 2 раза
1.4	Водоснабжение; водоотведение; организация сбора и утилизации отходов; деятельность по ликвидации загрязнений	млн руб.	56,7	59,3	62,4	65,8	68,6	71,6	74,8	132,1	138,5	169,7	в 3 раза
2	Сельское хозяйство	млн руб.	1 712,0	1 927,6	2 006,3	2 185,6	2 889,3	3 518,6	3 845,8	4 089,7	4 354,4	5 895,1	в 3,4 раза
3	Объем работ, выполненных по виду экономической деятельности «Строительство»	млн руб.	1 588,6	1 759,4	1 829,1	1 956,1	1 823,9	1 810,1	1 939,3	1 940,9	1 932,7	2 170,4	137
	Торговля и услуги населению												
4	Оборот розничной торговли	млн руб.	2 276,7	2 469,6	1 917,5	2 100,9	2 276,7	2 469,6	2 676,2	2 900,2	3 142,9	4 697,1	в 2,1 раза
5	Оборот общественного питания	млн руб.	332,5	332,6	296,5	319,4	332,5	361,4	393,1	426,8	454,3	611,0	184
6	Объем платных услуг населению	млн руб.	362,6	358,3	345,3	348,3	362,6	379,7	398,3	434,5	461,0	620,0	171

№ п/п	Наименование показателя	Ед. изм.	1 этап			2 этап			3 этап 2030 г. прогноз	Темп роста 2030/ 2017 гг., %			
			2017 г. факт	2018 г. прогноз	2019 г. прогноз	2020 г. прогноз	2021 г. прогноз	2022 г. прогноз			2023 г. прогноз	2024 г. прогноз	2025 г. прогноз
	Инвестиции												
7	Инвестиции в основной капитал за счет всех источников финансирования (без субсчетов малого предпринимательства и параметров нефинансовой деятельности)	млн руб.	121 833,5	134 406,0	147 082,0	162 731,9	177 653,9	189 949,0	203 542,5	217 712,0	231 876,2	389 844,6	в 3,2 раза
	Труд и занятость												
8	Среднесписочная численность работников организаций (по отраслям, не относящихся к субъектам МП)	тыс. чел.	17,76	17,76	17,78	17,79	17,98	18,08	18,16	18,19	18,24	18,50	104
9	Численность безработных, зарегистрированных в государственных учреждениях службы занятости населения (на конец года)	тыс. чел.	0,19	0,23	0,25	0,27	0,19	0,16	0,13	0,13	0,13	0,11	55
	Малый бизнес												
10	Число малых и средних предприятий, включая микропредприятия (на конец года)	ед.	103	109	116	124	127	130	133	136	136	157	152
11	Среднесписочная численность работников малых и средних предприятий, включая микропредприятия (без внешних совместителей)	тыс. чел.	1,12	1,14	1,16	1,19	1,34	1,40	1,42	1,48	1,55	1,87	167
	Транспорт												
12	Протяженность автомобильных дорог общего пользования (местного значения)	км	206,2	208,6	208,6	208,6	208,6	208,6	208,6	208,6	208,6	240,6	117

№ п/п	Наименование показателя	Ед. изм.	1 этап			2 этап			3 этап 2030 г. прогноз	Темп роста 2030/ 2017 гг., %			
			2017 г. факт	2018 г. прогноз	2019 г. прогноз	2020 г. прогноз	2021 г. прогноз	2022 г. прогноз			2023 г. прогноз	2024 г. прогноз	2025 г. прогноз
13	Удельный вес автомобильных дорог с твердым покрытием в общей протяженности автомобильных дорог общего пользования (местного значения)	%	35,8	36,8	37,2	37,5	37,8	38,1	38,5	38,8	39,1	48,6	-
	Экология												
14	Выбросы загрязняющих веществ в атмосферный воздух от стационарных источников	тыс. тонн	125,9	125,2	124,7	123,0	113,0	112,2	111,6	110,7	110,0	103,0	82
	Целевой блок 2 «Развитие человеческого капитала и социальной сферы»												
15	Численность населения (среднегодовая)	тыс. чел.	19 86	20 03	20 29	20 58	20 80	20 93	21 01	21 05	21 11	21 40	108
16	Естественный прирост	чел.	63	118	115	120	116	113	110	106	102	110	175
17	Миграционный прирост	чел.	300	122	163	191	13	5	-65	-61	-35	-1	0
22	Среднемесячная номинальная начисленная заработная плата работников крупных и средних предприятий и некоммерческих организаций	руб.	75 869	79 197	82 788	88 000	97 270	108 229	114 939	123 070	130 129	187 205	в 2,5 раза
	Жилищный фонд												
23	Общая площадь жилищного фонда	тыс. м ² общей площади	441,8	449,0	456,2	463,4	470,7	478,0	485,4	492,7	500,1	556,8	122
24	Ввод в действие жилых домов	тыс. м ² общей площади	9,8	9,7	9,7	9,7	14,2	14,2	14,2	14,2	14,2	14,2	145

№ п/п	Наименование показателя	Ед. изм.	1 этап			2 этап			3 этап 2030 г. прогноз	Темп роста 2030/ 2017 гг., %			
			2017 г. факт	2018 г. прогноз	2019 г. прогноз	2020 г. прогноз	2021 г. прогноз	2022 г. прогноз			2023 г. прогноз	2024 г. прогноз	2025 г. прогноз
25	Доля ветхого и аварийного жилищного фонда в общей площади жилищного фонда	%	17,3	16,5	15,7	14,9	13,2	11,5	9,9	8,4	6,9	0,0	-
	Образование												
26	Доля воспитанников дошкольных образовательных организаций в общей численности детей от 1-6 лет	%	63,9	64,3	60,5	59,6	86,0	90,0	90,0	97,0	97,0	97,0	-
27	Доля обучающихся в государственных (муниципальных) общеобразовательных организациях, находящихся в собственности в общей численности обучающихся в государственных (муниципальных) общеобразовательных организациях	%	100,0	100,0	100,0	100,0	100,0	100,0	100,0	100,0	100,0	100,0	-
	Здоровье населения												
28	Уровень обеспеченности населения:												
28.1	врачами всех специальностей	на 10 тыс. населения	24,7	24,5	24,2	23,8	23,6	23,4	23,3	23,3	23,2	22,9	93
28.1	средними медицинскими персоналом	на 10 тыс. населения	116,8	119,2	115,9	116,8	116,4	116,2	115,8	115,7	115,7	116,3	100
	Культура												
29	Обеспеченность учреждениями культуры:												
29.1	межпоселенческие библиотеки	ед.	2	2	2	2	2	2	2	2	2	2	100
29.1	областные библиотеки	ед.	24	24	24	24	24	24	24	24	24	24	100
29.1	учреждения культуры-досугового типа	ед.	12	12	12	12	12	12	12	12	12	12	100
	Физическая культура и спорт												
30	Доля населения, систематически занимающегося физкультурой и спортом, в общей численности населения	%	38,0	38,0	38,0	38,5	39,0	39,2	39,6	39,9	40,5	45,0	-

Основными социально-экономическими результатами Стратегии на конечном этапе ее реализации будут являться:

- ускоренное развитие добычи нефти и попутного газа на территории района, обусловленное активной стадией пространственно-временного цикла освоения имеющихся обширных запасов нефтегазовых ресурсов, что обеспечит стабильный экономический рост (увеличение объема промышленной продукции по отрасли «добыча полезных ископаемых» к 2030 г. – в 2,8 раза);
- развитие элементов агропромышленного регионального кластера, включающий сельское хозяйство, пищевую промышленность, рыбодобычу и рыбопереработку, в долгосрочной перспективе становится значимой отраслью экономики Ханты-Мансийского района, продукция которой обеспечивает потребности как собственно районного рынка, рынка города Ханты-Мансийска, так и продвигается на новые рынки. Основой местного сельхозпроизводства и производства пищевой продукции становятся фермерские хозяйства, экологические фермы, мини-заводы по заморозке, упаковке и переработке продукции сельского хозяйства, включая рыбопереработку, объем производства продукции сельского хозяйства увеличивается в 3,4 раза;
- создание и развитие элементов туристского кластера будет являться одним из драйверов развития потребительского сектора района, в свою очередь, малое предпринимательство будет играть определяющую роль в развитии туризма, сельского хозяйства и производстве продуктов питания, а также потребительского рынка и сферы услуг, малый бизнес становится одним из факторов обеспечения устойчивого экономического развития района в целом;
- увеличение доходов работающего населения и улучшение ситуации на рынке труда как результат активного экономического развития (рост среднемесячной номинальной начисленной заработной платы работников крупных и средних предприятий и некоммерческих организаций к 2030 г. - в 2,5 раза);
- увеличение объема инвестиций в основной капитал (к 2030 г. инвестиции в основной капитал составят 389,8 млрд. руб. в год, темп роста 2030/2017 гг. – в 3,2 раза).

Комплексное развитие Ханты-Мансийского района, направленное в первую очередь на развитие инфраструктуры и создание комфортных условий жизни населения, обеспечивает рост привлекательности района как постоянного места жительства и трудовой деятельности. Стабильное и динамичное социально-экономическое развитие территории, наличие экономического потенциала обеспечит привлекательность Ханты-Мансийского района для инвесторов.

эффективных методов управления, обеспечивающих достижение наибольшего результата на затраченные ресурсы.

Реализация Стратегии социально-экономического развития предусматривает непрерывный мониторинг динамики показателей социально-экономического развития.

Актуализация Стратегии социально-экономического развития проводится с целью учета изменений государственной политики на федеральном и региональном уровнях, тенденций развития территориальных производственных кластеров и отраслевых комплексов, достигнутых результатов социально-экономического развития района, а также с учетом актуализации Стратегии социально-экономического развития Ханты-Мансийского автономного округа – Югры до 2020 года и на период до 2030 года.

В целях реализации Стратегии за отраслевыми (функциональными) органами администрации Ханты-Мансийского района в соответствии с их компетенцией закрепляются функции координаторов (табл. 7).

Таблица 7 – Координаторы стратегических направлений

Направления реализации Стратегии	Координатор
Освоение ресурсного потенциала территории	Комитет экономической политики; Департамент имущественных и земельных отношений
Развитие агропромышленного комплекса	Комитет экономической политики; Департамент имущественных и земельных отношений
Развитие туризма	МКУ Ханты-Мансийского района «Комитет по культуре, спорту и социальной политике»; Комитет экономической политики
Поддержка малого предпринимательства, развитие потребительского рынка	Комитет экономической политики; Департамент имущественных и земельных отношений
Развитие транспортной инфраструктуры	Департамент строительства, архитектуры и ЖКХ; Отдел транспорта, связи и дорог
Активизация благоустройства территории населенных пунктов	Департамент строительства, архитектуры и ЖКХ; органы местного самоуправления сельских поселений
Развитие и модернизация жилищно-коммунального комплекса	Департамент строительства, архитектуры и ЖКХ
Поддержка традиционных видов хозяйственной деятельности коренных малочисленных народов Севера	Комитет экономической политики
Сохранение и восстановление окружающей среды	Департамент строительства, архитектуры и ЖКХ
Развитие информационного общества	Управление по информационным технологиям; МКУ Ханты-Мансийского района «Комитет по культуре, спорту и социальной политике»; Комитет по образованию
Создание условий для оказания медицинской помощи населению	БУ ХМАО-Югры «Ханты-Мансийская районная больница»
Активизация жилищного строительства	Департамент строительства, архитектуры и ЖКХ; МКУ Ханты-Мансийского района «Управление капитального строительства и ремонта»; Департамент имущественных и земельных отношений

№ п/п	Наименование показателя	Ед. изм.	2017 г. факт	1 этап			2 этап			3 этап		Темп роста 2030/2017 гг., %	
				2018 г.	2019 г.	2020 г.	2021 г.	2022 г.	2023 г.	2024 г.	2025 г.		2030 г. прогноз
31	Число лиц, осуществляющих жилищно-коммунальную деятельность в сфере ЖКХ и спорта	тыс. чел.	7,55	7,61	7,71	7,92	8,11	8,20	8,32	8,40	8,55	9,63	128

3 Механизмы реализации Стратегии

3.1 Описание механизмов реализации Стратегии

Стратегия социально-экономического развития Ханты-Мансийского района разрабатывается с учетом принципа взаимной согласованности и преемственности документов стратегического планирования, принятых и реализуемых на территории ХМАО – Югры и района (рис. 22).

Реализация Стратегии социально-экономического развития Ханты-Мансийского района на период до 2030 года обеспечивается путем разработки Плана мероприятий по реализации Стратегии социально-экономического развития Ханты-Мансийского района, в котором определены целевые показатели развития района и мероприятия в соответствии с полномочиями администрации Ханты-Мансийского района, необходимые для реализации Стратегии и достижения установленных значений целевых показателей.



Рисунок 22 – Взаимосвязанные документы муниципального планирования по реализации Стратегии социально-экономического развития

Организационный механизм реализации Стратегии осуществляется путем увязки планирования, реализации, мониторинга, корректировки целевых показателей прогноза при сопоставлении фактических и прогнозно-целевых показателей реализации Стратегии, независимой оценки влияния проводимых мероприятий на достижение целей Стратегии, оперативной корректировки действий исполнителей, координаторов по направлениям реализации Стратегии.

Бюджетная политика Ханты-Мансийского района рассматривается как инструмент исполнения Стратегии, который раскрывает цели, приоритеты и принципы деятельности органов местного самоуправления. Реализация стратегических задач по социально-экономическому развитию требует оптимизации действующих расходных обязательств, поиска наиболее

- проведение обязательных энергетических обследований;
- реализация мероприятий по капитальному ремонту и реконструкции наиболее изношенных участков сетей и оборудования систем электроснабжения, теплоснабжения, водоснабжения и водоотведения при подготовке к осенне-зимнему периоду;
- повышение энергетической эффективности зданий строений и сооружений (повышение теплосащиты, оснащение энергосберегающим оборудованием и др.);
- оснащение потребителей приборами учета энергетических ресурсов и осуществление расчетов за их потребление с использованием приборов учета;
- **совершенствование местного самоуправления:**
 - внедрение системы «Бережливое производство» в администрации Ханты-Мансийского района и подведомственных учреждениях;
 - дальнейшее внедрение электронного документооборота;
 - перевод муниципальных услуг в электронную форму;
 - снижение объемов затрат на материально-техническое обеспечение деятельности администрации Ханты-Мансийского района и подведомственных учреждений;
 - внедрение в деятельность структурных подразделений администрации Ханты-Мансийского района и подведомственных учреждений системы организации рабочего пространства 5S+1³⁴, инструментов «бережливого офиса»;
- **популяризация бережливого производства:**
 - постоянное пополнение и обновление контента сайт-экрана «Бережливометр» как инструмента мониторинга изменений, заложенных в Концепцию.

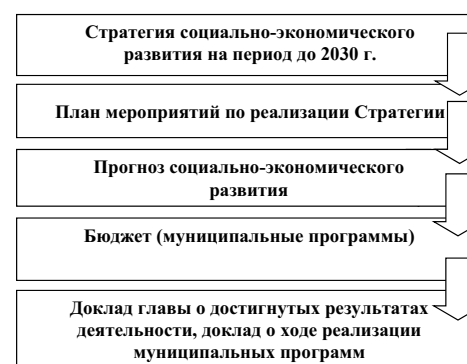
Гражданское общество

Институты гражданского общества являются «двигателем» социально-экономического развития, поскольку решение задач по стратегически важным направлениям развития района происходит путем вовлечения в процесс принятия решений населения, представителей бизнеса и общественных организаций. Взаимодействие общественных групп населения с органами местного самоуправления и органами государственной власти способствует эффективной реализации целей и задач развития, предусмотренных Стратегией.

Потенциал институтов гражданского общества в принятии и реализации решений успешно реализуется на территории Ханты-Мансийского района в следующих формах взаимодействия:

- общественные советы;

³⁴ 5S+1 (Пять «С») - система эффективной организации рабочего места (рабочего пространства), основанная на визуальном контроле. Источник: Методические рекомендации по реализации проектов совершенствования и применению инструментов бережливого производства в органах государственной власти автономного округа, органах местного самоуправления муниципальных образований автономного округа, предприятиях с государственным и муниципальным участием.

Создание краудсорсинговой интернет-площадки, создание форсайт-сессий и общественных советов для обсуждения проекта Стратегии на официальном сайте администрации района также будут способствовать более активному вовлечению населения в решение приоритетных задач развития района.

Для формирования эффективной системы вовлечения институтов гражданского общества и широкого круга лиц в решение актуальных задач социально-экономического развития района необходимо обеспечение открытости муниципального управления для повышения качества принимаемых решений и достижения баланса интересов.

Накопленный опыт совместной работы на различных площадках обсуждения, диалога и конструктивного взаимодействия общественности и органов местного самоуправления будет использоваться при реализации целей и задач Стратегии социально-экономического развития.

Инвестиционная стратегия

Инвестиционная стратегия Ханты-Мансийского района должна отражать приоритетные направления развития через взаимовыгодное сотрудничество органов местного самоуправления, предпринимательского сообщества и жителей района.

Главной задачей инвестиционной стратегии является привлечение дополнительных инвестиций, прежде всего, в агропромышленный комплекс и промышленность, в малый и средний бизнес.

В муниципальном образовании должны быть приняты нормативные акты, устанавливающие основные направления участия муниципального образования в инвестиционной деятельности, в т. ч. по направлениям:

- защиты интересов и прав инвесторов, включая защиту от недобросовестной конкуренции и от ограничения доступа к рынку;
- определения порядка обращения инвесторов за защитой и помощью, в т.ч. порядка обжалования непропорциональных в отношении инвесторов решений и действий органов местного самоуправления.

Для эффективной реализации стратегических инвестиционных проектов предполагается активное сотрудничество органов местного самоуправления Ханты-Мансийского района с Правительством ХМАО-Югры в рамках следующих направлений:

- осуществление финансирования приоритетных инвестиционных проектов ХМАО-Югры на территории Ханты-Мансийского района;
- создание условий для инвестиционной деятельности и привлечения внебюджетных средств.

Инвестиции в экономику района, в т.ч. бюджетные, будут способствовать его инфраструктурному развитию, привлечению частных инвестиций в реализацию инвестиционных проектов, в т.ч. с использованием механизмов государственно-частного партнерства, позволяющих привлечь инвестиции и

Направления реализации Стратегии	Координатор
Обеспечение доступности качественного образования, соответствующего современным потребностям общества	Комитет по образованию
Создание нового культурного пространства и развитие культурного потенциала района	МКУ Ханты-Мансийского района «Комитет по культуре, спорту и социальной политике»
Создание условий для реализации творческого и интеллектуального потенциала детей и молодежи	МКУ Ханты-Мансийского района «Комитет по культуре, спорту и социальной политике»
Создание условий для реализации творческого и интеллектуального потенциала детей и молодежи	МКУ Ханты-Мансийского района «Комитет по культуре, спорту и социальной политике»
Реализация социальной политики	Отдел по организации работы комиссии по делам несовершеннолетних и защите их прав; Отдел опеки и попечительства; МКУ Ханты-Мансийского района «Комитет по культуре, спорту и социальной политике»
Обеспечение безопасности населения	Отдел по организации профилактики правонарушений МКУ Ханты-Мансийского района «Управление гражданской защиты»
Совершенствование местного самоуправления	Департамент имущественных и земельных отношений; Отдел кадровой работы и муниципальной службы; Комитет по финансам

«Бережливый регион»

«Бережливый регион» – это концепция управления деятельностью всех участников общественных отношений, основной целью которой является устранение всех видов потерь на основе постоянного совершенствования процессов и технологии организации взаимодействия.

Стратегическая цель – формирование культуры бережливого производства у всех участников экономических отношений.³³

Бережливое производство как комплекс мер применяется в двух основных направлениях:

- повышение конкурентоспособности субъектов экономической деятельности (увеличение прибыли за счет снижения издержек);
- повышение эффективности деятельности государственных и муниципальных органов и учреждений (повышение качества управления за счет снижения затрат и оптимизации процессов).

Технологии бережливого производства «Бережливый регион» внедряются в Ханты-Мансийском районе по следующим основным направлениям:

• жилищно-коммунальное хозяйство:

- энергосбережение и повышение энергетической эффективности путем разработки/актуализации и реализации программ энергосбережения и повышения энергетической эффективности организаций, осуществляющих регулируемые виды деятельности в сфере теплоснабжения, водоснабжения и водоотведения;

³³ Источник: Концепция «Бережливый регион» в Ханты-Мансийском автономном округе – Югре, утв. распоряжением Правительства Ханты-Мансийского автономного округа – Югры от 19.08.2016 № 455-рп

- координационные советы;
- межведомственные комиссии;
- рабочие группы;

На территории Ханты-Мансийского района зарегистрировано и осуществляют деятельность 55 некоммерческих организаций, из них 10 – социально ориентированные некоммерческие организации – получатели поддержки из бюджета Ханты-Мансийского района.

Для развития гражданского общества в Ханты-Мансийском районе органам местного самоуправления необходима дальнейшая активизация взаимодействия с некоммерческими организациями, общественными объединениями и социальными группами граждан при принятии и реализации стратегических задач.

Распоряжением администрации Ханты-Мансийского района от 14.09.2016 № 909-р утвержден План мероприятий («дорожная карта») по поддержке немунципальных организаций (коммерческих, некоммерческих) к предоставлению услуг в социальной сфере в Ханты-Мансийском районе на 2016 – 2020 годы.

В рамках реализации «дорожной карты» предусмотрена комплекс мер по поддержке немунципальных организаций, в т.ч. социально ориентированных некоммерческих организаций:

- 1) проведение семинаров, совещаний; оказание методической, консультационной и информационной поддержки;
- 2) предоставление субсидий социально ориентированным некоммерческим организациям, оказывающим услуги населению в социальной сфере;
- 3) внедрение эффективных практик в области содействия занятости инвалидов и других категорий граждан; в сфере физической культуры; образования; культуры, в сфере услуг по организации отдыха и оздоровления детей;
- 4) информационно-методическое обеспечение деятельности немунципальных организаций, в т.ч. социально ориентированных некоммерческих организаций и др.

Одной из форм взаимодействия муниципальной власти с обществом, посредством которой выявляют и решают основные проблемы социально-экономического развития, является **краудсорсинг**.

Под **краудсорсингом** понимается привлечение большого числа добровольцев для выполнения определенной работы, передача некоторых функций и задач кругу лиц, действующих на добровольной основе.

Для более широкого охвата населения и вовлечения его в решение основных задач района возможно применение Интернет-технологий. В Российской Федерации функционирует интернет-ресурс Российская общественная инициатива, с помощью которого граждане, авторизованные через ЕСИА, могут предлагать интересные идеи, голосовать за понравившуюся инициативу.

3. Инновационность. Использование современных способов управления и достижение инновационных результатов от реализации межмуниципальных проектов.

3.2 Оценка финансовых ресурсов, необходимых для реализации Стратегии

Реализация Стратегии потребует привлечения значительных финансовых ресурсов. Их источниками станут бюджетные (федеральный бюджет, окружной бюджет, местный бюджет) и внебюджетные средства (средства предприятий-инвесторов, привлеченные средства и др.).

Привлечение средств федерального бюджета для реализации Стратегии планируется осуществлять в соответствии с действующим порядком финансирования государственных программ Российской Федерации, федеральных целевых программ, федеральной адресной инвестиционной программы, правилами предоставления бюджетных ассигнований Инвестиционного фонда Российской Федерации, в пределах общего объема бюджетных ассигнований, утвержденного федеральным бюджетом на соответствующий год.

Достижение целей и задач Стратегии за счет средств местного бюджета, а также за счет привлечения средств бюджета Ханты-Мансийского автономного округа – Югры будет осуществляться в рамках реализации государственных программ ХМАО-Югры и муниципальных программ Ханты-Мансийского района. Объем бюджетных средств на реализацию муниципальных программ Ханты-Мансийского района будет ежегодно уточняться по итогам оценки эффективности реализации муниципальных программ, а также исходя из возможностей окружного и местных бюджетов.

Важнейшим финансовым ресурсом для реализации Стратегии являются внебюджетные средства, которые могут привлекаться на принципах муниципально-частного и государственно-частного партнерства, за счет средств институтов развития, международных финансовых институтов и иностранных инвестиций в реализацию перспективных инфраструктурных, социальных, инновационных, природоохранных и иных проектов.

Перспективы и темпы социально-экономического развития Ханты-Мансийского района во многом будут определяться объемами инвестиций и реализацией крупных инвестиционных проектов. Инвестиции в развитие инфраструктуры создают необходимые условия для функционирования и развития основных отраслей, обеспечения максимально эффективного использования экономического и производственного потенциала, улучшения качества жизни населения.

Средства бюджета Ханты-Мансийского автономного округа – Югры будут использоваться на осуществление инвестиционных проектов, имеющих региональное значение, прежде всего, на капиталоемких проектах развития высокотехнологичных отраслей хозяйства, транспортной и инженерной инфраструктуры, сохранение окружающей среды, а также для реализации

Наименование показателя	Ед. изм.	2017 г. факт	1 этап			2 этап	3 этап
			2018 г.	2019 г.	2020 г.	2025 г.	2030 г.
Национальная экономика	тыс. руб./чел.	27,9	28,0	28,8	29,2	53,4	71,3
Охрана окружающей среды	тыс. руб./чел.	0,8	0,8	0,8	0,8	0,8	1,2

3.3 Информация о муниципальных программах Ханты-Мансийского района, утверждаемых в целях реализации Стратегии

На основании того, что Стратегия разрабатывается как документ, встраиваемый в существующую систему документов стратегического планирования Ханты-Мансийского муниципального района, при разработке Стратегии учитывался комплекс из 21 реализуемой на территории района муниципальных программ на период 2018-2020 годов:

- Муниципальная программа «Ведение землеустройства и рационального использования земельных ресурсов Ханты-Мансийского района на 2018 – 2020 годы»;
- Муниципальная программа «Развитие информационного общества Ханты-Мансийского района на 2018-2020 годы»;
- Муниципальная программа «Формирование и развитие муниципального имущества в Ханты-Мансийском районе на 2018-2020 годы»;
- Муниципальная программа «Повышение эффективности муниципального управления Ханты-Мансийского района на 2018-2020 годы»;
- Муниципальная программа «Создание условий для ответственного управления муниципальными финансами, повышения устойчивости местных бюджетов Ханты-Мансийского района на 2018-2020 годы»;
- Муниципальная программа «Развитие и модернизация жилищно-коммунального комплекса, и повышение энергетической эффективности в Ханты-Мансийском районе на 2018-2022 годы»;
- Муниципальная программа «Улучшение жилищных условий жителей Ханты-Мансийского района на 2018-2020 годы»;
- Муниципальная программа «Комплексное развитие транспортной системы на территории Ханты-Мансийского района на 2018-2020 годы»;
- Муниципальная программа «Комплексные мероприятия по обеспечению межнационального согласия, гражданского единства, отдельных прав и законных интересов граждан, а также профилактике правонарушений, терроризма и экстремизма, незаконного оборота и потребления наркотических средств и психотропных веществ в Ханты-Мансийском районе на 2018 – 2020 годы»;
- Муниципальная программа «Защита населения и территорий от чрезвычайных ситуаций, обеспечение пожарной безопасности в Ханты-Мансийском районе на 2018-2020 годы»;
- Муниципальная программа «Обеспечение экологической безопасности Ханты-Мансийского района на 2018-2020 годы»;

услуги частных компаний для решения государственных (муниципальных) задач.

Сотрудничество с хозяйствующими субъектами района, заинтересованными в исполнении мероприятий Стратегии, может быть реализовано на основании соглашений о социальном партнерстве.

Мероприятия Плана по реализации Стратегии, при прочих равных условиях, пользуются приоритетом при планировании расходов бюджета района, привлечении ассигнований из регионального бюджета. Кроме того, включение в Стратегию определенного проекта служит дополнительным аргументом при привлечении средств частных инвесторов.

Межмуниципальное сотрудничество

Межмуниципальное сотрудничество выступает как один из эффективных механизмов взаимодействия органов местного самоуправления, выражения общих интересов муниципальных образований, решения идентичных задач.

Представление общих интересов в федеральных органах государственной власти, организация сотрудничества с международными организациями может осуществляться через созданные объединения муниципальных образований.

В соответствии со ст. 8 Федерального закона от 06.10.2003 № 131-ФЗ предусматриваются такие формы межмуниципального сотрудничества, как совет, единое общероссийское объединение, межмуниципальные организации, заключение соглашений и договоров, объединение муниципальных образований.

Ассоциация «Совет муниципальных образований Ханты-Мансийского автономного округа – Югры» осуществляет свою деятельность с 2006 г. в соответствии Федеральным законом от 06.10.2003 №131-ФЗ. Учредители Совета – все городские округа и муниципальные районы ХМАО-Югры.

В Ханты-Мансийском районе действует Порядок участия Ханты-Мансийского района в организациях межмуниципального сотрудничества, утв. решением Думы Ханты-Мансийского района от 04.10.2007 № 189.

Межмуниципальное сотрудничество как один из способов повышения эффективности муниципального управления предполагает заключение соглашений с муниципальными образованиями округа и других регионов в рамках развития социальной сферы, малого бизнеса и потребительского рынка, инновационное развитие и др.

Межмуниципальное сотрудничество должно основываться на следующих основных принципах:

1. Целенаправленность и системность. Выбор и обоснование целей, решение задач должны быть приняты в рамках реализуемой социально-экономической политики.

2. Баланс интересов. Общая позиция в решении межмуниципальных проблем и единство взглядов обеспечит эффективное взаимодействие в представлении общих интересов и решении идентичных проблем.

проектов и мероприятий, направленных на развитие социальной инфраструктуры.

Важнейшим источником средств, из которых могут формироваться инвестиции частного бизнеса является потребительский спрос населения и спрос на товары и услуги со стороны бизнеса. Одной из ключевых задач Стратегии является максимальная локализация этого спроса на территории района. На это направлены меры по размещению объектов туризма, торговли и услуг современных форматов на территории района, меры по организации и проведению крупномасштабных культурных, спортивных событий.

Оценка необходимых финансовых ресурсов для социально-экономического развития района выполнена по показателю прогнозного объема инвестиций в основной капитал организаций за счет всех источников финансирования и отдельным статьям расходной части бюджета района (табл. 8).

Согласно прогнозу социально-экономического развития по инновационному (базовому) сценарию развития для успешного экономического роста в район на первом этапе реализации Стратегии необходимо привлекать 130-160 млрд руб. в год, далее на втором этапе реализации планомерно наращивать темпы инвестиционной активности с тем, чтобы к 2025 г. объем инвестиций составлял не менее 230 млрд руб. в год, к 2030 г. – 389 млрд руб. (темп роста 2025/2017 гг. – 1,9 раза, темп роста 2030/2017 гг. – в 3,2 раза).

Расходы бюджета района на национальную экономику существенно увеличиваются на втором и третьем этапах реализации Стратегии и, по прогнозной оценке, составят к 2030 г. около 1,5 млрд. руб. в год (темп роста 2030/2017 гг. – в 2,8 раза).

Таблица 8 – Оценка финансовых ресурсов для поддержания темпов социально-экономического развития Ханты-Мансийского района по базовому сценарию развития

Наименование показателя	Ед. изм.	2017 г. факт	1 этап			2 этап	3 этап
			2018 г.	2019 г.	2020 г.	2025 г.	2030 г.
Инвестиции							
Инвестиции в основной капитал за счет всех источников финансирования (без субъектов малого предпринимательства и параметров неформальной деятельности)	млн руб.	121 833,5	134 406,0	147 082,0	162 731,9	231 876,2	389 844,6
Расходы бюджета района							
Национальная экономика	млн руб.	554,2	560,6	584,6	601,4	1 127,7	1 526,7
Охрана окружающей среды	млн руб.	16,5	15,8	15,8	15,9	17,6	26,7
Справочно:							
Численность населения (среднегодовая)	тыс. чел.	19,86	20,03	20,29	20,58	21,11	21,40
То же в расчете на душу населения							
Инвестиции в основной капитал за счет всех источников финансирования (без субъектов малого предпринимательства и параметров неформальной деятельности)	тыс. руб./чел.	6 134,0	6 710,6	7 249,7	7 906,5	10 985,2	18 215,3

3.4 План по реализации Стратегии (системы контроля и мониторинга, оценки результативности и эффективности реализации Стратегии)

Целью проведения мониторинга хода реализации Стратегии является отслеживание достижения стратегических целей через изменения в социально-экономическом положении Ханты-Мансийского района. Для мониторинга хода реализации Стратегии используется специально разработанная система индикаторов, включающая показатели официальной государственной статистики, ведомственной статистики, социологических исследований (раздел 2.5 Стратегии).

Мониторинг хода реализации Стратегии осуществляется посредством контроля изменения системы целевых показателей, предусмотренных Стратегией. Процедура мониторинга хода реализации Стратегии предусматривает сопоставление и анализ значений целевых показателей за отчетный период с аналогичным показателем за базовый период, оценку степени приближения к прогнозным значениям.

Мониторинг хода реализации Стратегии осуществляется путем подготовки отчета о мониторинге (табл. 9).

Таблица 9 – План проведения мониторинга Стратегии социально-экономического развития Ханты-Мансийского района до 2030 года

Мероприятие	Срок реализации	Координатор	Ответственный исполнитель	Результат
Мониторинг хода реализации Стратегии по целевым показателям	Ежегодно	Комитет экономической политики	Ответственный субъект бюджетного планирования, координатор по направлению	Отчет о мониторинге хода реализации Стратегии

По итогам мониторинга принимаются решения по корректировке целевых показателей путем внесения соответствующих изменений в План мероприятий по реализации Стратегии с целью повышения их эффективности с точки зрения достижения долгосрочных стратегических целей развития Ханты-Мансийского района, значимости для социально-экономического развития района и необходимости их внесения в Стратегию.

134

- реализация социальной политики;
 - обеспечение безопасности населения;
 - совершенствование местного самоуправления.
- В Стратегии социально-экономического развития Ханты-Мансийского района на долгосрочную перспективу выделено шесть приоритетов:
1. Освоение ресурсного потенциала района.
 2. Кластерное развитие.
 3. Развитие предпринимательства, самозанятости, формирование активной жизненной позиции жителей района.
 4. Формирование комфортной среды, забота об окружающей среде.
 5. Популяризация здорового образа жизни.
 6. Межмуниципальное сотрудничество.

136

- Муниципальная программа «Развитие спорта и туризма на территории Ханты-Мансийского района на 2018-2020 годы»;
- Муниципальная программа «Развитие малого и среднего предпринимательства на территории Ханты-Мансийского района на 2018-2020 годы»;
- Муниципальная программа «Комплексное развитие агропромышленного комплекса и традиционной хозяйственной деятельности коренных малочисленных народов Севера Ханты-Мансийского района на 2018-2020 годы»;
- Муниципальная программа «Подготовка перспективных территорий для развития жилищного строительства Ханты-Мансийского района на 2018-2020 годы»;
- Муниципальная программа «Молодое поколение Ханты-Мансийского района на 2018-2020 годы»;
- Муниципальная программа «Содействие занятости населения Ханты-Мансийского района на 2018-2020 годы»;
- Муниципальная программа «Культура Ханты-Мансийского района на 2018-2020 годы»;
- Муниципальная программа «Развитие образования в Ханты-Мансийском районе на 2018-2020 годы»;
- Муниципальная программа «Формирование доступной среды для инвалидов и других маломобильных групп населения в Ханты-Мансийском районе на 2018-2020 годы»;
- Муниципальная программа «Развитие гражданского общества Ханты-Мансийского района на 2018-2020 годы».

Цели, задачи, мероприятия действующих муниципальных программ в целом соответствуют стратегическим направлениям, целям и задачам долгосрочного социально-экономического развития Ханты-Мансийского района, сформированным в Стратегии.

В соответствии с принципами преемственности и непрерывности стратегического планирования, План мероприятий по реализации Стратегии социально-экономического развития Ханты-Мансийского района до 2030 года должен включать как уже реализуемые запланированные мероприятия муниципальных программ, так и мероприятия, предлагаемые к реализации. Подробный перечень мероприятий и инвестиционных проектов, включающий как утвержденные и согласованные мероприятия, так и новые мероприятия, и инвестиционные проекты, с привязкой к срокам и ответственным исполнителям, представлен в Плате мероприятий по реализации Стратегии социально-экономического развития Ханты-Мансийского района до 2030 года.

133

4 Заключение

По результатам Стратегии социально-экономического развития Ханты-Мансийского района до 2030 года:

- разработан проект Стратегии;
- разработан План мероприятий по реализации Стратегии;
- разработаны презентационные материалы к проектам Стратегии и Плана мероприятий для общественных обсуждений.

Главная цель – повышение уровня жизни населения на основе эффективного использования ресурсов и сбалансированного развития разбивается на два целевых блока в соответствии с основными целями Стратегии социально-экономического развития Ханты-Мансийского автономного округа-Югры до 2020 года и на период до 2030 года:

- **устойчивое развитие экономики района;**
- **развитие человеческого капитала и социальной сферы.**

Необходимым условием достижения первого целевого блока «**Устойчивое развитие экономики района**» является реализация следующих стратегических целей:

- освоение ресурсного потенциала территории;
- развитие агропромышленного комплекса;
- развитие туризма;
- поддержка малого предпринимательства, развитие потребительского рынка;
- развитие транспортной инфраструктуры;
- активизация благоустройства территории населенных пунктов;
- развитие и модернизация жилищно-коммунального комплекса;
- поддержка традиционных видов хозяйственной деятельности коренных малочисленных народов Севера;
- сохранение и восстановление окружающей среды;
- развитие информационного общества.

Необходимым условием достижения второго целевого блока «**Развитие человеческого капитала и социальной сферы**» является реализация следующих стратегических целей:

- создание условий для оказания медицинской помощи населению;
- активизация жилищного строительства;
- обеспечение доступности качественного образования, соответствующего современным потребностям общества;
- создание нового культурного пространства и развитие культурного потенциала района;
- создание условий для занятий физической культурой и массовым спортом;
- создание условий для реализации творческого и интеллектуального потенциала детей и молодежи;

135

ПЛАН МЕРОПРИЯТИЙ ПО РЕАЛИЗАЦИИ СТРАТЕГИИ СОЦИАЛЬНО-ЭКОНОМИЧЕСКОГО РАЗВИТИЯ ХАНТЫ-МАНСИЙСКОГО РАЙОНА ДО 2030 ГОДА

1 Этапы реализации Стратегии

Стратегия социально-экономического развития Ханты-Мансийского района реализуется в 3 этапа:
 1 этап – 2018-2020 гг.;
 2 этап – 2021-2025 гг.;
 3 этап – 2026-2030 гг.
 Этапы реализации Стратегии социально-экономического развития Ханты-Мансийского района выделены с учетом установленной периодичности бюджетного планирования.

- создание нового культурного пространства и развитие культурного потенциала района;
- создание условий для занятий физической культурой и массовым спортом;
- создание условий для реализации творческого и интеллектуального потенциала детей и молодежи;
- реализация социальной политики;
- обеспечение безопасности населения;
- совершенствование местного самоуправления.

На первом этапе основной целью является поддержание устойчивости социально-экономического развития района, реализация уже имеющихся планов и проектов, предусмотренных в муниципальных программах и инвестиционных проектах.

На втором и третьем этапе прогнозируется высокая инвестиционная активность в нефтедобыче, повышение предпринимательской активности в сфере сельского хозяйства, обрабатывающей промышленности, потребительского сектора и туризма, активизация благоустройства и жилищного строительства.

Реализация запланированных мероприятий по развитию социальной сферы и инфраструктуры поселений района одновременно с развитием экономического потенциала будет способствовать закреплению населения на территории района, повышению уровня и качества жизни.

Главным результатом реализации Стратегии социально-экономического развития Ханты-Мансийского района является улучшение качества жизни населения, которое предполагает высокий уровень развития инфраструктуры (связи, коммунальной), социальной сферы (здравоохранения, образования, культуры, спорта, жилья), диверсификацию экономики и обеспечение ее стабильного роста.

2 Цели, задачи социально-экономического развития муниципального образования, приоритетные для каждого этапа реализации Стратегии

Дерево целей Ханты-Мансийского района содержит главную цель, два целевых блока (экономический и социальный), 19 целей (10 целей в экономическом блоке и 9 целей в социальном блоке), 35 задач.

Главная цель – повышение уровня жизни населения на основе эффективного использования ресурсов и сбалансированного развития разбивается на два целевых блока в соответствии с основными целями Стратегии социально-экономического развития Ханты-Мансийского автономного округа-Югры до 2020 года и на период до 2030 года:

- **устойчивое развитие экономики района;**
 - **развитие человеческого капитала и социальной сферы.**
- Миссия Ханты-Мансийского района – «Новая жизнь в традиционной среде».

Миссия отражает образ района как территории качественно нового уровня жизни, объединяющей преимущества близости к природе, сохранение накопленных межнациональных культурных традиций и являющейся одним из локомотивов развития региона. Миссия отражает устремления района преобразовать слабые стороны в сильные.

Необходимым условием достижения первого целевого блока «**Устойчивое развитие экономики района**» является реализация следующих стратегических целей:

- освоение ресурсного потенциала территории;
- развитие агропромышленного комплекса;
- развитие туризма;
- поддержка малого предпринимательства, развитие потребительского рынка;
- развитие транспортной инфраструктуры;
- активизация благоустройства территории населенных пунктов;
- развитие и модернизация жилищно-коммунального комплекса;
- поддержка традиционных видов хозяйственной деятельности коренных малочисленных народов Севера;
- сохранение и восстановление окружающей среды;
- развитие информационного общества.

Необходимым условием достижения второго целевого блока «**Развитие человеческого капитала и социальной сферы**» является реализация следующих стратегических целей:

- создание условий для оказания медицинской помощи населению;
- активизация жилищного строительства;
- обеспечение доступности качественного образования, соответствующего современным потребностям общества;

3 Показатели реализации Стратегии и их значения, установленные для каждого этапа реализации Стратегии

Целевые показатели Стратегии социально-экономического развития Ханты-Мансийского района на период до 2030 года разработаны в соответствии с инновационным сценарием развития района, принятым за базовый сценарий, и отражают степень достижения стратегических ориентиров и целей развития в условиях ресурсной ограниченности и влияния внешних и внутренних факторов.

К 2030 г. среднегодовая численность населения Ханты-Мансийского района увеличится до 21,06 тыс. чел., что на 7 % выше уровня 2017 г. На долгосрочную перспективу в Ханты-Мансийском районе по базовому сценарию развития в демографической сфере будут действовать следующие тенденции:

– восстановится численность родившихся до уровня, характерного для периода 2013-2015 гг. – около 290 чел. в год, с увеличением к 2025-2030 гг. до 300-310 чел. в год, что обусловлено вхождением в благоприятный возраст для рождения детей более многочисленного поколения 2000-2010 годов рождения (коэффициент рождаемости к 2030 г. – 14,7 чел./1000 чел., темп роста 2030/2017 гг. – 137%);

– на уровень смертности будут влиять две разнонаправленные тенденции: увеличение численности старшего поколения и снижения смертности за счет общероссийской тенденции увеличения продолжительности жизни (коэффициент смертности к 2030 г. – 9,6 чел./1000 чел., темп роста 2030/2017 гг. – 127%);

– активные миграционные процессы, характерные для существующего положения, прогнозируются на первую пятилетку реализации Стратегии, на долгосрочную перспективу ожидается стабилизация как миграционных потоков, так и в целом численности постоянного населения района.

В долгосрочной перспективе планируется рост объема отгруженной промышленной продукции собственного производства, который к 2030 г. увеличится в 2,8 раза и составит 994,1 млрд руб. В структуре объема отгруженной продукции большая часть будет по-прежнему приходиться на добычу полезных ископаемых (99 % от общего объема, 986,8 млрд руб., рост в 2,8 раза).

В долгосрочной перспективе прогнозируется рост объема продукции сельского хозяйства – 5,9 млрд руб., темп роста 2030/2017 гг. – в 3,4 раза. Объем строительных работ к 2030 г. составит 2,2 млрд руб., что на 37 % больше уровня 2017 г.

Число малых и средних предприятий, включая микропредприятия, увеличится в 1,5 раза (157 ед. в 2030 г. против 103 ед. в 2017 г.).

Инвестиционная активность на территории района возрастает, в долгосрочной перспективе прогнозируется постоянный приток инвестиций, к 2030 г. объем инвестиций в основной капитал организаций увеличится в 3,2 раза по сравнению с 2017 г. и составит 389,8 млрд руб.

Общая площадь жилых помещений в Ханты-Мансийском районе увеличится на 95,0 тыс. м² и будут реализованы главные структурные задачи в сфере обеспечения населения жильем: восстановление докризисных объемов ввода жилья (с 9,8 тыс. м² в 2017 г. до 14,2 тыс. м² к 2030 г.) и полная ликвидация ветхого и аварийного жилого фонда (его доля в 2017 г. –17,3 %).

Целевые показатели социально-экономического развития группированы по этапам реализации Стратегии: на первом и втором этапе – с ежегодной детализацией, на третьем этапе – на расчетный срок реализации - 2030 г. (табл. 1).

№ п/п	Наименование показателя	Ед. изм.	2017 г.			1 этап			2 этап			3 этап	
			факт	2018 г.	2019 г.	2020 г.	2021 г.	2022 г.	2023 г.	2024 г.	2025 г.	2030 г.	Темп роста 2030/2017 гг., %
7	Инвестиции в основной капитал за счет всех источников финансирования (без предпринимательства и параметров неформальной деятельности)	млн руб.	121 833,5	134 406,0	147 082,0	162 731,9	177 653,9	189 949,0	203 542,5	217 712,0	231 876,2	389 844,6	в 3,2 раза
8	Среднесписочная численность работников организаций (по организациям, не относящимся к субъектам МП)	тыс. чел.	17,76	17,76	17,78	17,79	17,98	18,08	18,16	18,19	18,24	18,50	104
9	Численность безработных, зарегистрированных в государственных учреждениях занятости населения (на конец года)	тыс. чел.	0,19	0,23	0,25	0,27	0,19	0,16	0,13	0,13	0,13	0,11	55
10	Число малых и средних предприятий, включая микропредприятия (на конец года)	ед.	103	109	116	124	127	130	133	136	136	157	152
11	Среднесписочная численность работников малых и средних предприятий, включая микропредприятия (без внешних совместителей)	тыс. чел.	1,12	1,14	1,16	1,19	1,34	1,40	1,42	1,48	1,55	1,87	167
12	Протяженность автомобильных дорог общего пользования (местного значения)	км	206,2	208,6	208,6	208,6	208,6	208,6	208,6	208,6	208,6	240,6	117
13	Удельный вес автомобильных дорог с твердым покрытием в общей протяженности автомобильных дорог общего пользования (местного значения)	%	35,8	36,8	37,2	37,5	37,8	38,1	38,5	38,8	39,1	48,6	-
Экология													

№ п/п	Наименование показателя	Ед. изм.	2017 г.			1 этап			2 этап			3 этап	
			факт	2018 г.	2019 г.	2020 г.	2021 г.	2022 г.	2023 г.	2024 г.	2025 г.	2030 г.	Темп роста 2030/2017 гг., %
14	Выбросы загрязняющих веществ в атмосферный воздух от стационарных источников	тыс. тонн	125,9	125,2	124,7	123,0	113,0	112,2	111,6	110,7	110,0	103,0	82
Целевой блок 2 «Развитие человеческого капитала и социальной сферы»													
15	Демографические показатели	тыс. чел.	19,86	20,03	20,29	20,58	20,80	20,93	21,01	21,05	21,11	21,40	108
16	Численность населения (среднегодовая)	чел.	63	118	115	120	116	113	110	106	102	110	175
17	Естественный прирост	чел.	300	122	163	191	13	5	-65	-61	-35	-1	0
Уровень жизни													
22	Среднесписочная номинальная заработная плата работников крупных и средних организаций	руб.	75 869	79 197	82 788	88 000	97 270	108 229	114 939	123 070	130 129	187 205	в 2,5 раза
Жилищный фонд													
23	Общая площадь жилищного фонда	тыс. м ² общей площади	441,8	449,0	456,2	463,4	470,7	478,0	485,4	492,7	500,1	536,8	122
24	Ввод в действие жилых домов	тыс. м ² общей площади	9,8	9,7	9,7	9,7	14,2	14,2	14,2	14,2	14,2	14,2	145
25	Доля ветхого и аварийного жилищного фонда в общей площади жилищного фонда	%	17,3	16,5	15,7	14,9	13,2	11,5	9,9	8,4	6,9	0,0	-
Образование													
26	Доля воспитанников дошкольных образовательных организаций в общей численности детей от 1-6 лет	%	63,9	64,3	60,5	59,6	86,0	90,0	90,0	97,0	97,0	97,0	-

Таблица 1 – Целевые показатели социально-экономического развития Ханты-Мансийского района

№ п/п	Наименование показателя	Ед. изм.	2017 г.			1 этап			2 этап			3 этап	
			факт	2018 г.	2019 г.	2020 г.	2021 г.	2022 г.	2023 г.	2024 г.	2025 г.	2030 г.	Темп роста 2030/2017 гг., %
Целевой блок 1 «Устойчивое развитие экономики района»													
Промышленное производство													
1	Объем отгруженных товаров собственного производства, выполненных работ и услуг собственными силами	млн руб.	359 979,5	363 669,4	367 158,3	376 474,8	423 880,1	468 892,4	505 585,0	555 509,7	596 550,0	994 109,9	в 2,8 раза
1.1	Добыча полезных ископаемых	млн руб.	356 426,5	359 894,4	363 120,2	372 175,5	419 289,1	463 889,6	500 248,6	549 880,5	590 612,9	986 755,6	в 2,8 раза
1.2	Обрабатывающие производства	млн руб.	1 329,0	1 410,3	1 499,6	1 606,9	1 741,4	1 858,2	1 975,1	2 070,9	2 192,4	2 765,2	в 2,1 раза
1.3	Обеспечение электрической энергией, газом и паром; кондиционирование воздуха	млн руб.	2 167,3	2 305,4	2 476,1	2 626,6	2 781,1	3 072,9	3 286,5	3 426,1	3 606,2	4 419,4	в 2 раза
1.4	Восстановление, водопользование, организация сбора и утилизации отходов, деятельность по ликвидации загрязнений	млн руб.	56,7	59,3	62,4	65,8	68,6	71,6	74,8	132,1	138,5	169,7	в 3 раза
Сельское хозяйство													
2	Продукция сельского хозяйства	млн руб.	1 712,0	1 927,6	2 006,3	2 185,6	2 889,3	3 518,6	3 845,8	4 089,7	4 354,4	5 895,1	в 3,4 раза
Строительство													
3	Объем работ, выполненных по виду экономической деятельности «Строительство»	млн руб.	1 588,6	1 759,4	1 829,1	1 956,1	1 823,9	1 810,1	1 939,3	1 940,9	1 932,7	2 170,4	137
Торговля и услуги населению													
4	Оборот розничной торговли	млн руб.	2 276,7	2 469,6	1 917,5	2 100,9	2 276,7	2 469,6	2 676,2	2 900,2	3 142,9	4 697,1	в 2,1 раза
5	Оборот общественного питания	млн руб.	332,5	232,6	296,5	319,4	332,5	361,4	393,1	426,8	454,3	611,0	184
6	Объем платных услуг населению	млн руб.	362,6	358,3	345,3	348,3	362,6	379,7	398,3	434,5	461,0	620,0	171
Инвестиции													

№ п/п	Наименование показателя	Ед. изм.	2017 г.		1 этап					2 этап					3 этап	Темп роста 2030/2017 г., %
			факт	план	2018 г.	2019 г.	2020 г.	2021 г.	2022 г.	2023 г.	2024 г.	2025 г.	2030 г.	прогноз		
27	Доля обучающихся в государственных (областных) образовательных организациях, занимающихся в силу своего, в общей численности обучающихся в государственных (муниципальных) образовательных организациях	%	100,0		100,0	100,0	100,0	100,0	100,0	100,0	100,0	100,0	100,0	100,0	-	
28	Уровень обеспеченности населения:															
28.1	врачами всех специальностей	на 10 тыс. населения	24,7		24,5	24,2	23,8	23,6	23,4	23,3	23,3	23,2	22,9	22,9	93	
28.1	средним медицинским персоналом	на 10 тыс. населения	116,8		115,9	116,4	116,4	116,2	115,8	115,7	115,7	115,7	116,3	116,3	100	
29	Культура															
29.1	Обеспеченность учреждениями культуры:	сл.	2		2	2	2	2	2	2	2	2	2	2	100	
29.1	межпоселенческие библиотеки	сл.	24		24	24	24	24	24	24	24	24	24	24	100	
29.1	учреждения культуры-досугового типа	сл.	12		12	12	12	12	12	12	12	12	12	12	100	
30	Физическая культура и спорт															
30	Доля населения систематически занимающегося физической культурой и спортом, в общей численности населения	%	38,0		38,0	38,0	38,5	39,0	39,2	39,6	39,9	40,5	45,0	45,0	-	
31	Число лиц, систематически занимающихся физической культурой и спортом	тыс. чел.	7,55		7,61	7,71	7,92	8,11	8,20	8,32	8,40	8,55	9,63	9,63	128	

4 Комплексы мероприятий и перечень муниципальных программ, обеспечивающих достижение на каждом этапе реализации долгосрочных целей социально-экономического развития муниципального образования, установленных в Стратегии

Комплексы мероприятий, обеспечивающих достижение целей и задач Стратегии, сроки их реализации, ответственные исполнители, действующие муниципальные программы Ханты-Мансийского района, государственные программы Ханты-Мансийского автономного округа – Югры, инвестиционные проекты и предложения, в рамках которых запланированные мероприятия будут реализовываться, а также иные мероприятия приведены в табл. 2.

Таблица 2 – Комплексы мероприятий и перечень муниципальных программ по реализации Стратегии социально-экономического развития Ханты-Мансийского района до 2030 г.

п/п	Направление развития (Наименование цели, задачи, мероприятия)	Источники финансирования/ресурсного обеспечения	Сроки реализации	Ответственный исполнитель	Механизм реализации
1	Цель 1. Освоение ресурсного потенциала территории				
1.1	Задача 1. Освоение месторождений углеводородов				
1.1.1	Организация взаимодействия с предприятиями, осуществляющими добычу нефти и газа на территории района, с целью разработки направлений сотрудничества в реализации согласованных стратегических направлений развития	без финансирования	на постоянной основе	комитет экономической политики	в рамках текущей деятельности
1.1.2	Содействие реализации и мониторинг инвестиционных проектов:				
1.1.2.1	Переработка попутного нефтяного газа, генерация электроэнергии на мобильных установках в границах лицензионных участков, эксплуатируемых нефтегазодобывающими компаниями	внебюджетные источники	2018-2030	предприятия нефтегазодобывающей отрасли	в рамках текущей деятельности
2	Цель 2. Развитие агропромышленного комплекса				
2.1	Задача 2. Реализация инвестиционных проектов в области производства и переработки сельскохозяйственной продукции и рыбы				

п/п	Направление развития (Наименование цели, задачи, мероприятия)	Источники финансирования/ресурсного обеспечения	Сроки реализации	Ответственный исполнитель	Механизм реализации
2.1.1	Содействие реализации и мониторинг инвестиционных проектов:				
2.1.1.1	Строительство тепличного комплекса 5,2 га в д. Яржи	внебюджетные средства	2018-2020	потенциальные инвесторы, хозяйствующие субъекты	в рамках реализации инвестиционного проекта
2.1.1.2	Строительство ферм по выращиванию крупного рогатого скота и свиней, приобретение оборудования, позволяющего осуществлять переработку продукции животноводства (цеха по переработке мяса и молока)	внебюджетные средства	2021-2030	потенциальные инвесторы, хозяйствующие субъекты	в рамках реализации инвестиционного проекта
2.1.2	Организация пунктов приема дикоросов, продукции рыбного и охотничьего промысла у населения	бюджет округа, бюджет района	2021-2025	администрация Ханты-Мансийского района (комитет экономической политики, департамент строительства, архитектуры и ЖКХ)	в рамках реализации муниципальных программ
2.2	Задача 3. Поддержка фермерских хозяйств и развитие сельхозкооперации				
2.2.1	Поддержка малых форм хозяйствования: предоставление субсидий на развитие материально-технической базы	бюджет округа	2018-2030	комитет экономической политики	в рамках реализации муниципальных программ

п/п	Направление развития (Наименование цели, задачи, мероприятия)	Источник финансового/ресурсного обеспечения	Сроки реализации	Ответственный исполнитель	Механизм реализации
2.2.2	Предоставление субсидий на развитие животноводства, растениеводства, на развитие ресурсного потенциала рыбохозяйственного комплекса, системы заготовки и переработки ликеров	бюджет округа	2018-2030	комитет экономической политики	в рамках реализации муниципальных программ
2.2.3	Оказание мер поддержки сельскохозяйственных кооперативов: предоставление в пользование муниципального имущества на льготных условиях	бюджет округа	2018-2030	департамент имущественных и земельных отношений	в рамках реализации муниципальных программ
2.2.4	Организация и проведение специализированных ярмарок сельхозпродукции, ярмарок выходного дня	бюджет района	2021-2030	комитет экономической политики	в рамках реализации муниципальных программ, межмуниципальное сотрудничество
3	Цель 3. Развитие туризма				
3.1	Задача 4. Продолжение туристских продуктов района				

п/п	Направление развития (Наименование цели, задачи, мероприятия)	Источник финансового/ресурсного обеспечения	Сроки реализации	Ответственный исполнитель	Механизм реализации
3.1.3	Партнерство с федеральными и региональными туроператорами по созданию новых программ внутреннего и выездного туризма	-	на постоянной основе	МКУ ХМР «Комитет по КС и СП»	в рамках текущей деятельности
3.1.4	Сотрудничество с региональными СМИ по продвижению туристских ресурсов района	-	на постоянной основе	МКУ ХМР «Комитет по КС и СП»	в рамках текущей деятельности
3.1.5	Информационное освещение проведенных мероприятий (публикации, фотографии, отзывы)	-	на постоянной основе	МКУ ХМР «Комитет по КС и СП»	в рамках текущей деятельности
3.1.6	Мониторинг Национального туристического портала Russia Travel и регионального туристического портала «Туризм в Югре» с целью проверки наличия и актуальности данных о туристских ресурсах Ханты-Мансийского района и включения информации о новых туристских ресурсах района	-	на постоянной основе	МКУ ХМР «Комитет по КС и СП»	в рамках текущей деятельности
3.1.7	Разработка туристического бренда района «Неизвестный, экологичный, самобытный. Окунишь в настоящую природу»	бюджет района	2021-2022	МКУ ХМР «Комитет по КС и СП»	в рамках реализации муниципальных программ

п/п	Направление развития (Наименование цели, задачи, мероприятия)	Источник финансового/ресурсного обеспечения	Сроки реализации	Ответственный исполнитель	Механизм реализации
3.1.1	Включение туристских ресурсов Ханты-Мансийского района в экскурсионную программу ежегодных мероприятий, проводимых на территории г. Ханты-Мансийска (фестиваль «Дух Огня», фестиваль ремесел коренных народов мира, мероприятия, проводимые Центром зимних видов спорта имени А.В. Филипенко). Включение представителей Ханты-Мансийского района в рабочие группы по подготовке таких мероприятий	-	на постоянной основе	МКУ ХМР «Комитет по КС и СП»	межмуниципальное сотрудничество
3.1.2	Доработка и постоянное обновление раздела «Туризм» на сайте района: - формирование карты с достопримечательностями района и их описанием; - создание раздела «10 причин посетить Ханты-Мансийский район»; - размещение иллюстрированных каталогов с туристскими объектами, маршрутами и экскурсионными программами, базами отдыха, гостевыми домами и др.; - создание событийного календаря с перечнем всех планируемых на территории района туристских массовых мероприятий	-	на постоянной основе	МКУ ХМР «Комитет по КС и СП», комитет экономической политики, Управление по информационным технологиям, администрации сельских поселений	в рамках текущей деятельности

п/п	Направление развития (Наименование цели, задачи, мероприятия)	Источник финансового/ресурсного обеспечения	Сроки реализации	Ответственный исполнитель	Механизм реализации
3.1.8	Проведение фотоконкурса в различных номинациях (лучшее фото пейзажа, птиц, животных, достопримечательностей, традиций и быта жителей и др.) с целью продвижения туристских возможностей района, а также содействие участию победителей во всероссийских фотоконкурсах	бюджет района	2021-2030	МКУ ХМР «Комитет по КС и СП»	в рамках реализации муниципальных программ
3.2	Задача 5. Развитие туристской инфраструктуры				
3.2.1	Мероприятия по развитию этнографического туризма:				
3.2.1.1	Организация палаточного городка на базе общины КМНС «Остяко-Вогульск» в п. Шатша	внебюджетные средства	2021-2030	потенциальные инвесторы, хозяйствующие субъекты	в рамках реализации инвестиционного проекта
3.2.1.2	Развитие инфраструктуры и обустройство музея под открытым небом «Моёму музу» в с. Кышк	внебюджетные средства	2021-2030	потенциальные инвесторы, хозяйствующие субъекты	в рамках реализации инвестиционного проекта
3.2.1.3	Развитие «Музея-усадьбы сельского торговца» в с. Селиярово: строительство гостевых домов, кафе, конференц-зала в кулешской стилистике с целью возможности проведения семинаров, тренингов, конференций, связанных с историей предпринимательства в районе	внебюджетные средства	2021-2030	потенциальные инвесторы, хозяйствующие субъекты	в рамках реализации инвестиционного проекта

п/п	Направление развития (Наименование цели, задачи, мероприятия)	Источник финансового/ресурсного обеспечения	Сроки реализации	Ответственный исполнитель	Механизм реализации
3.2.2	Мероприятия по развитию событийного туризма: Проведение ежегодного фестиваля исторической реконструкции, посвященного быту и повседневной жизни остякских народов. В программе фестивалей: мастер-классы, ярмарка, ремесленные лавки, концерты этнической музыки и др. Продолжительность фестиваля - 2 дня. Проживание туристов - автокемпинг, платочный городок	внебюджетные средства	2021-2030	МКУ ХМР «Комитет по КС и СП», хозяйствующие субъекты	в рамках реализации инвестиционного проекта, межмуниципальное сотрудничество, краудсорсинг
3.2.2.1					
3.2.3	Развитие сельского туризма: Строительство сельских гостевых домов для отдыха и рыбалки с целью предоставления для проживания и оказания дополнительных услуг (прокат рыболовных снастей, лодок, спасательных жилетов, услуги сопровождения до места рыбалки)	внебюджетные средства	2021-2030	потенциальные инвесторы, хозяйствующие субъекты	в рамках реализации инвестиционного проекта
3.2.3.1					
3.2.4	Развитие спортивного туризма: Разработка снегоходных маршрутов с организацией маршрутов спортивной рыбалки	бюджет района, внебюджетные средства	2021-2030	МКУ ХМР «Комитет по КС и СП», хозяйствующие субъекты	в рамках реализации инвестиционного проекта, межмуниципальное сотрудничество
3.2.4.1					

п/п	Направление развития (Наименование цели, задачи, мероприятия)	Источник финансового/ресурсного обеспечения	Сроки реализации	Ответственный исполнитель	Механизм реализации
3.2.7	Заключение соглашения с администрацией г. Хагты-Манайска по координации совместных действий по обеспечению безопасности туристов на территории района	-	2018-2030	МКУ ХМР «Комитет по КС и СП», МКУ УГЗ, хозяйствующие субъекты	межмуниципальное сотрудничество
4	Цель 4. Поддержка малого предпринимательства, развитие потребительского рынка				
4.1	Задача 6. Стимулирование предпринимательской активности населения				
4.1.1	Создание условий для развития субъектов малого и среднего предпринимательства	бюджет округа, бюджет района	2018-2030	комитет экономической политики	в рамках реализации муниципальных программ
4.1.2	Финансовая поддержка субъектов малого и среднего предпринимательства	бюджет округа, бюджет района	2018-2030	экономической политики; департамент строительства, архитектура и ЖКХ; отдел транспорта, связи и дорог	в рамках реализации муниципальных программ
4.1.3	Имущественная поддержка субъектов малого и среднего предпринимательства	бюджет района	2018-2030	департамент имущественных и земельных отношений	в рамках реализации муниципальных программ

п/п	Направление развития (Наименование цели, задачи, мероприятия)	Источник финансового/ресурсного обеспечения	Сроки реализации	Ответственный исполнитель	Механизм реализации
3.2.4.2	Разработка маршрутов по ориентированию на местности различной категории сложности	бюджет района, внебюджетные средства	2021-2030	МКУ ХМР «Комитет по КС и СП», хозяйствующие субъекты	в рамках реализации инвестиционного проекта, межмуниципальное сотрудничество
3.2.4.3	Разработка маршрутов и организация сплавов по рекам района	внебюджетные средства	2021-2030	МКУ ХМР «Комитет по КС и СП», хозяйствующие субъекты	в рамках реализации инвестиционного проекта, межмуниципальное сотрудничество
3.2.5	Развитие экологического туризма:				
3.2.5.1	Разработка экологических маршрутов в естественную природную среду с целью изучения природы	бюджет района, внебюджетные средства	2021-2030	МКУ ХМР «Комитет по КС и СП», хозяйствующие субъекты	в рамках реализации инвестиционного проекта
3.2.5.2	Разработка и проведение экскурсий с фенологическими наблюдениями за растениями и животными	внебюджетные средства	2021-2030	хозяйствующие субъекты	в рамках реализации инвестиционного проекта
3.2.6	Поддержка развития производства сувенирной продукции народных промыслов и ремесел	бюджет района	2021-2030	комитет экономической политики	в рамках реализации муниципальных программ
3.2.7.	Создание производства сувенирной продукции (футболки, сумки и т.п.) с использованием национальных узоров, с привлечением молодых дизайнеров для разработки концепции	внебюджетные средства	2021-2030	потенциальные инвесторы, хозяйствующие субъекты	в рамках реализации инвестиционного проекта

п/п	Направление развития (Наименование цели, задачи, мероприятия)	Источник финансового/ресурсного обеспечения	Сроки реализации	Ответственный исполнитель	Механизм реализации
4.1.4	Консультационно-информационная поддержка	-	2018-2030	комитет экономической политики; МАУ «ОМЦ»	в рамках реализации муниципальных программ
4.1.5	Оказание поддержки социально ориентированных некоммерческих организаций	бюджет района	2018-2030	МКУ ХМР «Комитет по КС и СП»	в рамках реализации муниципальных программ
4.1.6	Поддержка молодежного предпринимательства путем проведения постоянно действующего бизнес-обучения	бюджет района	2018-2030	комитет экономической политики	в рамках реализации муниципальных программ
4.2	Задача 7. Развитие потребительского рынка и сферы услуг				
4.2.1	Развитие мобильной торговли (автоматов) в труднодоступных и малонаселенных населенных пунктах района	бюджет округа, бюджет района	2021-2030	комитет экономической политики	в рамках реализации муниципальных программ
4.2.2	Развитие сферы бытовых услуг с использованием вездных форм обслуживания населения в труднодоступных и малонаселенных населенных пунктах района	бюджет округа, бюджет района	2021-2030	комитет экономической политики	в рамках реализации муниципальных программ
4.2.3	Создание условий для развития семейного торгового бизнеса (булочных, кондитерских, мясных лавок, рыбных магазинов и других помещений)	бюджет округа, бюджет района	2021-2030	комитет экономической политики	в рамках реализации муниципальных программ
5	Цель 5. Развитие транспортной инфраструктуры				

п/п	Направление развития (Наименование цели, задачи, мероприятия)	Источник финансового/ресурсного обеспечения	Сроки реализации	Ответственный исполнитель	Механизм реализации
5.1	Задача 8. Улучшение транспортной доступности труднодоступных и малонаселенных населенных пунктов				
5.1.1	Обеспечение доступности услуг водного и воздушного транспорта и повышение качества обслуживания населения	бюджет округа, бюджет района	2018-2030	отдел транспорта, связи и дорог	в рамках текущей деятельности
5.1.2	Строительство речных причалов в населенных пунктах района: п. Кедровый, д. Ягрях, п. Луговской, п. Нялинское, п. Выкатной, п. Реполово	бюджет округа, бюджет района	2026-2030	департамент строительства, архитектуры и ЖКХ (МУ «УКСнР»)	в рамках реализации государственных и муниципальных программ
5.1.3	Обустройство лодочных станций в населенных пунктах района для оказания транспортных услуг населению	бюджет округа, бюджет района	2026-2030	департамент строительства, архитектуры и ЖКХ (МУ «УКСнР»)	в рамках реализации государственных и муниципальных программ
5.1.4	Приобретение судов на воздушной подушке для обеспечения транспортной доступности в межнавигационный период	бюджет округа, бюджет района, внебюджетные источники	2026-2030	департамент строительства, архитектуры и ЖКХ (МУ «УКСнР»)	в рамках реализации государственных и муниципальных программ
5.1.5	Перенос вертолетной площадки в с. Реполово в незастроенную зону	бюджет округа, бюджет района	2026-2030	департамент строительства, архитектуры и ЖКХ (МУ «УКСнР»)	в рамках реализации государственных и муниципальных программ
5.2	Задача 9. Строительство и реконструкция автомобильных дорог				
5.2.1	Строительство участка подъезда дороги до п. Выкатной	бюджет округа, бюджет района	2018	департамент строительства, архитектуры и ЖКХ (МУ «УКСнР»)	в рамках реализации государственных и муниципальных программ

п/п	Направление развития (Наименование цели, задачи, мероприятия)	Источник финансового/ресурсного обеспечения	Сроки реализации	Ответственный исполнитель	Механизм реализации
5.3.4	Открытие автотранспортного комплекса в районе п. Горноправдинска, в д. Кашик, п. Луговской, д. Согом	внебюджетные источники	2021-2030	потенциальные инвесторы, хозяйствующие субъекты	в рамках реализации инвестиционного проекта
5.3.5	Создание регионального хаба в п. Горноправдинске для нужд нефтегазового комплекса и других отраслей	бюджет округа, бюджет района, внебюджетные источники	2021-2030	потенциальные инвесторы, хозяйствующие субъекты	в рамках реализации инвестиционного проекта
6	Цель 6. Активизация благоустройства территории населенных пунктов				
6.1	Задача 11. Благоустройство общественных и дворовых территорий населенных пунктов района				
6.1.1	Благоустройство дворовых и общественных территорий населенных пунктов Ханты-Мансийского района	федеральный бюджет, бюджет округа, бюджет района	2018-2030	департамент строительства, архитектуры и ЖКХ, администрации сельских поселений	в рамках реализации государственных и муниципальных программ
6.1.2	Обустройство детских спортивно-игровых площадок	бюджет округа, бюджет района	2018-2030	департамент строительства, архитектуры и ЖКХ, администрации сельских поселений	в рамках реализации муниципальных программ

п/п	Направление развития (Наименование цели, задачи, мероприятия)	Источник финансового/ресурсного обеспечения	Сроки реализации	Ответственный исполнитель	Механизм реализации
5.2.2	Строительство участка подъезда дороги до п. Реполово	бюджет района	2018	департамент строительства, архитектуры и ЖКХ (МУ «УКСнР»)	в рамках реализации государственных и муниципальных программ
5.2.3	Ремонт автомобильных дорог в сельских поселениях	бюджет района	2018-2030	департамент строительства, архитектуры и ЖКХ (МУ «УКСнР»); администрации сельских поселений	в рамках реализации государственных и муниципальных программ
5.2.4	Строительство автодороги Ханты-Мансийск - Белогорье - Луговской - Троица - Кирпичный	бюджет округа	2026-2030	департамент строительства, архитектуры и ЖКХ (МУ «УКСнР»)	в рамках реализации государственных программ
5.3	Задача 10. Развитие транзитного потенциала района				
5.3.1	Развитие придорожного сервиса, включая сп. Кашик	внебюджетные источники	2021-2030	потенциальные инвесторы, хозяйствующие субъекты	в рамках реализации инвестиционного проекта
5.3.2	Строительство логистического комплекса в районе съезда с автодороги «Югра» на автомагистраль до д. Согом	внебюджетные источники	2018-2026	потенциальные инвесторы, хозяйствующие субъекты	в рамках реализации инвестиционного проекта
5.3.3	Открытие дорожно-ремонтного пункта в п. Горноправдинске	внебюджетные источники	2021-2030	потенциальные инвесторы, хозяйствующие субъекты	в рамках реализации инвестиционного проекта

п/п	Направление развития (Наименование цели, задачи, мероприятия)	Источник финансового/ресурсного обеспечения	Сроки реализации	Ответственный исполнитель	Механизм реализации
6.1.3	Проведение смотр-конкурса среди жителей района по благоустройству индивидуальных жилых домов (номинация «Лучшая частная усадьба», «Самый красочный фасад», «Лучший палисадник», «Лучший объект благоустройства из вторсырья» и др.) и среди хозяйствующих субъектов района («Лучшая благоустроенная территория магазина», «Лучшая благоустроенная территория организации» и др.)	бюджет района	2021-2030	департамент строительства, архитектуры и ЖКХ, администрации сельских поселений	в рамках реализации муниципальных программ
6.1.4	Проведение общерайонного праздника благоустройства-субботника «Благоустроим вместе!» с целью вовлечения жителей района в процесс благоустройства общественных и дворовых территорий и помощи в уборке частных территорий, принадлежащих жильцам района и инвалидам	бюджет района	2021-2030	департамент строительства, администрации сельских поселений	в рамках реализации муниципальных программ
6.1.5	Благоустройство входов в населенные пункты, разработка фирменного стиля (лайна) каждого населенного пункта района	бюджет района	2021-2030	департамент строительства, архитектуры и ЖКХ, администрации сельских поселений	в рамках реализации муниципальных программ

п/п	Направление развития (Наименование цели, задачи, мероприятия)	Источник финансового/ресурсного обеспечения	Сроки реализации	Ответственный исполнитель	Механизм реализации
7	Цель 7. Развитие и модернизация жилищно-коммунального комплекса				
7.1	Задача 12. Строительство и реконструкция объектов коммунальной инфраструктуры в сфере электроснабжения				
7.1.1	Строительство и реконструкция сетей электроснабжения Ханты-Мансийского района	внебюджетные источники	2018-2022	электроснабжающие организации	в рамках реализации инвестиционных программ организаций
7.1.1.1	Перевод в зону централизованного электроснабжения с. Елизарово, п. Кедровый, п. Красноленинский, п. Урманый, п. Кирпичный	внебюджетные источники	2022	электроснабжающие организации	в рамках реализации инвестиционных программ организаций
7.1.2	Реализация инвестиционных проектов в сфере газоснабжения				
7.1.2.1	Строительство газораспределительной станции в д. Ярки Ханты-Мансийского района	бюджет округа, бюджет района	2018	департамент строительства, архитектуры и ЖКХ (МКУ «УКСиР»)	в рамках реализации муниципальных программ
7.1.2.2	Газификация с. Троица	бюджет округа, внебюджетные источники	2018-2030	газоснабжающие организации	в рамках реализации инвестиционных программ организаций
7.1.2.3	Строительство газопроводов для подключения новых объектов к системе газоснабжения в населенных пунктах района	бюджет округа, внебюджетные источники	2018-2030	газоснабжающие организации	в рамках реализации инвестиционных программ организаций

п/п	Направление развития (Наименование цели, задачи, мероприятия)	Источник финансового/ресурсного обеспечения	Сроки реализации	Ответственный исполнитель	Механизм реализации
7.1.4.1	Реконструкция локальных очистных сооружений с 1300 м³/сут. до 2000 м³/сут., 2-ой этап, п. Горноправдинск	бюджет округа, бюджет района, внебюджетные источники	2018 - 2024	департамент строительства, архитектуры и ЖКХ (МКУ «УКСиР»)	в рамках реализации муниципальных программ
7.1.4.2	Строительство канализационных очистных сооружений в населенных пунктах района: с. Елизарово, с. Сельярово, п. Лутовской	бюджет района, внебюджетные источники	2018-2020	департамент строительства, архитектуры и ЖКХ (МКУ «УКСиР»)	в рамках реализации муниципальных программ
7.1.4.3	Реализация иных мероприятий по строительству и реконструкции объектов системы водоотведения, предусмотренных утвержденными схемами водоотведения поселений района	бюджет округа, бюджет района, внебюджетные источники	2023-2030	департамент строительства, архитектуры и ЖКХ (МКУ «УКСиР»)	в рамках реализации муниципальных программ
7.1.4	Реализация инвестиционных проектов в сфере теплоснабжения:				
7.1.4.1	Реализация мероприятий по строительству и реконструкции объектов системы теплоснабжения, предусмотренных утвержденными схемами теплоснабжения поселений района	бюджет округа, бюджет района, внебюджетные источники	2023-2030	департамент строительства, архитектуры и ЖКХ (МКУ «УКСиР»)	в рамках реализации муниципальных программ
7.1.4.2	Перевод угольных котельных на биотопливо (щепы, pellets)	бюджет округа, бюджет района, внебюджетные источники	2026-2030	департамент строительства, архитектуры и ЖКХ (МКУ «УКСиР»)	в рамках реализации муниципальных программ

п/п	Направление развития (Наименование цели, задачи, мероприятия)	Источник финансового/ресурсного обеспечения	Сроки реализации	Ответственный исполнитель	Механизм реализации
7.1.3	Реализация инвестиционных проектов в сфере водоснабжения:				
7.1.3.1	Реконструкция ВОС в д. Ярки Ханты-Мансийского района	бюджет округа, бюджет района	2018-2019	департамент строительства, архитектуры и ЖКХ (МКУ «УКСиР»)	в рамках реализации муниципальных программ
7.1.3.2	Строительство сетей водоснабжения в д. Ягурах	внебюджетные источники	2018-2022	департамент строительства, архитектуры и ЖКХ (МКУ «УКСиР»)	в рамках реализации муниципальных программ
7.1.3.3	Устройство полнотелового водопровода с водоразборными колонками в п. Сибирский от ВОС по ул. Центральная до школы-сада	внебюджетные источники	2018	департамент строительства, архитектуры и ЖКХ (МКУ «УКСиР»)	в рамках реализации муниципальных программ
7.1.3.4	Разработка зон санитарной охраны водозабора на территории населенных пунктов Ханты-Мансийского района	бюджет района	2023-2030	департамент строительства, архитектуры и ЖКХ (МКУ «УКСиР»)	в рамках реализации муниципальных программ
7.1.3.5	Реализация иных мероприятий по строительству и реконструкции объектов системы водоснабжения, предусмотренных утвержденными схемами водоснабжения поселений района	бюджет округа, бюджет района, внебюджетные источники	2023-2030	департамент строительства, архитектуры и ЖКХ (МКУ «УКСиР»)	в рамках реализации муниципальных программ
7.1.4	Реализация инвестиционных проектов в сфере водоотведения:				

п/п	Направление развития (Наименование цели, задачи, мероприятия)	Источник финансового/ресурсного обеспечения	Сроки реализации	Ответственный исполнитель	Механизм реализации
7.1.5	Актуализация схем теплоснабжения, водоснабжения и водоотведения сельских поселений района	бюджет района	2018-2030	департамент строительства, архитектуры и ЖКХ (МКУ «УКСиР»)	в рамках реализации муниципальных программ
8	Цель 8. Поддержка традиционных видов хозяйственной деятельности коренных малочисленных народов Севера				
8.1	Задача 13. Реализация мер поддержки традиционной хозяйственной деятельности коренных малочисленных народов Севера				
8.1.1	Сохранение и развитие территорий традиционного природопользования и отраслей традиционного хозяйства, внедрение современной техники и технологий в традиционные отрасли экономики коренных малочисленных народов Ханты-Мансийского района	бюджет округа, бюджет района	2018-2030	комитет экономической политики	в рамках реализации муниципальных программ
8.1.2	Организация участия представителей коренных малочисленных народов Севера в конкурсах профессионального мастерства	бюджет района	2018-2030	комитет экономической политики, МАУ «ОМЦ»	в рамках реализации муниципальных программ
8.1.3	Проведение Региональной научно-практической конференции «Водные чтения» в с. Калшик	бюджет округа, бюджет района	2018-2030	МКУ ХМР «Комитет по КС и СП»	в рамках реализации муниципальных программ

п/п	Направление развития (Наименование цели, задачи, мероприятия)	Источник финансового/ресурсного обеспечения	Сроки реализации	Ответственный исполнитель	Механизм реализации
8.1.4	Организация просветительских мероприятий по обучению ремеслу и промыслу, передаче (сохранению) мастерства коренных малочисленных народов Севера	бюджет района	2018-2030	МАУ «ОМЦ»	в рамках реализации муниципальных программ
9	Цель 9. Сохранение и восстановление окружающей среды				
9.1	Задача 14. Совершенствование системы обращения с отходами, рекультивация нарушенных земель				
9.1.1	Строительство комплексного межмуниципального полигона твердых коммунальных отходов для г. Ханты-Мансийска, поселений Ханты-Мансийского района	Бюджет округа, внебюджетные источники	2018-2022	департамент строительства, архитектуры и ЖКХ (МКУ «УКСиР»)	в рамках реализации государственных программ
9.1.2	Ликвидация и рекультивация несанкционированных свалок	бюджет района	2021-2030	департамент строительства, архитектуры и ЖКХ (МКУ «УКСиР»)	в рамках реализации муниципальных программ
9.1.3	Содействие в организации накопления (в т. ч. раздельного накопления) и сбора твердых коммунальных отходов в населенных пунктах района, содействие в организации пунктов приема вторичного сырья	-	2018-2030	департамент строительства, архитектуры и ЖКХ (МКУ «УКСиР»)	в рамках текущей деятельности

п/п	Направление развития (Наименование цели, задачи, мероприятия)	Источник финансового/ресурсного обеспечения	Сроки реализации	Ответственный исполнитель	Механизм реализации
9.2.3	Популяризация раздельного сбора отходов среди населения	бюджет района	2021-2030	департамент строительства, архитектуры и ЖКХ	в рамках реализации муниципальных программ
10	Цель 10. Развитие информационного общества				
10.1	Задача 16. Развитие информационно-коммуникационной инфраструктуры района				
10.1.1	Строительство объектов связи на территории труднодоступных и отдаленных местностей	внебюджетные источники	2021-2030	отдел связи, транспорта и дорог	в рамках реализации инвестиционного проекта
10.1.2	Развитие сети центров общественного доступа к сети Интернет	бюджет округа, бюджет района	2021-2030	отдел связи, транспорта и дорог	в рамках реализации инвестиционного проекта
10.1.3	Создание условий для повышения компьютерной грамотности жителей	внебюджетные источники	2021-2030	комитет по образованию	в рамках реализации муниципальных программ
10.2	Задача 17. Развитие электронного муниципалитета				
10.2.1	Развитие и сопровождение инфраструктуры электронного муниципалитета и информационных систем	бюджет района	2018-2030	управление по информационным технологиям	в рамках реализации муниципальных программ
10.2.2	Обеспечение предоставления гражданам и организациям государственных и муниципальных услуг с использованием современных информационно-коммуникационных технологий	бюджет района	2018-2030	управление по информационным технологиям	в рамках реализации муниципальных программ

п/п	Направление развития (Наименование цели, задачи, мероприятия)	Источник финансового/ресурсного обеспечения	Сроки реализации	Ответственный исполнитель	Механизм реализации
9.1.4	Создание пунктов для сбора и накопления опасных отходов и вторичного сырья на территории малонаселенных и труднодоступных населенных пунктов	-	2018-2030	департамент строительства, архитектуры и ЖКХ (МКУ «УКСиР»)	в рамках текущей деятельности
9.1.5	Осуществление контроля выполнения хозяйствующими субъектами рекультивации и восстановления нарушенных и загрязненных земель после завершения разработки месторождений полезных ископаемых (включая общераспространенные полезные ископаемые), строительных, лесозаготовительных, изыскательских и иных работ	-	2018-2030	департамент земельных отношений, департамент строительства, архитектуры и ЖКХ; отдел транспорта, связи и дорог	в рамках текущей деятельности
9.2	Задача 15. Экологическое просвещение				
9.2.1	Организация и проведение научных исследований, летних школ, семинаров и совещаний в области экологии	бюджет района	2021-2030	комитет по образованию, представители общественных экологических движений	в рамках реализации муниципальных программ, краудсорсинг
9.2.2	Повышение квалификации преподавателей образовательных учреждений, педагогов дополнительного образования по экологии и охраны окружающей среды	бюджет района	2021-2030	комитет по образованию	в рамках реализации муниципальных программ

п/п	Направление развития (Наименование цели, задачи, мероприятия)	Источник финансового/ресурсного обеспечения	Сроки реализации	Ответственный исполнитель	Механизм реализации
11	Целевой блок 2 «Развитие человеческого капитала и социальной сферы»				
11.1	Цель 11. Создание условий для оказания медицинской помощи населению				
11.1.1	Задача 18. Развитие сети медицинских учреждений района и их материально-технической базы				
11.1.1.1	Содействие реализации и мониторинг инвестиционных проектов.	бюджет округа, бюджет района, внебюджетные источники	2018	потенциальные инвесторы, хозяйствующие субъекты	в рамках реализации инвестиционного проекта
11.1.1.2	Получение гранта на открытие медицинского центра «Добрый лес» в п. Горноправдинске	внебюджетные источники (в рамках программы «Сотрудничество»)	2018-2020	потенциальные инвесторы, хозяйствующие субъекты	в рамках реализации государственных программ
11.1.2	Участковая больница на 50 коек/135 посещений в смену в п. Горноправдинске		2021-2030		
11.1.2	Передача объектов здравоохранения БУ ХМАО-Югры «Ханты-Мансийская районная больница» по договорам аренды с обязательством сохранения целевого назначения и использования объекта государственными организациями: - врачебная амбулатория в п. Сибирский; - филиал в п. Кыштак; - филиал в п. Лутовской.				

п/п	Направление развития (Наименование цели, задачи, мероприятия)	Источники финансирования/ресурсного обеспечения	Сроки реализации	Ответственный исполнитель	Механизм реализации
11.1.3	Поддержка внедрения в практику работы мобильных медицинских комплексов, в т. ч. для оказания услуг узкими специалистами	-	2021-2030	администрация Ханты-Мансийского района	в рамках текущей деятельности, межмуниципальное сотрудничество
11.1.4	Поддержка внедрения в практику дистанционных технологий мониторинга состояния здоровья пациентов	-	2021-2030	администрация Ханты-Мансийского района	в рамках текущей деятельности, межмуниципальное сотрудничество
12	Цель 12. Активизация жилищного строительства				
12.1	Задача 19. Содействие развитию индивидуальной жилой застройки				
12.1.1	Улучшение жилищных условий граждан, проживающих в сельской местности, в том числе молодых специалистов	бюджет округа	2021-2030	департамент строительства, архитектуры и ЖКХ	в рамках реализации государственных и муниципальных программ
12.1.2	Приобретение жилых помещений для граждан	бюджет округа, бюджет района	2018-2030	департамент имущественных и земельных отношений	в рамках реализации муниципальных программ
12.1.3	Финансовая поддержка отдельных категорий граждан на улучшение жилищных условий	федеральный бюджет, бюджет округа, бюджет района	2018-2030	департамент имущественных и земельных отношений	в рамках реализации муниципальных программ
12.1.4	Подготовка документации по планировке и межеванию территорий сельских поселений и населенных пунктов	бюджет округа, бюджет района	2018-2030	департамент строительства, архитектуры и ЖКХ	в рамках реализации муниципальных программ

п/п	Направление развития (Наименование цели, задачи, мероприятия)	Источники финансирования/ресурсного обеспечения	Сроки реализации	Ответственный исполнитель	Механизм реализации
13.2.1	Проведение капитальных и текущих ремонтов зданий, сооружений	федеральный бюджет, бюджет округа, бюджет района		департамент строительства, архитектуры и ЖКХ (МКУ «УКСИР»)	в рамках реализации муниципальной программы
13.2.2	Строительство и реконструкция образовательных учреждений:				
13.2.2.1	Реконструкция школы с пристроем для размещения групп детского сада в п. Луговой	бюджет округа, бюджет района, внебюджетные источники	2018	департамент строительства, архитектуры и ЖКХ (МКУ «УКСИР»)	в рамках реализации государственных и муниципальных программ
13.2.2.2	Школа с группами для детей дошкольного возраста (120 учащихся (60 мест), д. Яржи	внебюджетные источники	2018-2019	департамент строительства, архитектуры и ЖКХ (МКУ «УКСИР»)	в рамках реализации государственных и муниципальных программ
13.2.2.3	Реконструкция школы с пристроем для размещения групп детского сада на 60 воспитанников в п. Красноленинский	бюджет округа, бюджет района, внебюджетные источники	2020-2021	департамент строительства, архитектуры и ЖКХ (МКУ «УКСИР»)	в рамках реализации государственных и муниципальных программ
13.2.2.4	Комплекс «Школа - сад на 50 учащихся, 20 мест» в с. Тюли	бюджет округа, бюджет района	2021-2023	департамент строительства, архитектуры и ЖКХ (МКУ «УКСИР»)	в рамках реализации государственных и муниципальных программ
13.2.2.5	Комплекс «Школа - сад на 50 учащихся, 20 мест» в д. Белогорье	бюджет округа, бюджет района	2022-2024	департамент строительства, архитектуры и ЖКХ (МКУ «УКСИР»)	в рамках реализации государственных и муниципальных программ

п/п	Направление развития (Наименование цели, задачи, мероприятия)	Источники финансирования/ресурсного обеспечения	Сроки реализации	Ответственный исполнитель	Механизм реализации
12.1.5	Содействие реализации проектов комплексного освоения территории в целях жилищного строительства усадебного типа	-	2026-2030	департамент строительства, архитектуры и ЖКХ	в рамках текущей деятельности
12.2	Задача 20. Ликвидация ветхого и аварийного жилья				
12.2.1	Переселение граждан из ветхого и аварийного жилья	бюджет района	2018-2030	администрация сельских поселений	в рамках реализации муниципальных программ
12.2.2	Снос ветхого и аварийного жилья	бюджет района	2018-2030	администрация сельских поселений	в рамках реализации муниципальных программ
13	Цель 13. Обеспечение доступности качественного образования, соответствующего современным потребностям общества				
13.1	Задача 21. Инновационное развитие образования				
13.1.1	Модернизация кадровых, организационных, технологических и методических условий, развитие системы выявления, поддержки и сопровождения одаренных детей, лидеров в сфере образования	бюджет района	2018-2030	комитет по образованию	в рамках реализации муниципальной программы
13.2	Задача 22. Обеспечение комплексной безопасности и комфортных условий образовательного процесса				

п/п	Направление развития (Наименование цели, задачи, мероприятия)	Источники финансирования/ресурсного обеспечения	Сроки реализации	Ответственный исполнитель	Механизм реализации
13.2.6	Средняя общеобразовательная школа в д. Шапша	бюджет округа, бюджет района	2022-2024	департамент строительства, архитектуры и ЖКХ (МКУ «УКСИР»)	в рамках реализации государственных и муниципальных программ
13.2.3	Расширение КОУ «Кадетская школа-интернат имени Героя Советского Союза Безноскова Ивана Захаровича»	бюджет округа	2021-2023	департамент строительства, архитектуры и ЖКХ (МКУ «УКСИР»)	в рамках реализации государственных и муниципальных программ
13.2.4	Создание в дошкольных образовательных, общеобразовательных организациях, организациях дополнительного образования детей условий для получения детьми-инвалидами качественного образования	бюджет округа	2018-2030	комитет по образованию	в рамках реализации муниципальных программ
13.2.5	Укрепление материально-технической базы образовательных учреждений	бюджет округа, бюджет района	2018-2030	комитет по образованию	в рамках реализации муниципальных программ
14	Цель 14. Создание нового культурного пространства и развитие культурного потенциала района				
14.1	Задача 23. Развитие культуры и материально-технического оснащения учреждений культуры				
14.1.1	Строительство учреждений культуры.				

п/п	Направление развития (Наименование цели, задачи, мероприятия)	Источник финансового/ресурсного обеспечения	Сроки реализации	Ответственный исполнитель	Механизм реализации
14.1.1.1	Многофункциональный досуговый центр (дом культуры, библиотека, детская музыкальная школа, административные помещения, сельская администрация, учреждения для работников территориальных органов власти, парк Победы, детская площадка, благоустройство) в п. Луговской	ПСД - бюджет района	2018-2020	департамент строительства, архитектуры и ЖКХ (МКУ «УКСиР»)	в рамках реализации муниципальных программ
14.1.1.2	Культурно-спортивный комплекс (дом культуры - библиотека - универсальный игровой зал) в д. Ярки	бюджет округа, бюджет района, внебюджетные источники	ПИР 2018 СМР 2020-2021	департамент строительства, архитектуры и ЖКХ (МКУ «УКСиР»)	в рамках реализации государственных и муниципальных программ
14.1.1.3	Культурно-досуговый центр (дом культуры, библиотека, детская музыкальная школа) в п. Горноуральские	бюджет округа, бюджет района	2022-2024	департамент строительства, архитектуры и ЖКХ (МКУ «УКСиР»)	в рамках реализации государственных и муниципальных программ
14.1.1.4	Модульный быстрозводимый объект (сельский дом культуры с библиотечкой) в с. Кышк	бюджет округа, бюджет района	2025	департамент строительства, архитектуры и ЖКХ (МКУ «УКСиР»)	в рамках реализации государственных и муниципальных программ
14.1.1.5	Комплекс «Школа с группой для детей дошкольного возраста - сельский дом культуры - библиотека» в п. Бобровский (2 этап: сельский дом культуры - библиотека)	бюджет округа, бюджет района	2026-2027	департамент строительства, архитектуры и ЖКХ (МКУ «УКСиР»)	в рамках реализации государственных и муниципальных программ

п/п	Направление развития (Наименование цели, задачи, мероприятия)	Источник финансового/ресурсного обеспечения	Сроки реализации	Ответственный исполнитель	Механизм реализации
14.2.3	Поддержка развития исторического краеведения, в т.ч. изучение найденных артефактов, проведение просветительских лекций, выездных краеведческих семинаров, поддержка негосударственных организаций на реализацию проектов краеведческой направленности	бюджет района, внебюджетные источники	2021-2030	МКУ ХМР «Комитет по культуре, спорту и социальной политике»	в рамках реализации муниципальных программ, краудсорсинг
14.3	Задача 25. Содействие реализации творческого потенциала жителей района				
14.3.1	Пресоблазование учреждений культуры в места для встреч и общения жителей поселений, площадки реализации личных интересов и социального взаимодействия	бюджет района	2021-2030	МКУ ХМР «Комитет по культуре, спорту и социальной политике»	в рамках реализации муниципальных программ, краудсорсинг
14.3.2	Развитие кадрового потенциала учреждений культуры и искусства: развитие системы непрерывного профессионального образования в сфере культуры и искусства, поддержка мастеров искусств и творческой молодежи, повышение престижа творческих профессий	бюджет района	2018-2030	МКУ ХМР «Комитет по культуре, спорту и социальной политике»	в рамках реализации муниципальных программ, краудсорсинг

п/п	Направление развития (Наименование цели, задачи, мероприятия)	Источник финансового/ресурсного обеспечения	Сроки реализации	Ответственный исполнитель	Механизм реализации
14.1.2	Строительство многофункциональных модульных дома культуры в с. Багово, с. Тюли, с. Цингалы, п. Луговской, п. Шапша	бюджет округа, бюджет района	2026-2030	МКУ ХМР «Комитет по культуре, спорту и социальной политике»	внесение предложения о внесении изменений в государственную программу
14.1.3	Внедрение новых информационных продуктов и технологий в учрежденных культуру	бюджет округа, бюджет района	2018-2030	департамент строительства, архитектуры и ЖКХ (МКУ «УКСиР»)	в рамках реализации муниципальных программ
14.2	Задача 24. Сохранение и развитие историко-культурного наследия				
14.2.1	Реализация мероприятий, направленных на распространение и укрепление культуры мира и межрегионального согласия, на базе учреждений культуры, сохранение наследия русской культуры и культуры народов России	бюджет района	2018-2030	МКУ ХМР «Комитет по культуре, спорту и социальной политике»	в рамках реализации муниципальных программ
14.2.2	Развитие механизмов поддержки творческой деятельности в сфере культуры и искусства, в том числе традиционной народной культуры, сохранение и развитие традиционных народных художественных промыслов и ремесел, историко-природной среды их бытования	бюджет района	2018-2030	МКУ ХМР «Комитет по культуре, спорту и социальной политике»	в рамках реализации муниципальных программ

п/п	Направление развития (Наименование цели, задачи, мероприятия)	Источник финансового/ресурсного обеспечения	Сроки реализации	Ответственный исполнитель	Механизм реализации
14.3.3	Проведение и участие в конкурсах, конференциях, фестивалях и т.п., ориентированных на реализацию творческого потенциала населения, развитие культурного обмена на межрегиональном, районном, межрегиональном, общероссийском и международном уровнях	бюджет района	2018-2030	МКУ ХМР «Комитет по культуре, спорту и социальной политике»	в рамках реализации муниципальных программ, краудсорсинг
14.3.4	Организация общерайонного праздника «В гости к соседям» с ежегодной сменой места проведения. В программе праздника: выступления творческих коллективов поселений, массовые спортивные игры, ярмарка продукции местного производства, церемония передачи символа праздника принимающей стороне на следующий год.	бюджет района	2021-2030	МКУ ХМР «Комитет по культуре, спорту и социальной политике»	в рамках реализации муниципальных программ, краудсорсинг
15	Цель 15. Создание условий для занятий физической культурой и массовым спортом				
15.1	Задача 26. Вовлечение жителей в занятия спортом, популяризация здорового образа жизни				
15.1.1	Укрепление материально-технической базы, учреждений физической культуры и спорта	бюджет округа, бюджет района	2018-2030	МКУ ХМР «Комитет по КС и СП» (МБУ ДО «ДОУСХ ХМР»)	в рамках реализации муниципальных программ

п/п	Направление развития (Наименование цели, задачи, мероприятия)	Источник финансового/ресурсного обеспечения	Сроки реализации	Ответственный исполнитель	Механизм реализации
15.1.2	Совершенствование ежегодного календарного плана физкультурных и спортивных мероприятий различных групп населения	бюджет района	2018-2030	МКУ ХМР «Комитет по КС и СП»	в рамках реализации муниципальных программ
15.1.3	Пропаганда физической культуры и спорта, здорового образа жизни среди различных возрастных групп в образовательных учреждениях, по месту работы, жительства и отдыха населения	бюджет района	2018-2030	МКУ ХМР «Комитет по КС и СП»	в рамках реализации муниципальных программ
15.1.4	Организации деятельности спортивных клубов по месту жительства, клубов в образовательных учреждениях, общественных организациях и т.д., в т.ч. для самостоятельно занимающихся физической культурой и спортом	бюджет района	2018-2030	МКУ ХМР «Комитет по КС и СП»	в рамках реализации муниципальных программ
15.1.5	Создание коллективов физической культуры в учреждениях, организациях и предприятиях всех форм собственности; включение производственной физкультуры в систему мероприятий, направленных на улучшение условий труда; развитие ВФСК ГТО	бюджет района	2018-2030	МКУ ХМР «Комитет по КС и СП»	в рамках реализации муниципальных программ
15.1.6	Повышение качества организации физкультурно-оздоровительной и спортивно-массовой работы среди лиц с ограниченными физическими возможностями	бюджет района	2018-2030	МКУ ХМР «Комитет по КС и СП»	в рамках реализации муниципальных программ

п/п	Направление развития (Наименование цели, задачи, мероприятия)	Источник финансового/ресурсного обеспечения	Сроки реализации	Ответственный исполнитель	Механизм реализации
16.1	Задача 28. Поддержка молодежных инициатив и развитие социальной активности молодежи				
16.1.1	Проведение и участие детей и молодежи Ханты-Мансийского района в слетах, фестивалях, конференциях, форумах, конкурсах, соревнованиях	бюджет района	2018-2030	комитет по образованию	в рамках реализации муниципальных программ
16.1.2	Популяризация молодежного волонтерского движения	бюджет района	2018-2030	МКУ ХМР «Комитет по КС и СП»	в рамках реализации муниципальных программ
16.1.3	Организация и проведение мероприятий, направленных на развитие межвузовских коммуникаций и профилактику экстремизма в молодежной среде	бюджет района	2018-2030	МКУ ХМР «Комитет по КС и СП»	в рамках реализации муниципальных программ
16.1.4	Стимулирование инновационного поведения молодежи и создание условий для развития ее творческого потенциала	бюджет района	2018-2030	МКУ ХМР «Комитет по КС и СП»	в рамках реализации муниципальных программ
16.1.5	Содействие профориентации и карьерным устремлениям молодежи	бюджет района	2018-2030	МКУ ХМР «Комитет по КС и СП»	в рамках реализации муниципальных программ
16.1.6	Создание условий для развития гражданско-, военно-патриотических качеств молодежи	бюджет района	2018-2030	МКУ ХМР «Комитет по КС и СП»	в рамках реализации муниципальных программ
17	Цель 17. Реализация социальной политики				
17.1	Задача 29. Реализация мер адресной социальной поддержки граждан				

п/п	Направление развития (Наименование цели, задачи, мероприятия)	Источник финансового/ресурсного обеспечения	Сроки реализации	Ответственный исполнитель	Механизм реализации
15.1.7	Развитие и поддержка негосударственного сектора в сфере предоставления услуг физической культуры и спорта	бюджет округа, бюджет района	2018-2030	МКУ ХМР «Комитет по КС и СП»	в рамках реализации муниципальных программ
15.2	Задача 27. Совершенствование системы подготовки спортивного резерва и спорта высоких достижений				
15.2.1	Развитие и поддержка наиболее перспективных видов спорта, физкультурно-спортивных организаций и спортсменов, показывающих высокие результаты и достойно представляющих Ханты-Мансийский район на спортивных мероприятиях различного уровня	бюджет района	2018-2030	МКУ ХМР «Комитет по КС и СП»	в рамках реализации муниципальных программ
15.2.2	Повышение профессионального уровня специалистов сферы физической культуры и спорта (участие в курсах повышения квалификации, проведение семинаров, мастер-классов и др.)	бюджет района	2018-2030	МКУ ХМР «Комитет по КС и СП»	в рамках реализации муниципальных программ
15.2.3	Развитие массовой физической культуры и спорта высших достижений среди лиц с ограниченными возможностями здоровья и инвалидов	бюджет района	2018-2030	МКУ ХМР «Комитет по КС и СП»	в рамках реализации муниципальных программ
16	Цель 16. Создание условий для реализации творческого и интеллектуального потенциала детей и молодежи				

п/п	Направление развития (Наименование цели, задачи, мероприятия)	Источник финансового/ресурсного обеспечения	Сроки реализации	Ответственный исполнитель	Механизм реализации
17.1.1	Содействие занятости населения, организация общественных работ	бюджет округа, бюджет района	2018-2030	МАУ «Организационно-методический центр»	в рамках текущей деятельности
17.1.2	Организация отдыха и оздоровления детей	бюджет округа, бюджет района	2018-2030	комитет по образованию	в рамках реализации муниципальных программ
17.1.3	Сохранение семейных ценностей, оказание психологической и иной помощи детям и семьям	бюджет района	2018-2030	комитет по образованию	в рамках реализации муниципальных программ
17.1.4	Внедрение инновационных, малозатратных, стационарозамещающих технологий социального обслуживания («уберизация» социальных услуг)»	внебюджетные источники	2021-2030	социально ориентированные некоммерческие организации	в рамках текущей деятельности
17.1.5	Повышение компьютерной грамотности граждан старшего возраста, разработка проекта «Университет 55+»	внебюджетные источники	2021-2030	социально ориентированные некоммерческие организации	в рамках текущей деятельности
18	Цель 18. Обеспечение безопасности населения				
18.1	Задача 30. Защита населения и территорий от чрезвычайных ситуаций, обеспечение пожарной безопасности				
18.1.1	Строительство пожарных водоемов в населенных пунктах	бюджет района	2018-2030	комитет по финансам (сельские поселения)	в рамках реализации муниципальных программ

п/п	Направление развития (Наименование цели, задачи, мероприятия)	Источник финансового обеспечения	Сроки реализации	Ответственный исполнитель	Механизм реализации
18.1.2	Защита сельских населенных пунктов, расположенных в лесных массивах, от лесных пожаров	бюджет района	2018-2030	комитет по финансам (сельские поселения)	в рамках реализации муниципальных программ
18.1.3	Совершенствование работы ЕДДС Ханты-Мансийского района, включая развитие системы обеспечения вызова экстренных оперативных служб по единому номеру «112»	бюджет района	2018-2030	администрация Ханты-Мансийского района (МКУ «СУГЗ»)	в рамках реализации муниципальных программ
18.1.4	Ремонт, содержание и обслуживание дамб обвалования (земляных валов) в населенных пунктах сельских поселений	бюджет района	2018-2030	администрация Ханты-Мансийского района (МКУ «СУГЗ»)	в рамках реализации муниципальных программ
18.2	Задача 31. Укрепление межнационального согласия, профилактика экстремизма и правонарушений				
18.2.1	Реализация мероприятий в сфере гармонизации межнациональных и межконфессиональных отношений, профилактики экстремизма	бюджет района, бюджет округа	2018-2030	комитет по образованию	в рамках реализации муниципальных программ
19	Цель 19. Совершенствование местного самоуправления				
19.1	Задача 32. Повышение эффективности муниципального управления				

п/п	Направление развития (Наименование цели, задачи, мероприятия)	Источник финансового обеспечения	Сроки реализации	Ответственный исполнитель	Механизм реализации
19.3.2	Внедрение механизмов инициативного бюджетирования	бюджет района	2018-2030	комитет по финансам, администрация сельских поселений	в рамках реализации муниципальных программ

п/п	Направление развития (Наименование цели, задачи, мероприятия)	Источник финансового обеспечения	Сроки реализации	Ответственный исполнитель	Механизм реализации
19.1.1	Совершенствование и обеспечение работы системы дополнительного профессионального образования муниципальных служащих и лиц, включенных в кадровый резерв Ханты-Мансийского района	бюджет района	2018-2030	администрация Ханты-Мансийского района	в рамках реализации муниципальных программ
19.1.2	Поддержка доступа социально ориентированных некоммерческих организаций к предоставлению услуг в социальной сфере	-	2018-2030	администрация Ханты-Мансийского района	в рамках текущей деятельности
19.1.3	Привлечение активных жителей района в постановку и решение задач социально-экономического развития территории	-	2018-2030	администрация Ханты-Мансийского района	в рамках текущей деятельности
19.2	Задача 33. Повышение эффективности использования муниципального имущества и земельных ресурсов				
19.2.1	Формирование и развитие муниципального имущества Ханты-Мансийского района	бюджет района	2018-2030	департамент имущественных и земельных отношений	в рамках реализации муниципальных программ
19.2.2	Ведение землеустройства и рационального использования земельных ресурсов	бюджет района	2018-2030	департамент имущественных и земельных отношений	в рамках реализации муниципальных программ
19.3	Задача 34. Повышение эффективности управления муниципальными финансами				
19.3.1	Выравнивание бюджетной обеспеченности муниципальных образований сельских поселений района	бюджет района	2018-2030	комитет по финансам	в рамках реализации муниципальных программ

Заключение

По результатам разработки Плана мероприятий по реализации Стратегии социально-экономического развития Ханты-Мансийского района до 2030 года разработано:

по блоку «экономическая политика» - мероприятия по 10 целям и 17 задачам;

по блоку «социальная политика» - мероприятия по 9 целям и 17 задачам.

По каждому мероприятию определен источник финансирования, срок реализации, ответственные исполнители и механизмы реализации.

В План мероприятий вошли основные мероприятия действующих муниципальных программ Ханты-Мансийского района, имеющиеся и планируемые к реализации инвестиционные проекты, и предложения, а также иные мероприятия, направленные на достижение поставленных стратегических целей и задач Ханты-Мансийского района до 2030 г.

